

GAMMES 2022

FABRIQUÉS EN FRANCE



*Un savoir
faire unique*
POUR VOUS OFFRIR
LE MEILLEUR



Porte de garage
Automatisme
Porte de service
Carport & Carbox
Porte automatique de parking



L'autre entrée principale

Les couleurs



NOS TEINTES PRÉFÉRENTIELLES

NOIR PROFOND RAL 9005	NOIR FONCÉ SABLÉ 9005	GRIS SABLÉ 7016	NOIR SABLÉ 2100
GRIS SABLÉ 2400	GRIS ANTHRACITE RAL 7016	GRIS PERLE SABLÉ 2800	GRIS SABLÉ 2900
GRIS CLAIR RAL 7035	BLANC CRÈME RAL 9001	IVOIRE CLAIR RAL 1015	GRIS SABLÉ (BRONZE) 2500
BRUN SABLÉ 8019	GRIS TERRE D'OMBRE RAL 7022		

NOS SURFACES DE FINITION

WOODGRAIN	LISSE	SATIN BLACK proche RAL 7021	SATIN DARK GREY proche RAL 7016
SATIN WHITE proche RAL 9016	SATIN GREY proche RAL 7012	SATIN LIGHT GREY proche RAL 7040	
CHÊNE DORÉ	CHÊNE FONCÉ		

Le NUANCIER RAL

NOS PRODUITS SE DÉCLINENT EN PLUS DE 200 COULEURS RAL AU CHOIX
Nuancier RAL et teintes sablées.

Les techniques de l'imprimerie ne permettent pas toujours de restituer très fidèlement la couleur et la finition.
Une tolérance étant admise par le standard RAL, la parfaite similitude entre des produits d'origine différente et de même teinte RAL ne peut être garantie.
Finitions disponibles suivant les portes et designs.



OSER POUR
se dépasser

CRÉER POUR
performer

INNOVER POUR
devenir

Depuis plus de 60 ans, Novoferm® privilégie la réponse aux attentes du client pour offrir la meilleure qualité de solutions d'ouvertures. C'est en s'appuyant sur son savoir-faire historique que l'entreprise a développé sa capacité à innover, à conquérir de nouveaux marchés et à construire une relation de confiance avec ses clients et partenaires.

Pour anticiper les évolutions du marché, Novoferm® a su dépasser son statut de fabricant pour adopter une posture de services avec une exigence unique et absolue : la satisfaction du client. Conception, fabrication, distribution, à chaque étape Novoferm® maîtrise tous les savoir-faire liés à son activité grâce à tous les collaborateurs qui chaque jour, s'engagent pour exprimer leur expertise métier et performer.

C'est en respectant et en appliquant son credo d'engagement +SVP, que Novoferm® a l'ambition affirmée de répondre aux enjeux économiques, sociétaux, et de développement durable.

+ SVP, plus simple, plus vite, plus proche du client, cet engagement porte Novoferm® et donne un sens encore plus fort à son avenir. Parce que l'entreprise Novoferm® est plus que jamais consciente que son avenir lui appartient, elle sait qu'il lui faut continuer à se dépasser, performer...



**Réussir Ensemble...
c'est l'affaire de tous**



À tous les niveaux
de l'entreprise, vous donner

le meilleur

Fondé il y a 60 ans, Novoferm® France est intégré depuis 2003 au Groupe Sanwa Holdings Corporation, leader mondial de la fermeture. Novoferm® France spécialiste de la fermeture, est inscrit dans une démarche mettant le client au cœur de sa réflexion.

Vous apporter pleine satisfaction est notre ambition permanente. Vous proposer une offre qui allie **innovation technique, qualité et design** est notre engagement. **Vous accompagner dans votre réussite** fait partie de notre mission. Vous garantir **une relation dynamique, plaisante et efficace** est notre volonté.



Sur toutes nos gammes,
vous apporter notre

expertise

Conscient des enjeux économiques d'un marché en pleine mutation, Novoferm® privilégie **le développement d'une offre de portes de garage fabriquées en France** qui allie fonctionnalité, ergonomie, design et performances. Son positionnement de spécialiste de la fermeture depuis près de 60 ans est un atout considérable pour anticiper **les attentes de ses clients** avec l'offre la plus complète du marché.

La sécurité étant une exigence chez **Novoferm®**, toutes les portes bénéficient d'un marquage CE (EN 13241-1 relative à la sécurité des utilisateurs).



Des produits fabriqués en

France



3 SITES

de production

450

collaborateurs

300 PORTES

fabriquées par jour

100 LIVRAISONS

par jour

Novoferm® concentre sa démarche de **recherche et développement** sur des solutions produits intégrées et intelligentes apportant de la valeur ajoutée à ses clients. La synergie du Groupe Novoferm® est un moteur essentiel au progrès, elle stimule la capacité d'innovation.



A chacun son ouverture

1958

Création / Machecoul (44)
Usine Julien Redois de tôlerie industrielle

1972

Fabrication / Machecoul (44)
Production de la 1^{ère} porte basculante

1989

Agrandissement / Belfort (90)
Intégration de SOFERBA, portes métalliques et bois

1989

Fabrication / Machecoul (44)
Production de la 1^{ère} porte sectionnelle

1990

Ouverture
Les 2 usines françaises rejoignent Novoferm®, groupe européen spécialiste de la fermeture

2003

Leader
Novoferm® France rejoint le Groupe Japonais Sanwa Holdings Corporation, leader mondial de la fermeture

2006

Fabrication / Machecoul (44)
La gamme s'élargit : lancement de la 1^{ère} porte latérale

2011

Innovation / Machecoul (44)
Production de la 1^{ère} porte sectionnelle avec portillon intégré

2014

Anniversaire
L'usine de Bavilliers fête ses 50 ans !

2016

Intégration Norsud
Spécialiste de l'aménagement des quais de transbordement Norsud en assure également la mise en œuvre et la maintenance

2018

Anniversaire
L'usine de Machecoul fête ses 60 ans !

2021

Intégration Manurégion
Spécialisée dans l'installation, l'entretien et la réparation des solutions de fermetures industrielles et d'équipements de quai

2022

**TOUJOURS +SVP
POUR RÉPONDRE AUX ENJEUX DE DEMAIN**

Vous offrir le plus large

choix



Les **DESIGNS**

SANS NERVURES



Lisse



Woodgrain

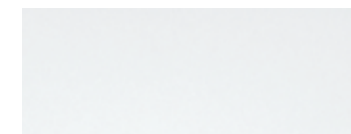

Satin White



Satin Black



Satin Grey



Satin Light Grey



Chêne Doré

NERVURES LARGES



Woodgrain



Satin White

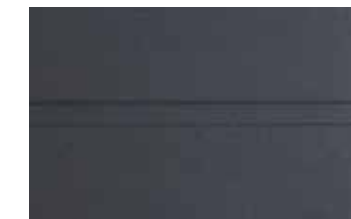

Satin Dark Grey



Chêne foncé

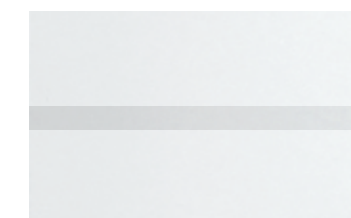

Lisse

NERVURES



Woodgrain

VUE INTÉRIEURE



CASSETTES



Woodgrain



Chêne Doré

ISO 20 MAEVA LISSE



Vous offrir toujours plus
de solutions

économiques

Au-delà de sa fonction d'usage la porte de garage représente 20% de la façade de la maison. Aussi pour répondre aux exigences des clients en quête de qualité tout autant que d'esthétisme, Novoferm® a pensé une alternative aux hublots : les kits décors en Alunox.

Avec une solution pratique et économique votre porte de garage est personnalisée !

Les 4 KITS AU CHOIX



EVOLUTION
4 carrés progressifs
180 x 180 / 140 x 140 /
100 x 100 / 60 x 60 (en mm)

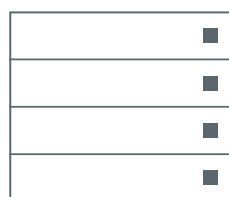

DAMIER
4 carrés identiques
180 x 180 (en mm)



SIGNATURE
4 lignes progressives
1000 / 750 / 500 / 250
x 13 de hauteur (en mm)



ONLINE
4 lignes identiques
500 x 25 (en mm)

À MIXER SELON VOS ENVIES



Retrouvez toutes nos idées de combinaisons sur notre site novoferm.fr

Les CHIFFRES

Pour compléter son offre, Novoferm® propose des chiffres de 0 à 9 : 10 ou 15 cm de hauteur, police Arial



Vous mettre à disposition
des outils de vente qui valorisent vos

projets

C'est toujours en pensant à vous et à vos clients que Novoferm® a développé des solutions adaptées pour **faciliter la vente de vos projets**.

Présentoir ou support d'échantillons, stand d'exposition... des compléments indispensables pour donner de la lisibilité à la gamme Novoferm® et **vous différencier de vos confrères**.



Présentation de panneaux échantillons et d'une porte sectionnelle.



Présentation d'une porte sectionnelle Alinéa coordonnée à la porte d'entrée.



Présentation d'un carport Oxygen.

Vous accompagner
dans le choix de hublot, en

4 étapes

1

Choisir
la forme

2

Choisir
l'encadrement

3

Choisir
la qualité de vitrage

4

Choisir
le style

LES CLASSIQUES

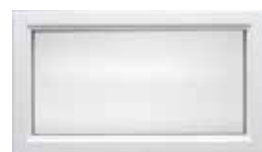

Réf. 1



Réf. 2



Réf. 3



Réf. 5



Nicole (DL®)

LES CONTEMPORAINS



Réf. 6



Réf. 7



Réf. 9



Réf. 11

LES CONTEMPORAINS INOX



Réf. 1 inox



Réf. 6 inox



Réf. 9 inox

LES CONTEMPORAINS ALUNOX



Réf. 12



Réf. 13

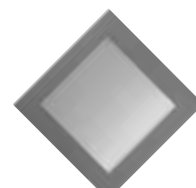

Réf. 13



Réf. 14



Réf. 15

14

Les Gammes



Classiques



Contemporains



Contemporains inox

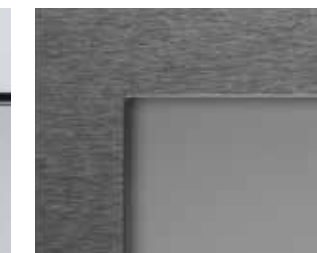

Hublots décor Alunox



Non affleurant



Affleurant

Hublots disponibles suivant les portes et designs.

Les VITRAGES

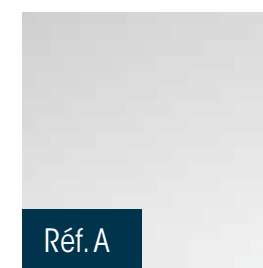

Réf. A

Securit clair extérieur
et clair intérieur

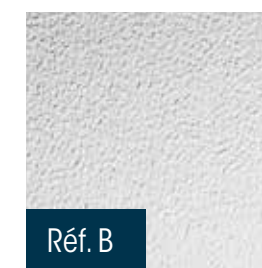

Réf. B

Securit clair extérieur
et imprimé 200 intérieur



Réf. C

Acrylique clair extérieur
et granité intérieur



Réf. 11

Securit Master Carré

COMPOSITIONS

DOUBLE PAROI VITRAGE SÉCURIT

Une face verre extérieure et intérieure
qui en cas d'impact se brise en petits
morceaux non blessants

DOUBLE VITRAGE FEUILLETÉ

Une face extérieure (deux verres
collés avec une âme plastique)
et une face intérieure securit

DOUBLE PAROI VITRAGE ACRYLIQUE

Une face polycarbonate en extérieure
et une face en intérieure

LE 33/2

Verre feuilleté comprenant deux
faces de verres de 3 mm collées
avec un film de 0,2 mm

Vitrages disponibles selon hublot.

Les SECTIONS VITRÉES



Réf. 1

Polycarbonate alvéolaire



Réf. 2

Verre acrylique double
paroi clair



Réf. 3

Verre acrylique double
paroi granité/clair

Section vitrée disponible sur tous les designs de
portes ISO45, à l'exception des cassettes, des
couleurs sablées et du RAL 9005 (pas de portillon
possible).

Le cadre aluminium est laqué à la même teinte que
le tablier, ou dans une teinte approchant le cas
échéant (aspects bois, Satin...).

- Si vous avez un nombre impair de sections vitrées
ou une seule section vitrée : la console sera visible.
- Si vous avez un nombre pair de sections vitrées :
la console sera positionnée entre 2 sections vitrées.
- Sinon, proposer un moteur Novoporte® pour
les portes jusqu'à L. 4000.

15

Être votre fournisseur
préfér  de
solutions



CHARTRE D'ENGAGEMENT SAV



Amandine Maindin - Adeline Levy - V ronique Tricard - Julie Gobin

Novoferm®, avec la mise en place d'un **service support d di ** r pond en tout point   son credo **+SVP: Faire plus simple, plus vite, plus proche du client.**

  tous les niveaux de l'entreprise ce credo est devenu la culture de l'entreprise, faisant passer Novoferm®, d'une logique industrielle de fabrication de produits   une logique de fournisseur de solutions.

Mise en place des ressources techniques adapt es*

Envoi du produit sous 48 H maximum*

Envoi des pi ces sur mesure sous un d lai express*

RDV
Intervention fix e dans les 7 jours*

D calage de r glement tant que le S.A.V. n'est pas r gl *

GARANTIE
Produit sous garantie*

Information par e-mail de l'exp dition & suivi du colis*

D dommagement client*

NOS GARANTIES SONT   LA HAUTEUR DE L'IMPORTANCE QUE NOUS ACCORDONS   LA SATISFACTION DE NOS CLIENTS !

Novoferm® apporte le plus grand soin   la fabrication de ses produits, conform ment   la norme ISO 9001.

Si toutefois, notre responsabilit  de fabricant  tait mise en cause pour un d faut d'aspect ou de fonctionnement, nous y ferions face et veillerions   vous apporter toute satisfaction dans les meilleurs d lais.

Extraits de garantie (garanties compl tes p. 178).

	Produit situ� � plus de 3 km du bord de mer	Produit situ� � moins de 3 km du bord de mer
	Garantie standard	Garantie standard
1 Corrosion	5 ans	2 ans
2 Tenue/Adh�rence		
3 Couleur/Brillance		
4 Fonctionnement m�canique	10 ans	
5 Automatismes	5 ans	
6 Accessoires et quincailleries	5 ans (depuis 01/2017)	

Sous r serve d'une installation respectueuse des instructions du fabricant et des r gles de l'art ainsi que d'un entretien r gulier par leur propri taire.

- 1 Prise en charge d'une corrosion provenant de sous la peinture vers l'ext rieur sur panneau non bless  (apparition de cloques) depuis le 01/01/2017.
- 2 Prise en charge si la peinture se d colle   l'ongle sur le support panneau non bless  ou si la couleur reste sur la main en la passant l g rement dessus (farinage).
- 3 Prise en charge d'une d coloration ou d'un d faut de brillance non homog ne sur l'ensemble de la porte (cf. directives techniques qualisteelcoat 4.0).
- 4 Tout ce qui emp cherait le bon fonctionnement m canique du produit et qui n'est pas li    la pose, hors pi ces d'usure (ressorts, c bles...), qui sont prises en charge en tant qu'accessoires et quincailleries.
- 5 Apr s retour et expertise chez Novoferm®, prise en charge du co t du mat riel remplac  le cas  ch ant,   l'exception des frais de pose et d pose depuis le 01/05/2011.
- 6 Verrouillage, charni re, galet, hublot, vitrage, joint, poign e, autres accessoires optionnels ou pi ces d'usure ayant un d faut non li    l'installation sur le chantier.



NOUVEAUTÉS

Novoferm **NEW!**

Porte de garage sectionnelle Iso 70

Une esthétique soignée avec ses panneaux blancs intérieurs, et un confort thermique avec leur épaisseur de 67 mm.



Découvrez ses nombreux autres atouts

[i](#) Page 23

ÉPAISSEUR
67 MM

Kit barrage cellule de sécurité à intégrer à l'huissierie



SANS TRAVAIL DE MAÇONNERIE
FACILE À INSTALLER

À clipser directement sur les montants de la porte. Compatible sur toutes nos portes sectionnelles motorisées.

Bandeau LED

Disponible en option, sur toutes nos gammes



Allumage automatique

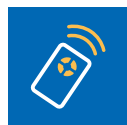

Pilotable



Longueur ajustable



Couleur inox

Relevé de pente 15°/20°/25°/30°

La solution pour répondre au chantier atypique

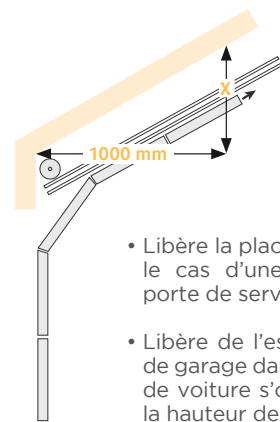

- Libère la place sur les côtés dans le cas d'une fenêtre ou d'une porte de service.
- Libère de l'espace sous la porte de garage dans le cas des hayons de voiture s'ouvrants au-delà de la hauteur de commande.

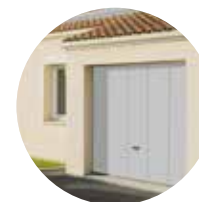

DLSR pour une pose rapide et facile grâce à l'absence de rails horizontaux

[i](#) Page 122



DL Mirage ou Équation Porte de garage basculante

Disponible au choix en 4 ou 7 nervures horizontales

[i](#) Page 126



Kit retardateur d'effraction 3 minutes

Certificat RC2 en option sur l'ISO45 avec le moteur Novomatic® 423 et 563, et en standard pour l'ISO70 avec le Novomatic® 563



2525

Teinte Mars 2525 disponible sur toutes les portes isolées 45 mm (non disponible sur sections vitrées et relevé de pente)



RAL 7022 S 8019

Deux nouvelles teintes préférées 7022 satiné et 8019 sablé



OFFERT

Novoferm & WD-40 partenaires!

Lubrifiant au Silicone Offert avec votre porte de garage sectionnelle ISO45 (aérosol de 50 ml)



Téléchargez notre livret d'entretien dans le coin du pro !



20

Gamme Sectionnelle



70

Gamme Latérale



86

Gamme Enroulement



98

Gamme Battante



110

Gamme Basculante



138

Automatisme



150

Carport & Carbox



156

Porte de Service Bloc Porte

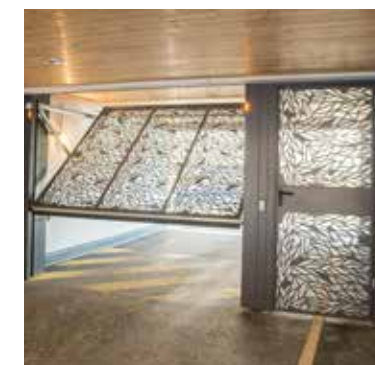

166

Gamme Habitat Collectif

SOMMAIRE



GAMME SECTIONNELLE

Iso 70, Iso 45 & Iso 20

NEW!

Présentation ISO 70	22
Réalisations	28
> <i>Notice technique</i>	30
Présentation ISO 45	38
Réalisations	42
> <i>Notice technique</i>	48
Présentation ISO 20	59
Réalisations	62
> <i>Notice technique</i>	64



Configurateur
disponible sur
novoferm.fr

NEW!

SECTIONNELLE ISO 70

NEW!



Votre client souhaite

UN MAXIMUM de confort et de sécurité



Robuste, silencieuse, sécurisante et design, la nouvelle porte sectionnelle Premium répond à toutes les attentes de votre client.

Les portes de garage sectionnelles ISO70 sont idéales pour les garages simples ou les garages doubles jusqu'à une largeur de 5,50 m pour les constructions neuves ou en rénovation.



*Certificat anti-intrusion
pour les portes
motorisées certifiées
par le TÜV*



*Profil anti-pince doigts
extérieur et intérieur*



*Résistance extrême
aux vents violents
classe 3 (sans hublot)
classe 2 (avec hublot)*



*Motorisation de la porte
connectée à votre
téléphone/tablette*



*Fermeture manuelle
de la porte facilitée
avec la poignée
intérieure basse*



*Kit retardateur
d'effraction
3 minutes*



**LARGE GAMME
DIMENSIONNELLE**

**1 DESIGN
7 FINITIONS
11 TEINTES
PRÉFÉRENTIELLES
TOUS RAL**

**5 RÉFÉRENCES
DE HUBLOTS**

NEW!

SECTIONNELLE ISO 70

NEW!

Une porte de garage personnalisable et design.
L'harmonie parfaite entre vos envies et votre environnement extérieur.

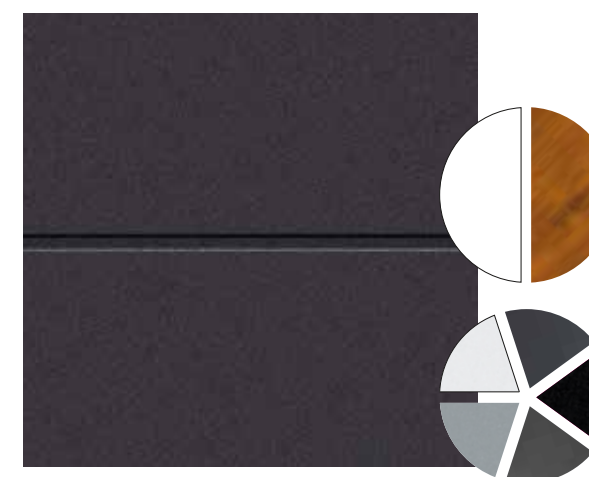
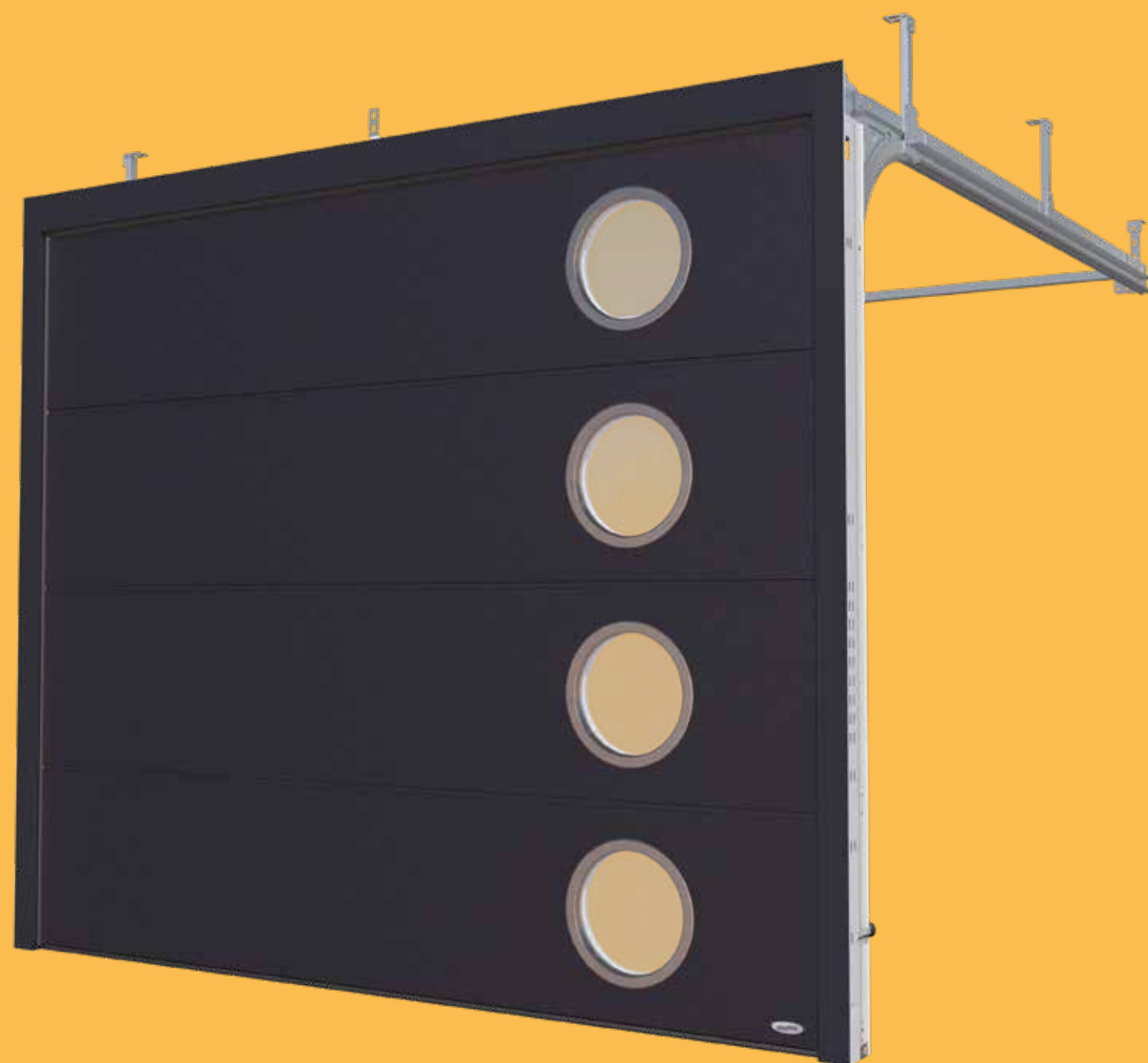

UN DESIGN CONTEMPORAIN

Avec le design sans nervures lisse disponible en : RAL9016 ou chêne doré et 5 satins + RAL au choix.

Les panneaux aspect satin sont **garantis 5 ans** pour des finitions esthétiques durables dans le temps.



DES CHOIX DE PERSONNALISATION

Un large choix de **hublots à triple vitrage acrylique** qui assurent une transmission lumineuse élevée pour apporter plus de clarté dans votre garage.



UN ACCUEIL LUMINEUX

Avec l'**option bandeau LED extérieur** qui apporte un accueil chaleureux et esthétique à votre entrée de garage.



UNE FINITION JUSQU'AU MOINDRE DÉTAIL

Avec son kit habillage huisserie en PVC noir (en standard) pour une harmonie parfaite.

SECTIONNELLE ISO 70

NEW!

Économisez de l'énergie et gagnez des degrés dans votre garage : créez une pièce à part entière. Le garage s'aménage en buanderie, espace de jeux et libère ainsi des m² habitables en toute sécurité.

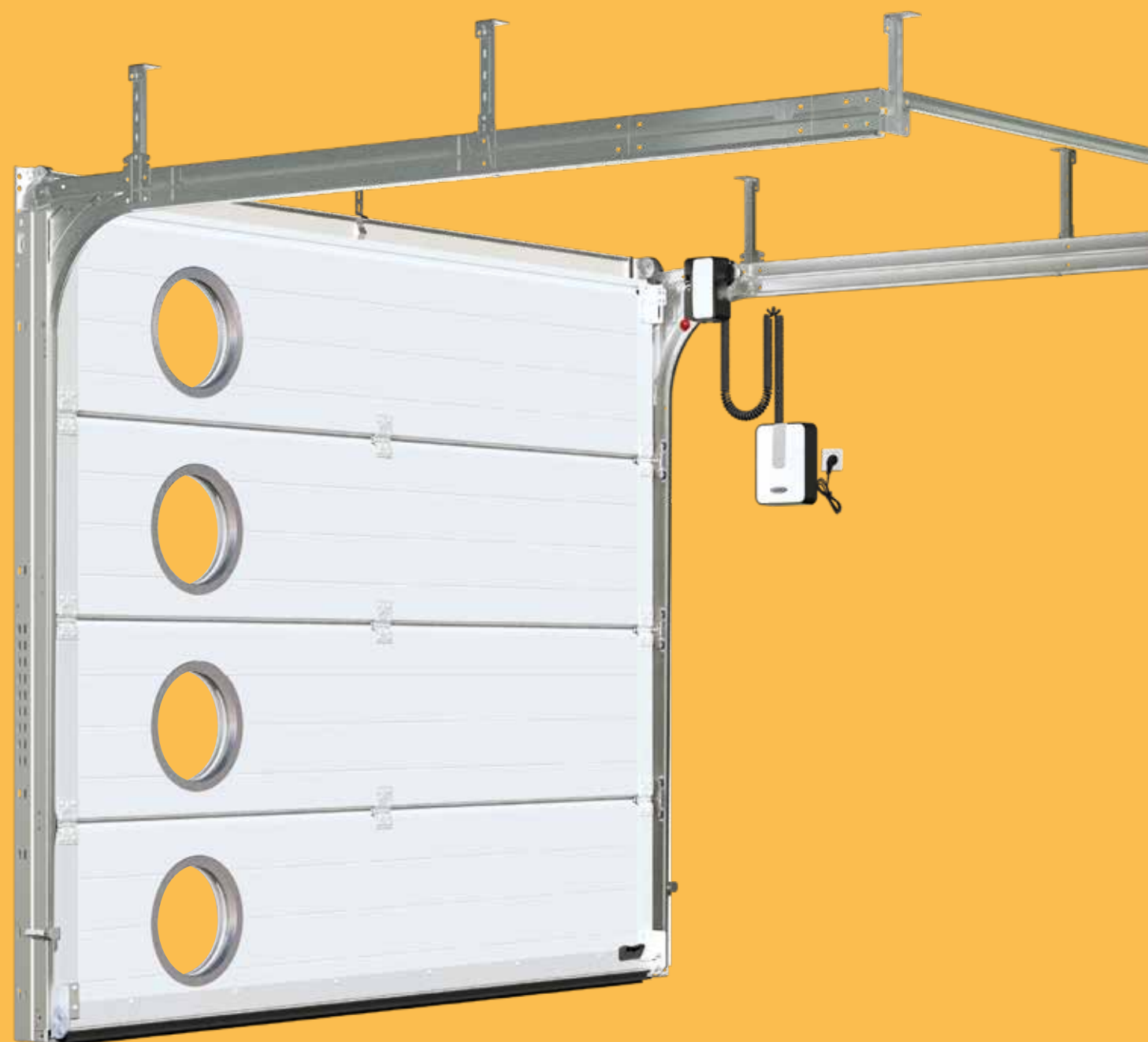

UNE ISOLATION THERMIQUE ET ACOUSTIQUE ÉLEVÉE

Panneaux à rupture de pont thermique en acier galvanisé injecté de mousse de polyuréthane sans CFC de **67 mm d'épaisseur***.

Huisserie équipée d'une **cornière acrylique**.

Double joint de sol : compense les irrégularités du sol, limite les infiltrations de l'extérieur et réduit la perte de chaleur.



ROBUSTE ET SILENCIEUSE POUR UN CONFORT QUOTIDIEN

Double galet sur roulement à billes en acier inoxydable pour un déplacement fluide et silencieux pour une durée dans le temps, et pour accompagner le poids des panneaux en 67 mm.



UNE SÉCURITÉ RENFORCÉE

L'ISO 70 est **certifiée RC2**. Votre sécurité est assurée grâce au retardateur d'effraction 3 minutes en standard.

Dispositif de **détection d'obstacles** en option, kit barrage cellule à clipser sur les montants de l'huisserie.

Profil Anti pince doigts.



UN INTÉRIEUR LUMINEUX ET HARMONIEUX

Un intérieur totalement laqué Blanc 9016 avec une surface lisse. Charnières et profilés assortis à la couleur du vantail.



01

01. **Iso 70**
Imprimé chêne doré
Design sans nervures

02. **Iso 70**
Satin White proche RAL 9016
Design sans nervures

03. **Iso 70**
Satin Dark Grey
proche RAL 7016
Design nervures larges
Bandeau Led

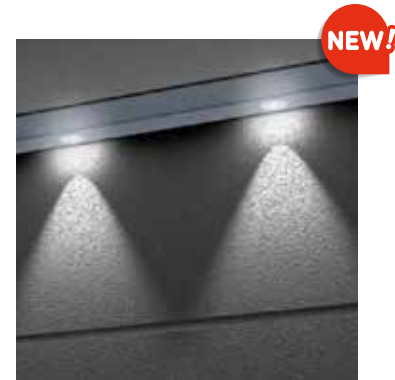

Bandeau Led



02

5,5 M



03

DESIGN

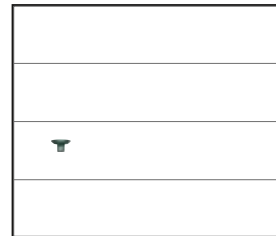

Sans nervures

DISPONIBLE DANS CETTE FINITION



Lisse

Satin White

Satin Dark Grey



Satin Light Grey

Satin Grey

Satin Black



Lisse chêne doré

FINITION



ACCESSOIRES

POIGNÉE



Noire (en standard)

Possibilité de porte sans poignée ni serrure : moins-value en option.

NEW! BANDEAU LED



L. 3000, L. 4000 ou L. 5000

COLORIS KIT

TEINTES PRÉFÉRENTIELLES

Kit habillage huisserie à la couleur de la porte, sur demande.



Non réalisables sur la porte ISO70 :
RAL 3007, RAL 4006, RAL 4007, RAL 5004, RAL 7021, RAL 8022, RAL 9004, RAL 9005, RAL 9011, RAL 9017, RAL 9021.
Pas de teintes sablées réalisables.

HUBLOT

Pose horizontale uniquement.

CLASSIQUES

Vitrage double parois, acrylique clair extérieur, granité intérieur, cadre PVC. Le cadre des hublots PVC est de la couleur de la porte.

Dimensions hors tout hublots classiques : 460 mm x 260 mm.
Dimensions vitrage : 392 mm x 192 mm.



Réf. 1



Réf. 2



Réf. 3

CONTEMPORAINS

Triple vitrage acrylique.

Dimensions hors tout hublot master carré : 320 mm x 320 mm.
Dimensions vitrage : 235,6 mm x 235,6 mm.
Dimensions hors tout hublot rond : Ø 340 mm.



Hublot master carré



Hublot rond en acier inoxydable

HUBLOT	
Nombre maxi de hublots	
Largeur de 2 250 à 2 600 inclus :	3
Largeur de 2 605 à 3 500 inclus :	4
Largeur de 3 505 à 4 000 inclus :	5
Largeur de 4 005 à 4 500 inclus :	6
Largeur de 4 505 à 5 000 inclus :	7
Largeur de 5 005 à 5 500 inclus :	8*

*Hublots possibles : Réf. 1/2/3.

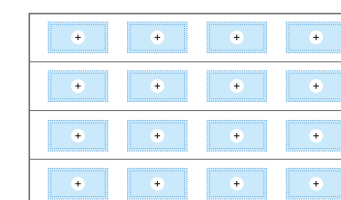

Possibilité avec Réf. 1-2-3 sans poignée

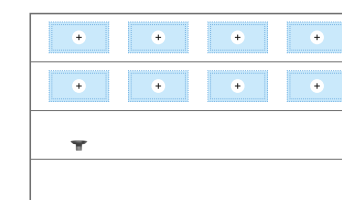

Possibilité avec Réf. 1-2-3 avec poignée

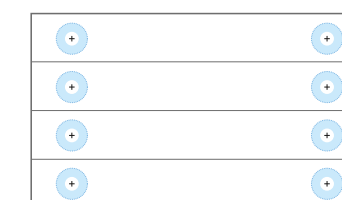

Possibilité avec le hublot master carré et le hublot rond sans poignée**

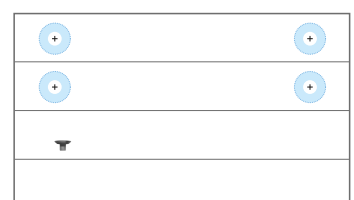

Possibilité avec le hublot master carré et le hublot rond avec poignée**

**Certaines hauteurs ne sont pas réalisables, nous consulter.

COLISAGE / ÉQUILIBRAGE

ISO 70 TRACTION	Colisage kit	Équilibrage
	Selon modèle, à assembler et monter sur chantier.	Équilibrage par ressorts de traction
	Selon modèle, à assembler et monter sur chantier. Ressort arrière : + 1 colis.	Équilibrage par ressorts de torsion avant ou possibilité kit ressorts arrière (retombée de linteau < 220 mm)

DIMENSIONS STANDARD & SUR MESURE

SECTIONNELLE ISO 70

(cotes en mm)

NOTICE

TECHNIQUE

AUTRES DIMENSIONS STANDARD



DIMENSIONS STANDARD (les plus courantes)

Portes Iso 70 traction										
Dimensions de commande = Dimensions nominales de baie		Largeur de baie maxi pour pose en applique	Hauteur de baie maxi pour pose en applique	Largeur hors tout Huisserie et mécanisme	Largeur (pose traditionnelle sur pattes équerres)	Hauteur hors tout Huisserie et mécanisme	Réservations utiles en hauteur (manuelle ou Novoporte®)		Largeur de passage libre	Profondeur libre minimum manuelle ou Novoporte® (2)
LC	HC	LC + 80	HC + 90	LC + 160	LC + 240	HC + 110	HC + 115		LC - 30	HC + 575
2 375	2 000 2 125 2 250	2 455	2 090 2 215 2 340	2 535	2 615	2 110 2 235 2 360	2 115 2 240 2 365		2 345	2 575 2 700 2 825
2 500	2 000 2 125 2 250	2 580	2 090 2 215 2 340	2 660	2 740	2 110 2 235 2 360	2 115 2 240 2 365		2 470	2 575 2 700 2 825
3 000	2 000 2 125 2 250	3 080	2 090 2 215 2 340	3 160	3 240	2 110 2 235 2 360	2 115 2 240 2 365		2 970	2 575 2 700 2 825

Portes Iso 70 traction

Limites dimensionnelles:
Largeur mini 2 190, maxi 3 000.
Hauteur mini 1 875, maxi 2 375.



DIMENSIONS STANDARD

Portes Iso 70 torsion (ressort avant et arrière)						Ressort avant (fournitures standard)				Ressort arrière						
Dimensions de commande = Dimensions nominales de baie		Largeur de baie maxi pour pose en applique	Hauteur de baie maxi pour pose en applique	Largeur hors tout (1)	Largeur de passage libre	Largeur (pose traditionnelle sur pattes équerres)	Réservations utiles en hauteur (manuelle ou motorisée)		Hauteur de passage libre (manœuvre manuelle)	Profondeur libre nécessaire (2)	Hauteur hors tout (1)	Réservations utiles en hauteur (manuelle ou Novoporte®)	Réservations utiles en hauteur (moteur Novomatic®)	Hauteur de passage libre (manuelle)	Hauteur de passage libre (motorisée)	Profondeur libre nécessaire (manuelle ou Novoporte®) (2)
LC	HC	LC + 80	HC + 90	LC + 160	LC - 30	LC + 240	HC + 250		HC - 25	HC + 575 (3)	HC + 110	HC + 120	HC + 130	HC - 20	HC - 10	HC + 750 (3)
3 000	3 000	3 080	3 090	3 160	2 970	3 240	3 250		2 975	3 575	3 110	3 120	3 135	2 925	2 975	3 750
3 250	2 000 2 125 2 250	3 330	2 090 2 215 2 340	3 410	3 220	3 490	2 250 2 375 2 500		1 975 2 100 2 225	2 575 2 700 2 825	2 110 2 235 2 360	2 120 2 245 2 370	2 135 2 260 2 385	1 925 2 050 2 175	1 975 2 100 2 225	2 750 2 875 3 000
3 500	2 000 2 125 2 250	3 580	2 090 2 215 2 340	3 660	3 470	3 740	2 250 2 375 2 500		1 975 2 100 2 225	2 575 2 700 2 825	2 110 2 235 2 360	2 120 2 245 2 370	2 135 2 260 2 385	1 925 2 050 2 175	1 975 2 100 2 225	2 750 2 875 3 000
3 750	2 000 2 125 2 250	3 830	2 090 2 215 2 340	3 910	3 720	3 990	2 250 2 375 2 500		1 975 2 100 2 225	2 575 2 700 2 825	2 110 2 235 2 360	2 120 2 245 2 370	2 135 2 260 2 385	1 925 2 050 2 175	1 975 2 100 2 225	2 750 2 875 3 000
4 000	2 000 2 125 2 250	4 080	2 090 2 215 2 340	4 160	3 970	4 240	2 250 2 375 2 500		1 975 2 100 2 225	2 575 2 700 2 825	2 110 2 235 2 360	2 120 2 245 2 370	2 135 2 260 2 385	1 925 2 050 2 175	1 975 2 100 2 225	2 750 2 875 3 000
4 250	2 000 2 125 2 250	4 330	2 090 2 215 2 340	4 410	4 220	4 490	2 250 2 375 2 500		1 975 2 100 2 225	2 575 2 700 2 825	2 110 2 235 2 360	2 120 2 245 2 370	2 135 2 260 2 385	1 925 2 050 2 175	1 975 2 100 2 225	2 750 2 875 3 000
4 500	2 000 2 125 2 250	4 580	2 090 2 215 2 340	4 660	4 470	4 740	2 250 2 375 2 500		1 975 2 100 2 225	2 575 2 700 2 825	2 110 2 235 2 360	2 120 2 245 2 370	2 135 2 260 2 385	1 925 2 050 2 175	1 975 2 100 2 225	2 750 2 875 3 000
4 750	2 000 2 125 2 250	4 830	2 090 2 215 2 340	4 910	4 720	4 990	2 250 2 375 2 500		1 975 2 100 2 225	2 575 2 700 2 825	2 110 2 235 2 360	2 120 2 245 2 370	2 135 2 260 2 385	1 925 2 050 2 175	1 975 2 100 2 225	2 750 2 875 3 000
5 000	2 000 2 125	5 080	2 090 2 215	5 160	4 970	5 240	2 250 2 375		1 975 2 100	2 575 2 700	2 110 2 235	2 120 2 245	2 135 2 260	1 925 2 050	1 975 2 100	2 750 2 875
5 500	2 000 2 125	5 580	2 090 2 215	5 660	5 470	5 740	2 250 2 375		1 975 2 100	2 575 2 700	2 110 2 235	2 120 2 245	2 135 2 260	1 925 2 050	1 975 2 100	2 750 2 875

1) Y compris boulonnerie.
LC: Largeur de commande; HC: Hauteur de commande.

2) Novoporte®: ajouter 50 mm du côté du rail du moteur (ressort avant uniquement).
3) Sauf pour HC = 1 875 - PL = 2 575 mm en ressort avant et 2 760 mm en ressort arrière.

DIMENSIONS SUR MESURE



TABLEAU DE RÉSERVATIONS

Pour pose en applique intérieure		Écoîçon minimum	Retombée de linteau minimum	Profondeur libre minimum	Passage libre	Dimensions hors tout
Iso 70 Sectionnelle	Traction	Manuelle Novoporte® 80 mm 80 mm	115 mm 115 mm 130 mm	HC + 575 mm HC + 575 mm ⁽¹⁾ Voir longueur motorisation	(LC - 30) x (HC - 75)* (LC - 30) x (HC - 25)* (LC - 30) x (HC - 25)*	(LC + 160) x (HC + 110)
	Torsion avant	Manuelle Novoporte® 80 mm 80 mm	250 mm 250 mm 265 mm	HC + 575 mm HC + 575 mm ⁽¹⁾ Voir longueur motorisation	(LC - 30) x (HC - 75)* (LC - 30) x (HC - 25)* (LC - 30) x (HC - 25)*	(LC + 160) x (HC + 245)
	Torsion arrière	Manuelle Novoporte® 80 mm 80 mm	115 mm 115 mm 130 mm	HC + 750 mm HC + 750 mm Voir longueur motorisation	(LC - 30) x (HC - 75)* (LC - 30) x (HC - 25)* (LC - 30) x (HC - 25)*	(LC + 160) x (HC + 110)

(1) Ajouter 50 mm du côté du rail de l'automatisme Novoporte® (dépassement de la courroie).
* -50 mm sous rails latéraux horizontaux

SCHÉMAS TECHNIQUES

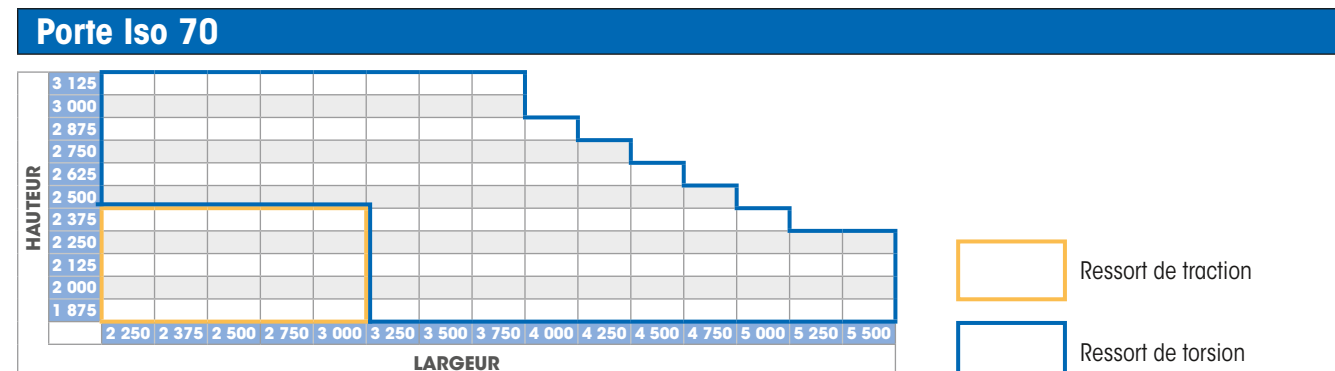
SECTIONNELLE ISO 70

(cotes en mm)

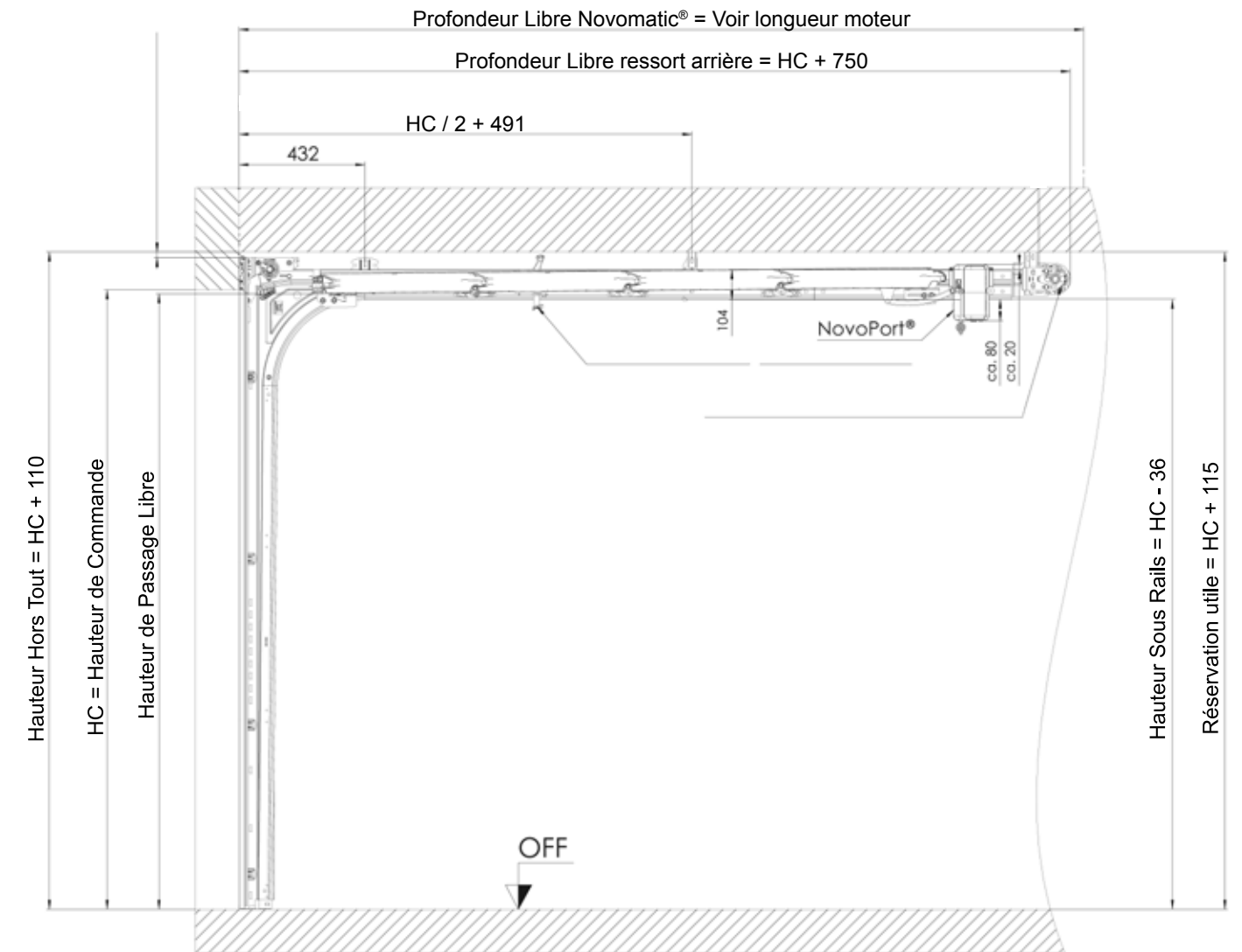
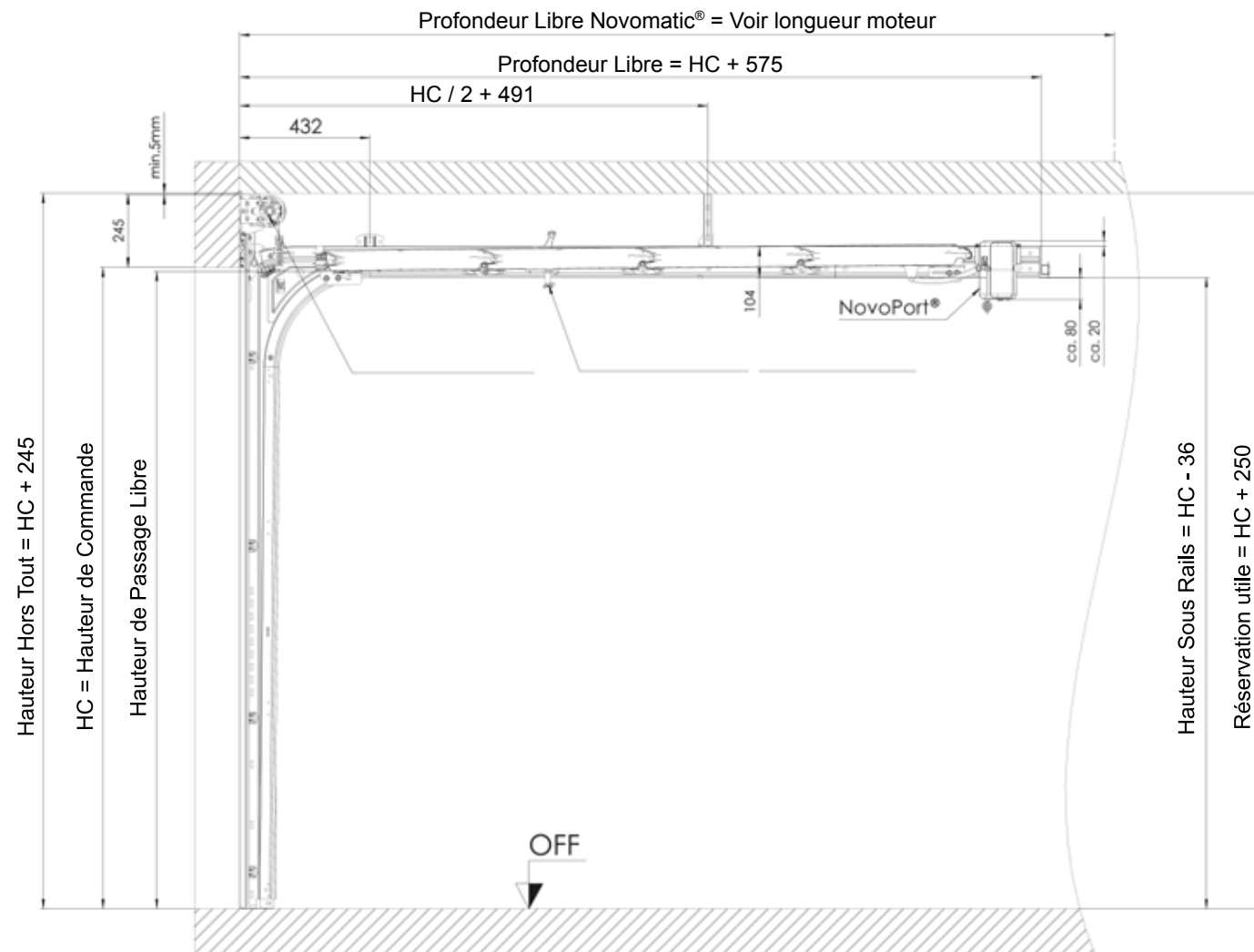

SCHÉMAS TECHNIQUES

SECTIONNELLE ISO 70

(cotes en mm)

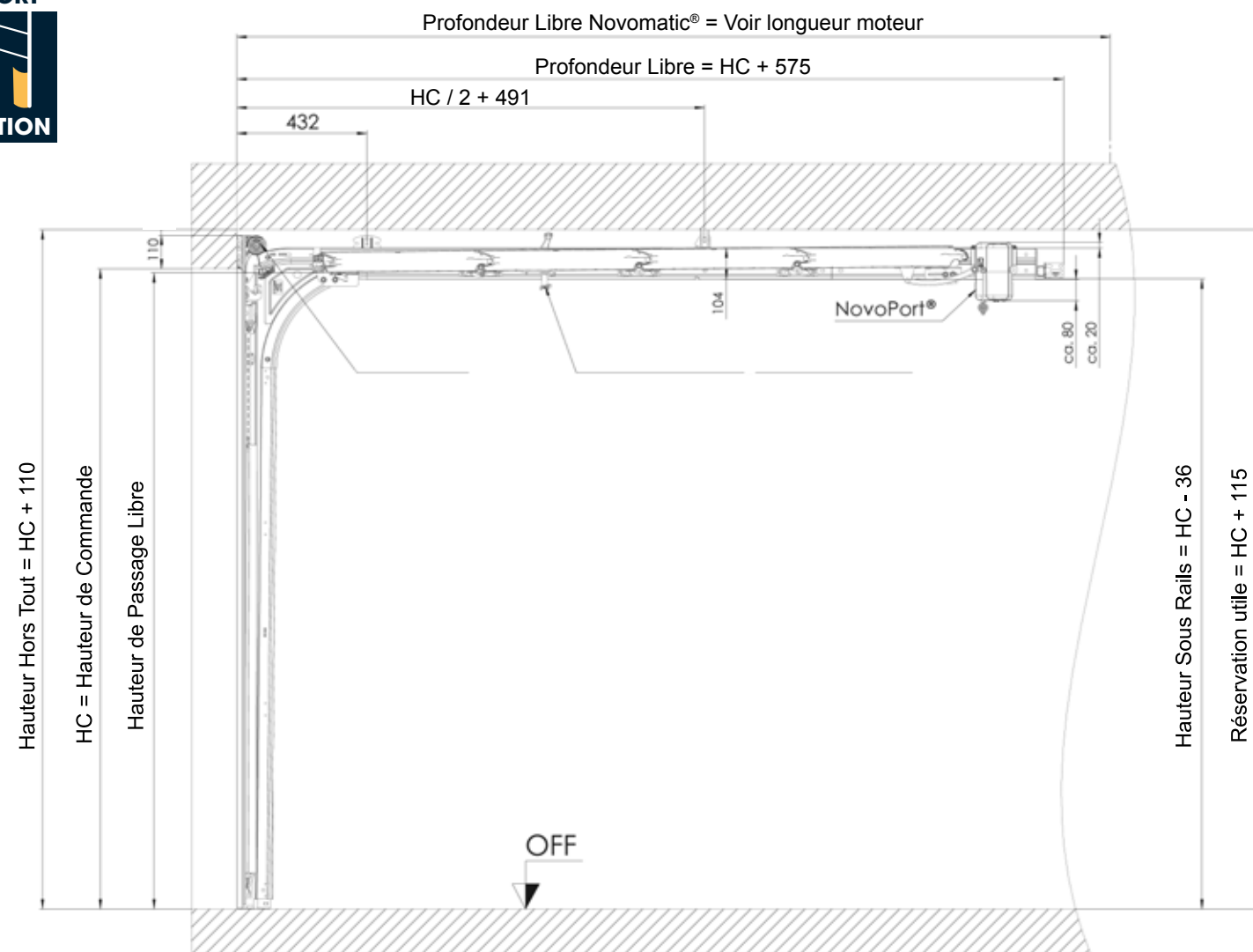

COUPE HORIZONTALE

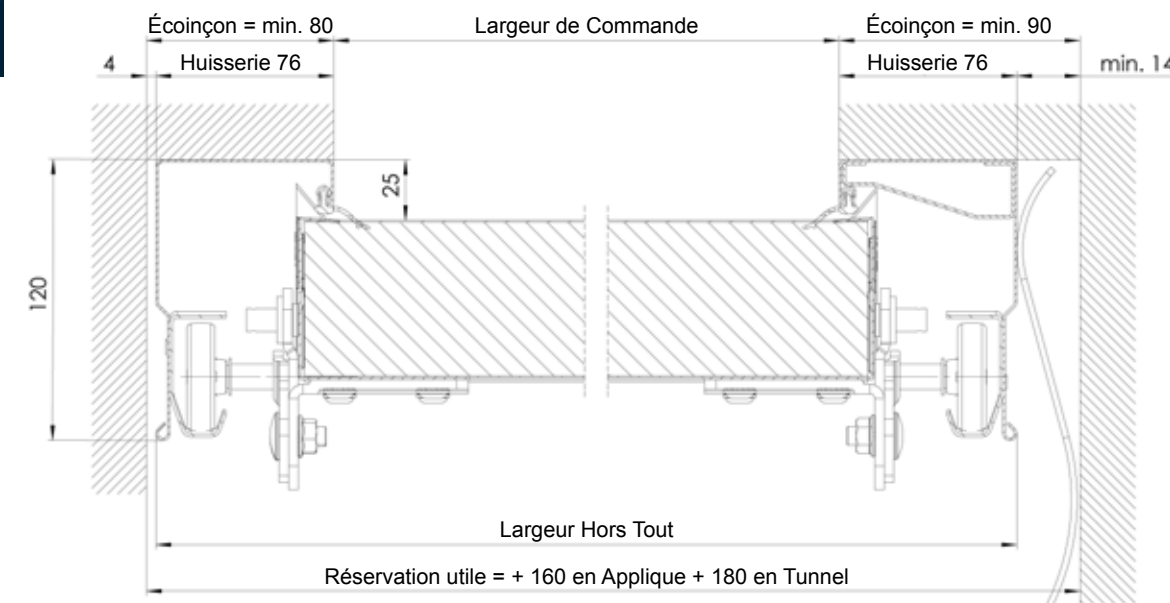

COUPE HORIZONTALE

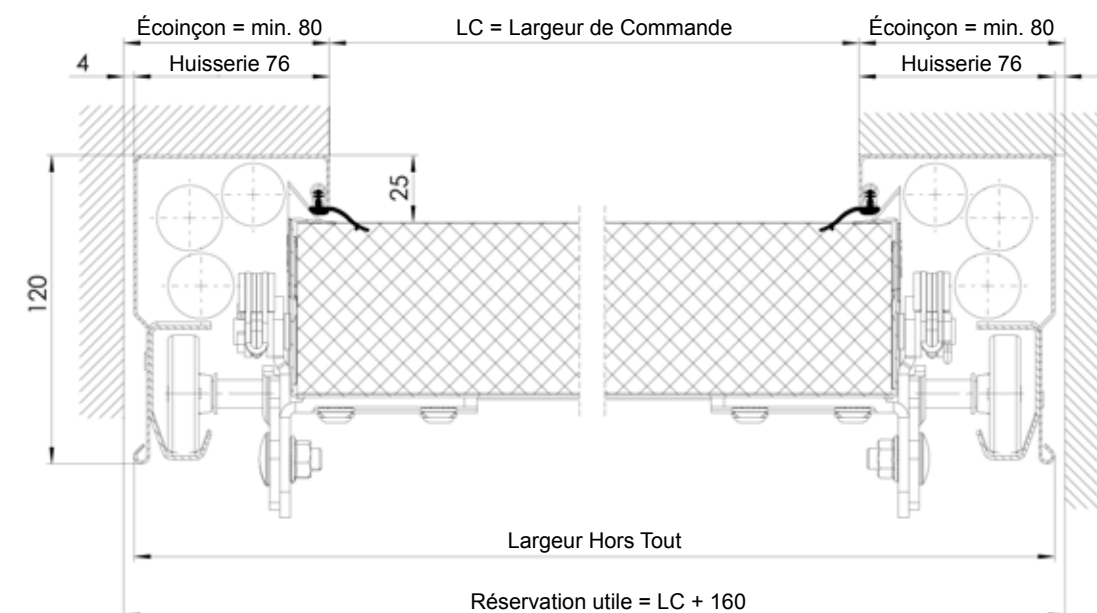

NORMES EUROPÉENNES

Performances des portes sectionnelles Iso 70 selon EN 13241-1

	Normes liées à la sécurité : OBLIGATOIRE				Normes liées à des performances de confort : FACULTATIF			
	Ouverture en toute sécurité	Résistance mécanique et stabilité	Efforts de manœuvre en motorisé	Résistance à la charge due au vent : EN 12424	Isolation thermique porte : EN 12428	Résistance à la pénétration de l'eau : EN 12425	Perméabilité à l'air : EN 12426	Numéro d'attestation
Porte	OUI	OUI	OUI	Classe 3 sans hublot Classe 2 avec hublot	U jusqu'à 0,9 W/m².K*	-	-	-

* U est le coefficient de transmission thermique, plus son chiffre est petit, plus les performances thermiques sont élevées. Porte réf. : 5500 x 3125 mm.

Au maximum, votre client souhaite

ÉCONOMISER de l'énergie

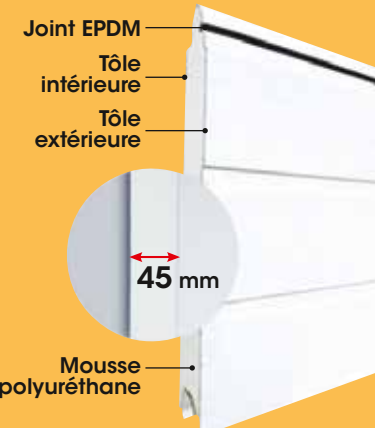

Les panneaux de la gamme Iso 45, de par leur composition, sont les plus isolants du marché. Ils bénéficient d'un excellent coefficient thermique (0,44 W/m²K).

Le calfeutrement complet empêche l'air de passer et limite un maximum les déperditions d'énergies.

L'épaisseur et la rigidité des panneaux découragent toutes tentatives d'effraction.



Certificat anti-intrusion pour les portes motorisées certifiées par le TÜV



Profil anti-pince doigts extérieur et intérieur



Résistance extrême aux vents violents classe 3



Motorisation de la porte connectée à votre téléphone/tablette



Fermeture manuelle de la porte facilitée avec la poignée intérieure basse



Portillon intégré possible pour un confort supplémentaire au quotidien



LARGE GAMME DIMENSIONNELLE

7 DESIGN

9 FINITIONS

14 TEINTES PRÉFÉRENTIELLES TOUS RAL ET SABLÉS

15 RÉFÉRENCES DE HUBLOTS

KIT DÉCOR À POSER ALUNOX

PORTE DE SERVICE COORDONNÉE DESIGN COORDONNÉ

... DES ATOUTS Communs

TRACTION . TORSION . PORTILLON

DESIGN

Nombreux designs et hublots

Kit décor à poser Alunox

Tous RAL & sablées avec cornières harmonisées

14 couleurs préférentielles tendances avec cornières noires

Poignée inox extérieure

Porte de service coordonnée

Entrée de lettres

NEW! Bandeau Led

RÉSISTANCE EXTÉRIEURE

Panneau de 45 mm : le plus isolant

Résistance au vent : Classe 3

Huisserie laquée

Pour les panneaux Satin White, Satin Dark Grey, Satin Grey, Satin Light Grey et Satin Black

Résistance aux rayures, à la corrosion et à l'humidité*

Pas de variation de teinte

Test UV (catégorie RUV3)

*Test brouillard salin (500h).

SÉCURITÉ



Stop aux tentatives d'effraction

Épaisseur et rigidité des panneaux 45 mm associées au verrouillage à pêne rotatif 1 point, 2 positions.

Certificat anti-intrusion (pour les portes motorisées).

Kit retardateur d'effraction 3 minutes en option avec les Novomatic® 423 et 563 uniquement.



Profil anti pince-doigts

Extérieur et intérieur entre chaque panneau.



TRACTION

Système anti-chute

La porte est équipée de câbles d'équilibrage doublés et de packs multiressorts, en cas de rupture d'un élément (normes EN 13241-1).



TORSION

Porte bloquée dans sa position

Grâce à des parachutes intégrés en cas de rupture du ressort. Les câbles d'équilibrage sont inscrits dans l'huisserie (normes EN 13241-1). Nos ressorts ont une durée de vie de 50 000 cycles.

CONFORT THERMIQUE



Avantage en rénovation

Les pieds d'huisseries permettent de ne pas enlever la barre de seuil d'une porte basculante déjà installée.



Confort thermique renforcé

Calfeutrement complet avec joints invisibles entre les panneaux et joints à lèvres noirs autour de l'huisserie.



Calfeutrement de qualité

Il est assuré au sol par un joint tubulaire à mémoire de forme et son cache caoutchouc de finition.

- **Joint tubulaire à mémoire de forme**
- **Huisserie sur les 3 côtés** avec en partie haute une traverse faux linteau de 100 mm.

... DES ATOUTS uniques



TRACTION

Équilibrage par ressort de traction

Double câble : sécurité, pré-réglé

MONOBLOC pour une pose facilitée et rapide

Linéaire réduit à 120 mm

Limites dimensionnelles et optionnelles



TORSION

Équilibrage par ressort de torsion

Portillon possible

Coordonnées porte d'entrée Bel'M et portail Kostum

Gamme dimensionnelle large

Toutes options



PORTILLON

Ouverture du portillon intérieure ou extérieure

Plusieurs positions du portillon : centré, décentré

Barre de seuil aluminium renforcé, 24 mm double joint à lèvres pour plus d'étanchéité

Ferme-porte discret : en applique ou encastré

Contact portillon inductif, monté d'usine : discrétion, fiabilité et sécurité

Paumelles : Antidégondables, invisibles, butée d'ouverture à 90°

Verrouillage multi-points : 1 verrou par panneau 1 bouton moleté intérieur portillon

Installation d'un portillon possible sur une porte allant jusqu'à 5 m de large

Largeur de passage libre 865 mm (625 mm pour Portes cassettes)

Décentré ou centré à la demande



SOLUTION PORTILLON DÉCENTRÉ GAUCHE OU DROITE SANS PLUS-VALUE

LC de 2250 à 3500 mm

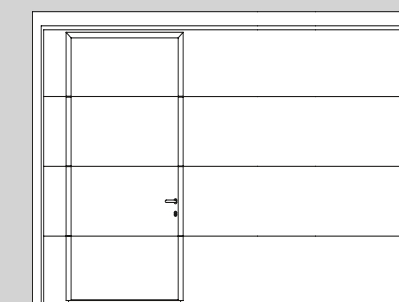

200 mm entre le bord de la porte et le début du portillon

Largeur mini 2250 mm, non compatible avec le design cassettes.

LC de 3505 à 5000 mm

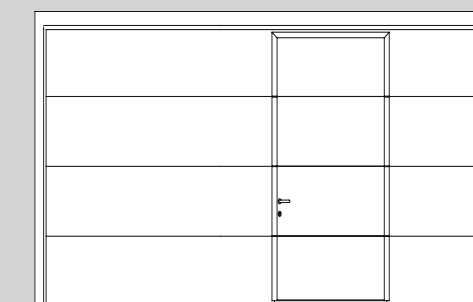

Selon la largeur de la porte



01



Satin Grey.

01. **Iso 45**
Satin Grey proche RAL 7012
Design sans nervures

02. **Iso 45**
Noir 2100 sablé
Design sans nervures
Hublots Réf. 11

03. **Iso 45**
Gris anthracite RAL 7016
Design sans nervures
Porte de grandes dimensions

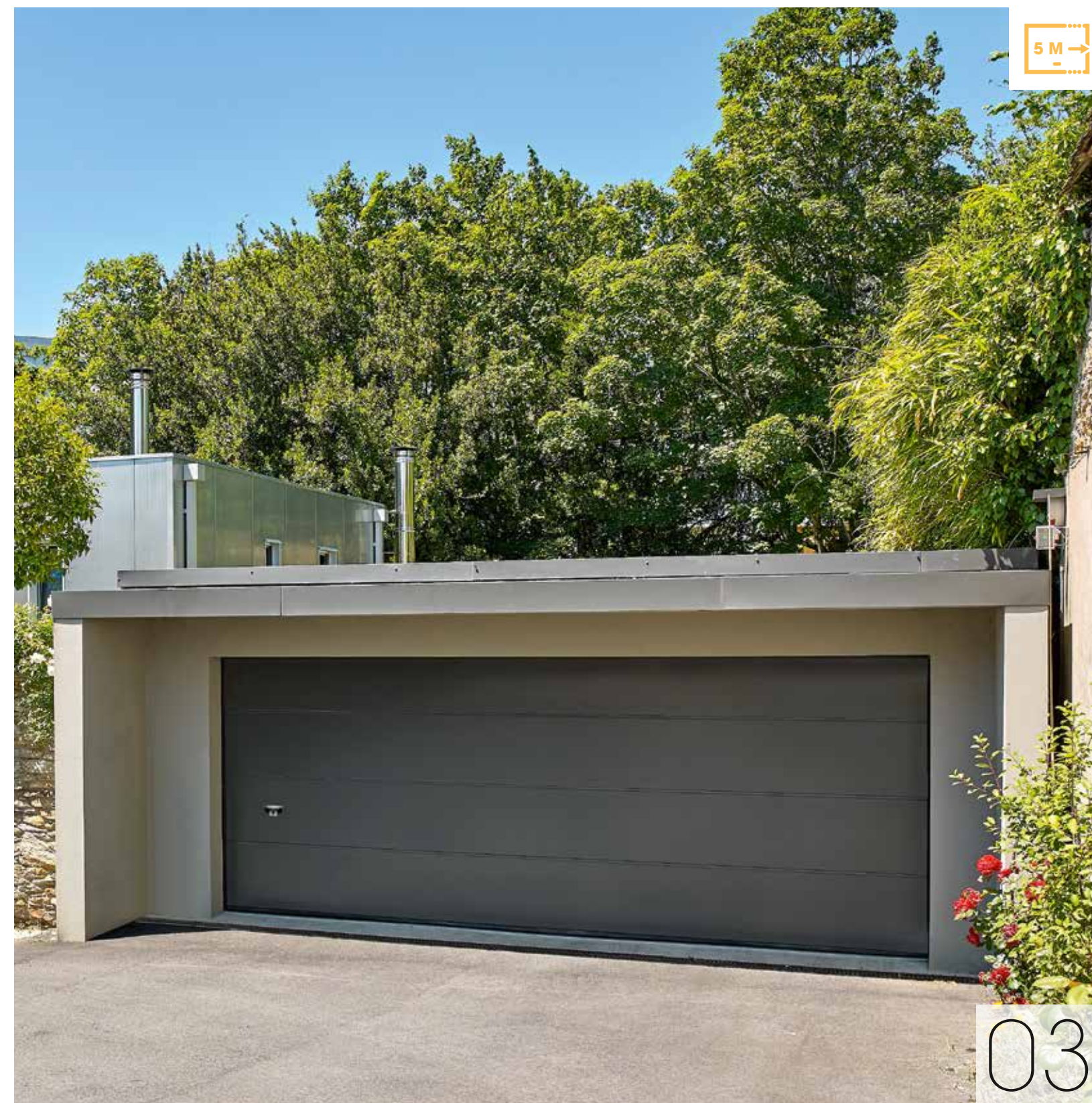

03



02



Hublot Réf. 11, cadre aluminium RAL 9006, double vitrage feuilleté clair extérieur Securit Master carré intérieur.

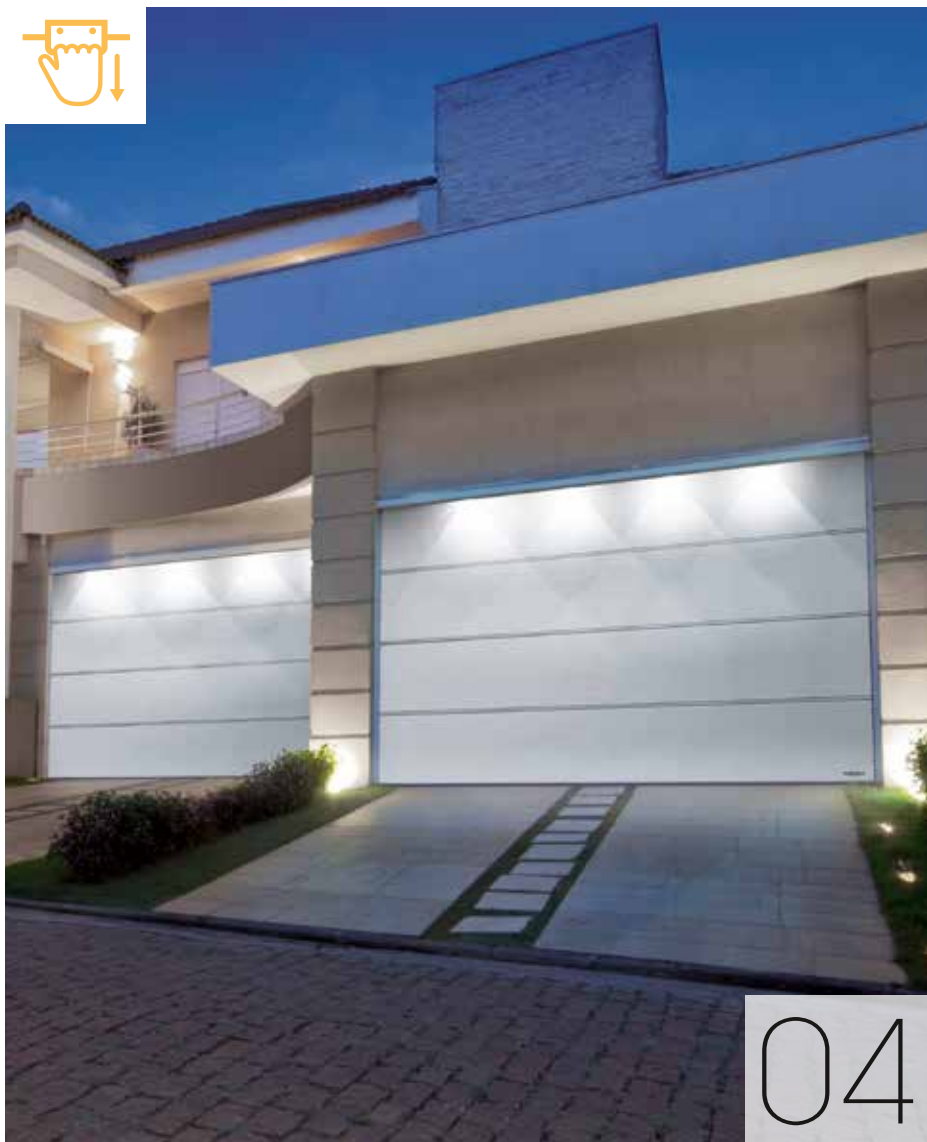

04



Joint périphérique

04. **Iso 45**
Satin White
Design sans nervures
Bandeau Led

05. **Iso 45**
Gris 2900 sablé
Design coordonné modèle Alinéa
Poignée noire



Design et robustesse :
poignée inox extérieure.



06

06. **Iso 45**
Section vitrée verre acrylique
double paroi clair
Design sans nervures
Satin Black
4500 x 2000 mm

07. **Iso 45**
Chêne foncé
Design nervures larges,
finition lisse



Confort d'utilisation manuelle
avec la poignée intérieure basse.



07



Design Alinéa :
Baguettes décoratives gris
déco Bel'm soulignées par
de fines rainures usinées.



05

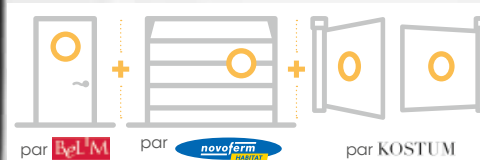



ATOUT CONFORT

- Portillon décentré

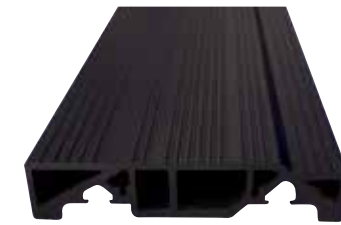

ATOUT ÉTANCHÉITÉ

Seuil de 24 mm, équipé de double joints à lèvres.



08. Iso 45 portillon ouverture extérieure
Bleu RAL 5014
Design sans nervures, finition lisse
Poignées noires pour porte et pour portillon

09. Iso 45 portillon ouverture intérieure
Gris
Design sans nervure, finition lisse
Poignée portillon inox extérieure

10. Iso 45 portillon ouverture extérieure
Bleu canon
Design sans nervures, finition lisse
Poignée portillon inox extérieure
Hublot Réf. 1
Large baie

SOLUTION PORTILLON DÉCENTRÉ GAUCHE OU DROITE

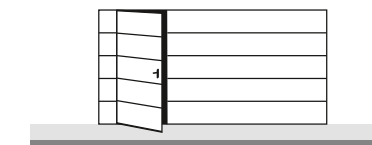

Portillon à gauche (standard)

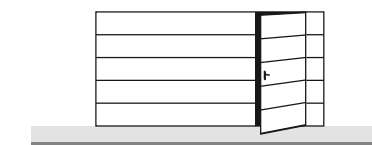

Portillon à droite (préciser à la commande)

PORTILLON OUVERTURE INTÉRIURE : ENFIN LA SOLUTION !



10



Le portillon piéton :

- 1 Paumelles anti-dégondages intégrées dans le dormant (invisibles porte fermée) et butées d'ouverture à 90°.
- 2 Système anti-pince doigts intérieur et extérieur breveté sur dormant et ouvrant.
- 3 Sécurité portillon inductive pour porte automatisée, montée en usine.
- 4 Garnitures inox sur version Premium (garnitures PVC noir sur version Professionnelle uniquement pour le portillon ouverture vers l'extérieur).
- 5 Ferme-porte encastré avec arrêt mécanique sur version Premium. Ferme-porte en applique (sur version Standard uniquement pour le portillon ouverture vers l'extérieur).
- 6 Version Premium : serrure multi-points à pènes automatiques par section.
- 7 Version portillon décentré : disponible sur portes largeur ≤ 3500 mm ferré à l'extérieur ou à l'intérieur (non compatible avec le design cassettes / L. mini 2250). Le portillon sera positionné à 200 mm du bord.

DESIGN



Sans nervures
existe avec portillon

DISPONIBLE DANS CES FINITIONS



Lisse Woodgrain Satin Dark Grey



Satin White Satin Grey Satin Light Grey



Satin Black Lisse chêne doré

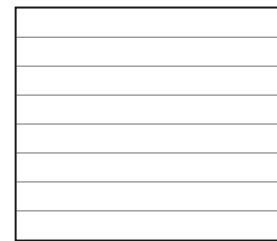

Nervures larges
existe avec portillon

DISPONIBLE DANS CES FINITIONS



Lisse Woodgrain Satin Dark Grey

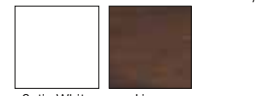

Satin White Lisse chêne foncé

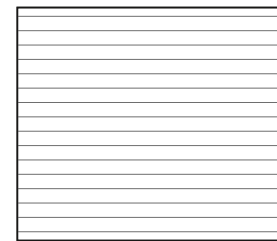

Nervures
existe avec portillon

DISPONIBLE DANS CETTE FINITION



Woodgrain

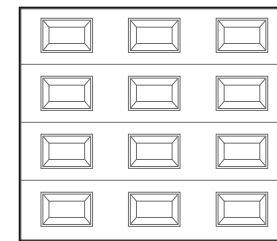

Cassettes
existe avec portillon

DISPONIBLE DANS CES FINITIONS



Woodgrain Lisse chêne doré

Au-delà de 3 mètres de large, certaines options ne sont pas disponibles : portillon, teintes sablées, et hublots.

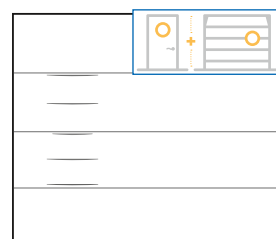

Modèle Alinéa

DISPONIBLE DANS CETTE FINITION



Lisse

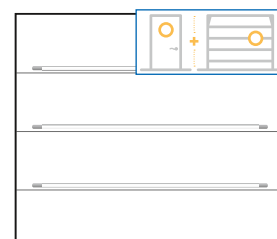

Modèle Zen

DISPONIBLE DANS CETTE FINITION



Lisse

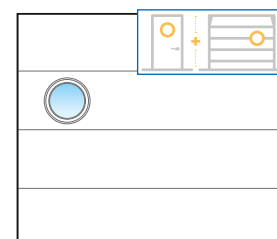

Modèle Radian-Evo

DISPONIBLE DANS CETTE FINITION



Lisse

Pas d'ondes (porte acier)	
Nervures	si HC = 2 000 mm : ondes de 125 mm si HC = 2 125 mm : ondes de 132 mm
Nervures larges	si HC = 2 000 mm : ondes de 250 mm si HC = 2 125 mm : ondes de 264 mm

Porte Iso 45 portillon, nous consulter.

Nombre de panneaux selon HC (porte acier) :	
Hauteurs non réalisables entre 2 130 et 2 235 et entre 2 655 et 2 675 pour le design cassettes	
Hauteur de 1 800 à 2 125 inclus :	4
Hauteur de 2 240 à 2 650 inclus :	5
Hauteur de 2 680 à 3 125 inclus :	6

Portillon non compatible avec les coordonnés - le décor du design coordonné peut être à droite ou à gauche selon les modèles.

FINITION

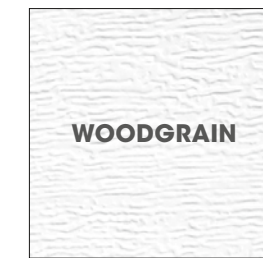

WOODGRAIN



LISSE



SATIN WHITE
proche RAL 9016



SATIN LIGHT GREY
proche RAL 7040



SATIN GREY
proche RAL 7012



SATIN DARK GREY
proche RAL 7016



SATIN BLACK
proche RAL 7021



LISSE CHÊNE DORÉ



LISSE CHÊNE FONCÉ

Portillon non compatible avec le design chêne foncé.
Finitions disponibles suivant les designs.

TEINTE PRÉFÉRENTIELLE



IVOIRE CLAIR
RAL 1015



GRIS CLAIR
RAL 7035



GRIS ANTHRACITE
RAL 7016



GRIS TERRE D'OMBRE
RAL 7022



BLANC CRÈME
RAL 9001



NOIR FONCÉ
RAL 9005



NOIR SABLÉ
S 2100



NOIR FONCÉ SABLÉ
S 9005

Au choix similaire nuancier RAL et sablées



GRIS SABLÉ
S 2400



GRIS SABLÉ (BRONZE)
S 2500



GRIS PERLE SABLÉ
S 2800



GRIS SABLÉ
S 2900

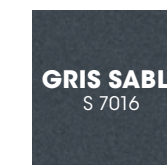

GRIS SABLÉ
S 7016

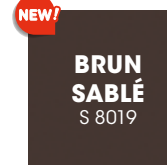

BRUN SABLÉ
S 8019



NOIR FONCÉ SABLÉ
S 9005

Les teintes préférentielles sont possibles sur les finitions lisse et woodgrain, inclus la fourniture de cornières de masquage d'hublerie noires. Autres RAL et sablées, en option nous consulter.

ACCESSOIRES

POIGNÉE POUR PORTE



Noire (1)

Inox (2)

(1) Possibilité de porte avec poignée et serrure : en option.

(2) Poignée inox sur la porte de service et la porte Iso 45 portillon version Premium.

POIGNÉE POUR PORTILLON



Noire

Inox

ENTRÉE DE LETTRES



300 x 70 mm
couleur noire, aluminium
incompatible design cassette

VENTILATION



Disponible sur tout design sauf à cassettes et nervures larges lisse chêne doré et foncé.

PERSONNALISATION SECTIONNELLE ISO 45

HUBLOTS

Le cadre des hublots PVC est de la couleur de la porte (RAL 8003 pour finition chêne doré), à l'exception des cadres des hublots Réf. 8 et Réf. 11 qui sont en RAL 9006 (autre couleur en option).

CLASSIQUES



CONTEMPORAINS



CONTEMPORAINS INOX



CONTEMPORAINS ALUNOX

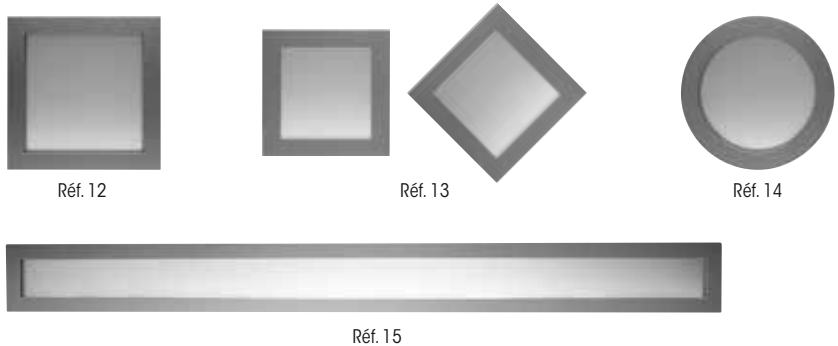

Réf. 6, 7, 9, 11, 12, 13, 14 et 15 non compatibles avec design cassettes.
Réf. 9 et 15 non réalisables sur l'ISO45 Portillon.
Réf. 13 est possible au format losange.
Réf. 15 est possible décentré à droite ou à gauche à 300 mm du bord pour les portes de largeur supérieur à 2500 mm.

VITRAGES POUR CONTEMPORAINS ALUNOX

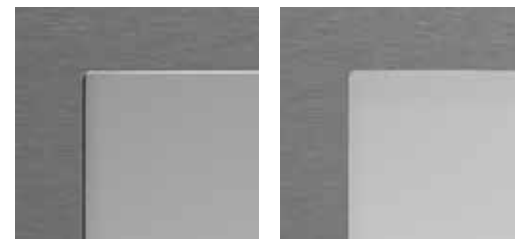

Double ou Triple vitrage dépôli
Double vitrage disponible sur Réf. 13.
Triple vitrage disponible sur Réf. 12, 14 et 15.
Non affleurant.

PMMA dépôli
Disponible sur Réf. 13, 14 et 15.
Affleurant.

SECTIONS VITRÉES



Nombre de vitrages par section			
Largeur jusqu'à 2500	2 sections	Largeur jusqu'à 4500	4 sections
Largeur jusqu'à 3500	3 sections	Largeur jusqu'à 5500	5 sections

Pas de 25 mm. Largeur mini : 2150 mm.

DÉCORS À POSER

4 kits au choix pour personnaliser la porte de garage.
En Alunox, à personnaliser soi-même sur un design panneaux horizontaux ou verticaux lisse.

EVOLUTION 4 carrés progressifs 180 x 180 / 140 x 140 / 100 x 100 / 60 x 60 (en mm)	DAMIER 4 carrés identiques 180 x 180 (en mm)	SIGNATURE 4 lignes progressives 1000 / 750 / 500 / 250 x 13 de hauteur (en mm)	ONLINE 4 lignes identiques 500 x 25 (en mm)

Pour plus d'informations, se référer en p. 12

Numéros de rue - Bis - Ter
En Alunox. Chiffres 10 ou 15 cm de hauteur, Bis et Ter 5 cm de hauteur, police Arial.

0 1 2 3 4 5 6 7 8 9 B I S T E R

HUBLOT			
Référence	Dimensions hors-tout	Dimensions vitrage	Descriptif
Réf. 1 à 5 :	460 x 260 mm	392 x 192 mm	Double paroi vitrage Securit clair extérieur, clair intérieur (Réf. A) ou Double vitrage 33/2 et d'un Securit 4 mm - finition inox brossé extérieure. Cadre PVC intérieur.
Réf. 1, 2, 3 et 5 :	460 x 260 mm	392 x 192 mm	Double paroi vitrage Securit clair extérieur et imprimé 200 intérieur (Réf. B).
Réf. 1 à 3 :	460 x 260 mm	392 x 192 mm	Double paroi vitrage acrylique clair extérieur, granité intérieur (Réf. C).
Hublot rond réf. 6	ø 310 mm	ø 267 mm	Double vitrage Securit clair extérieur et granite intérieur, cadre PVC extérieure ou Double vitrage 33/2 et d'un Securit 4 mm - finition inox brossé extérieure. Cadre PVC intérieur.
Hublot carré réf. 7	354 x 354 mm	304,8 x 304,8 mm	Double vitrage Securit clair extérieur et imprimé 200 intérieur, cadre PVC intérieur et extérieur.
Grand hublot réf. 9	610 x 312 mm	560 x 261 mm	Double vitrage feuilleté clair extérieur, Securit granité intérieur, cadre PVC extérieure ou Double vitrage 33/2 et d'un Securit 4 mm - finition inox brossé extérieure. Cadre PVC intérieur.
Hublot carré réf. 11	320 x 320 mm	235,6 x 235,6 mm	Double vitrage feuilleté clair extérieur, Securit Master carré intérieur, cadre aluminium RAL 9006 extérieur, cadre aluminium intérieur.
Hublot carré réf. 12	354 x 354 mm		Hublot carré avec décor alunox en extérieur / intérieur. Triple vitrage dépôli.
Hublot carré réf. 13	264 x 264 mm		Hublot carré avec décor alunox en extérieur / PVC en intérieur. Double vitrage dépôli ou PMMA dépôli. Hublot possible au format losange.
Hublot carré réf. 14	ø 340 mm		Hublot rond avec décor alunox en extérieur / intérieur. Triple vitrage dépôli ou PMMA dépôli.
Hublot carré réf. 15	1860 x 180 mm		Hublot panoramique avec décor alunox en extérieur / intérieur. Triple vitrage dépôli ou PMMA dépôli.

NOTICE TECHNIQUE

RELEVÉ DE PENTE

Relevé de pente 15°/20°/25°/30° motorisable
(Incompatible avec le moteur Novoporte. Le portillon n'est pas disponible, ni les teintes sablées.)
Colisage en kit uniquement.)
Retombée de linteau ressort avant 245 mm (au lieu de 220).
Retombée de linteau ressort arrière 115 mm.*

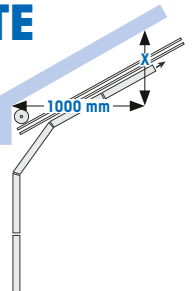

X (mm)	Pourcentage	Degrés	Relevé de pente associé
250	25%	14°	15°
300	30%	16°	
350	35%	19°	20°
400	40%	21°	
450	45%	24°	25°
500	50%	26°	
550	55%	28°	30°
600	60%	30°	
650	65%	33°	30°
700	70%	35°	

*Options non disponibles : portillon, couleurs sablées.
Hublots possibles : Réf. 1/2/3 et bandes vitrées.

HUBLOT (porte acier sans portillon)		Hauteur approximative de l'axe des hublots (porte acier) L'axe peut varier de + ou - 50 mm	
Nombre maxi de cassettes, hublots sauf réf 9 et 15 et grilles de ventilation		HC	Axe
Largeur de 2250 à 2600 inclus :	3	3125	2382
Largeur de 2605 à 3500 inclus :	4	3000	2270
Largeur de 3505 à 4000 inclus :	5	2875	2195
Largeur de 4005 à 4500 inclus :	6	2750	2095
Largeur de 4505 à 5000 inclus :	7	2625	1860
Largeur de 5005 à 5500 inclus :	8*	2500	1770
Nombre maxi de hublots Réf. 9		2375	1695
Largeur de 2250 à 2625 inclus :		2250	1645
Largeur de 2625 à 3500 inclus :		2150	1595
Largeur de 3505 à 4500 inclus :		2125	1860
Largeur de 4505 à 5000 inclus :		2000	1770
Largeur de 5005 à 5500 inclus :		1875	1645

*Hublots possibles : Réf. 1/2/3.

HC : hauteur de commande (mm)

SCHÉMAS TECHNIQUES

SECTIONNELLE ISO 45

(cotes en mm)

NOTICE

TECHNIQUE

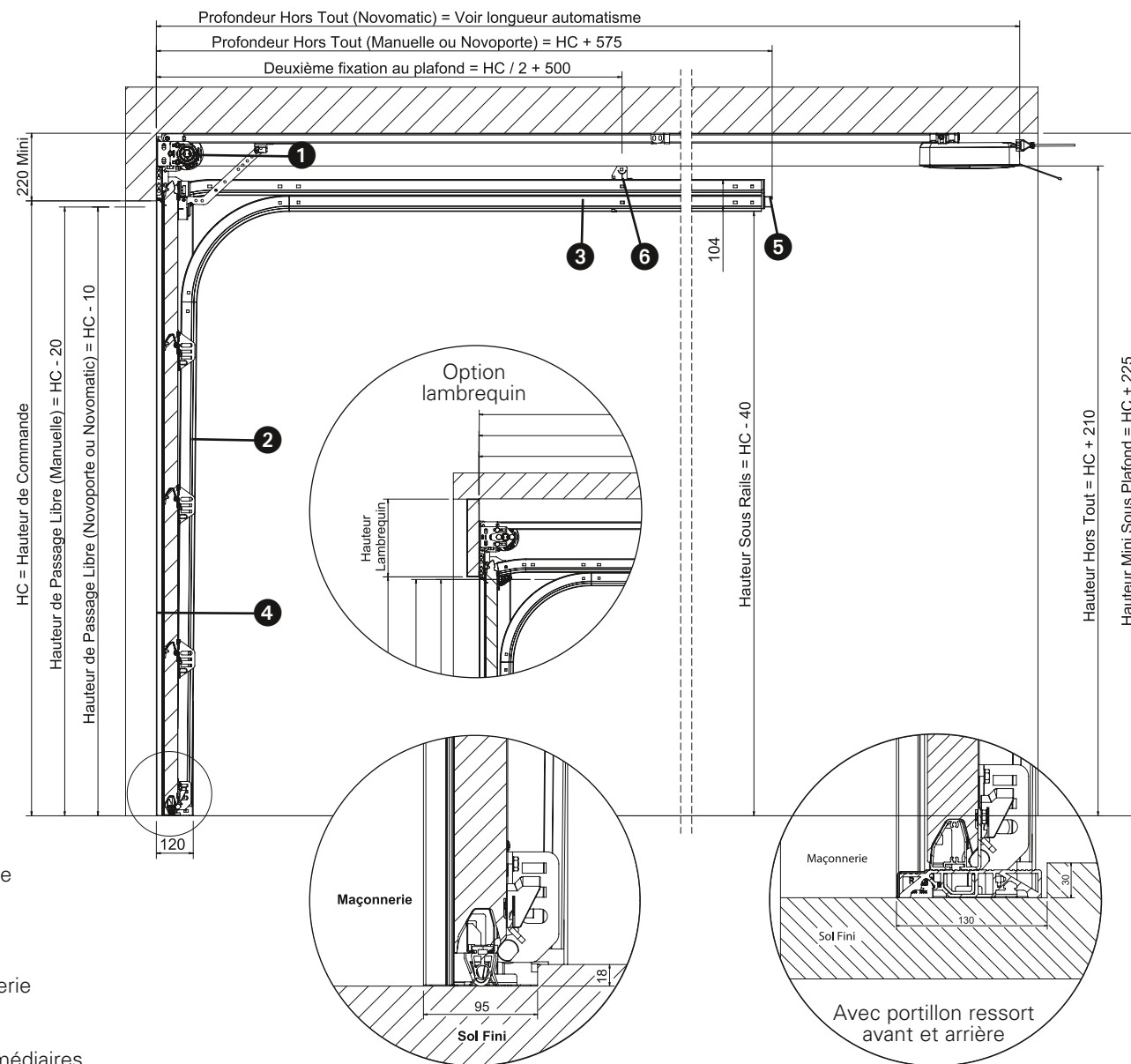

- 1 Tambour de câble
- 2 Rail vertical
- 3 Rail horizontal
- 4 Montant d'huissérie
- 5 Traverse arrière
- 6 Suspentes intermédiaires

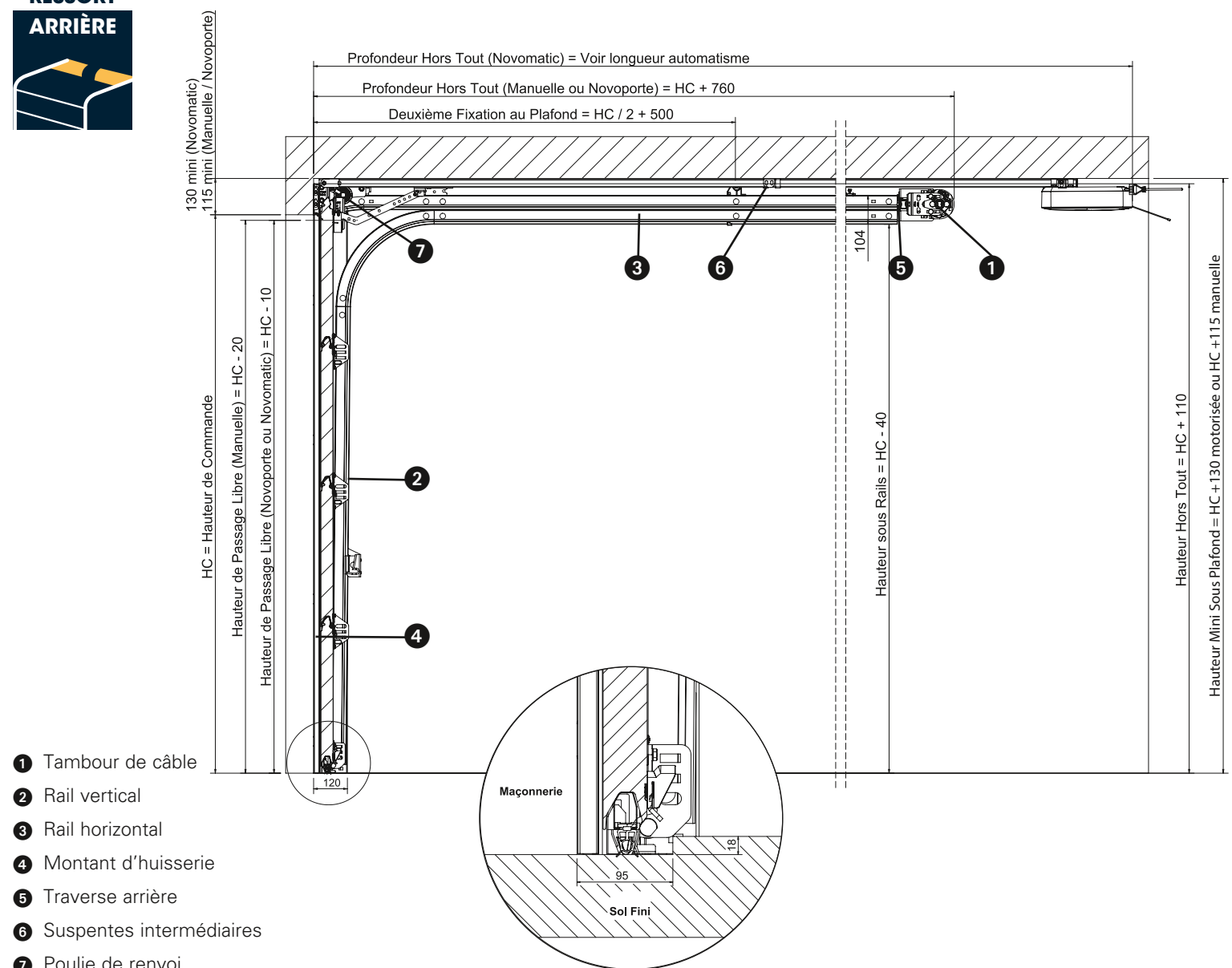

- 1 Tambour de câble
- 2 Rail vertical
- 3 Rail horizontal
- 4 Montant d'huissérie
- 5 Traverse arrière
- 6 Suspentes intermédiaires
- 7 Poulie de renvoi

ÉQUILIBRAGE

ISO 45 TRACTION	Équilibrage
	Équilibrage par ressorts de traction
ISO 45 TORSION	Équilibrage
	Équilibrage par ressorts de torsion avant ou possibilité kit ressorts arrière (retombée de linteau < 220 mm)

COLISAGE

ISO 45 TRACTION	Monobloc	Kit	COLIS MANUPORTABLE
	Panneaux assemblés dans une huissérie autoporteuse rails inclus. Pas de colis supplémentaire. • "Clos" rapide • Sangles de manutention • Pose simple		
	Selon modèle, à assembler et monter sur chantier. Ressort arrière : + 1 colis.		Pour les portes ≤ à 4m de large

SCHÉMAS TECHNIQUES

SECTIONNELLE ISO 45

(cotes en mm)

NOTICE

TECHNIQUE

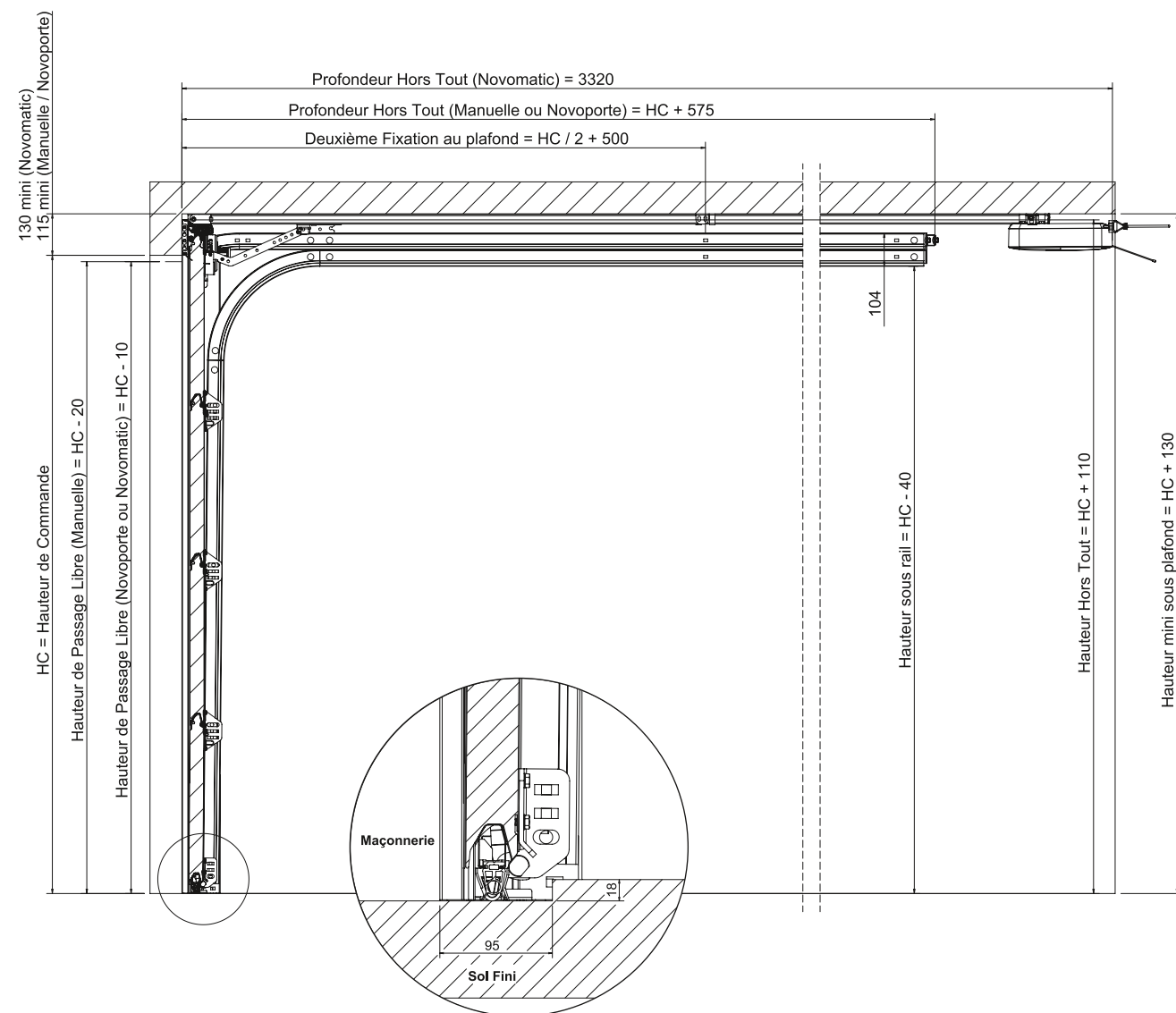

COUPE HORIZONTALE POSE EN APPLIQUE

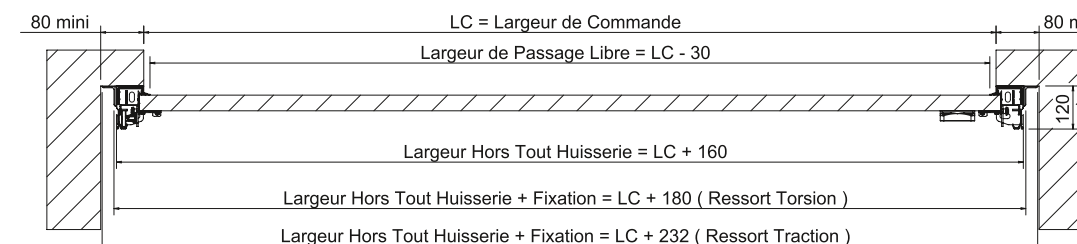

COUPE HORIZONTALE POSE EN TUNNEL

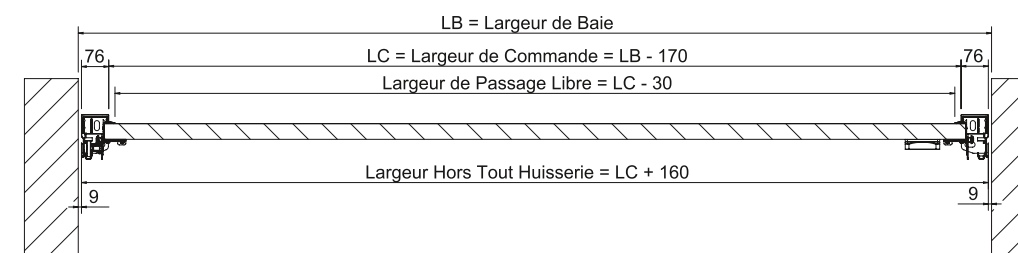

EMPRISE AU SOL ISO 45 AVEC PORTILLON

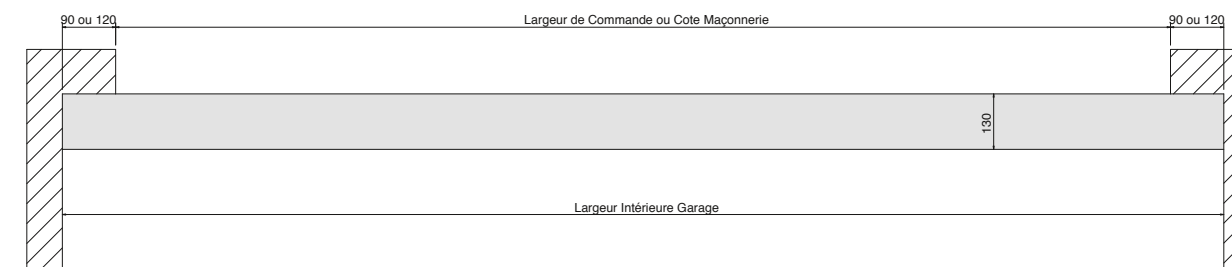

EMPRISE AU SOL ISO 45 SANS PORTILLON

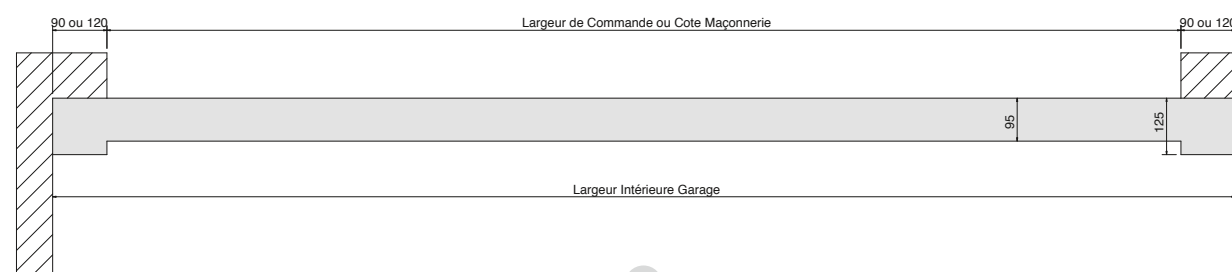

NORMES EUROPÉENNES

Performances des portes sectionnelles Iso 45 selon EN 13241-1

Porte	Normes liées à la sécurité : OBLIGATOIRE				Normes liées à des performances de confort : FACULTATIF			
	Ouverture en toute sécurité	Résistance mécanique et stabilité	Efforts de manœuvre en motorisé	Résistance à la charge due au vent : EN 12424	Isolation thermique porte : EN 12428	Résistance à la pénétration de l'eau : EN 12425	Perméabilité à l'air : EN 12426	Numéro d'attestation
Porte	OUI	OUI	OUI	Classe 3	U jusqu'à 1,1 W/m².K*	Classe 3	Classe 3	1010
Portillon	OUI	OUI	OUI	Classe 2	-	-	Classe 1	10 325 388726

* U est le coefficient de transmission thermique, plus son chiffre est petit, plus les performances thermiques sont élevées. Porte réf. : 5500 x 3125 mm.

PLANS DE MAÇONNERIE

SECTIONNELLE ISO 45

(cotes en mm)



COUPE VERTICALE

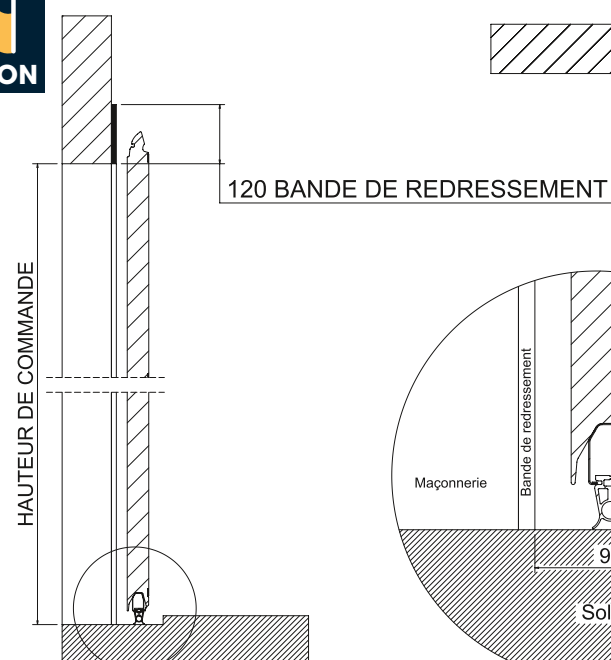

COUPE HORIZONTALE

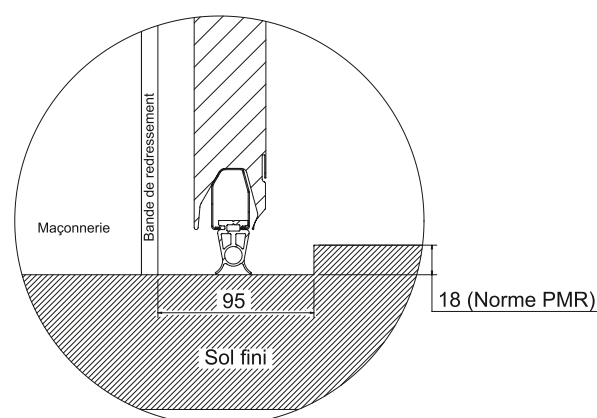
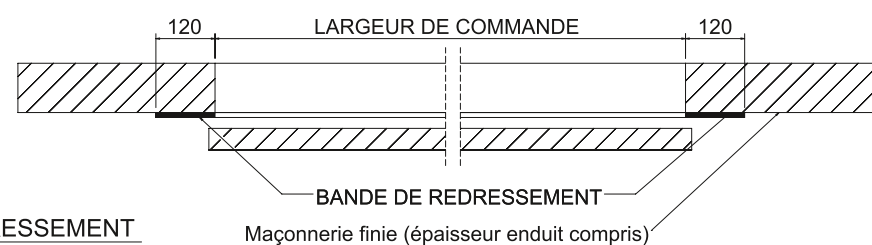

SANS PORTILLON

COUPE VERTICALE

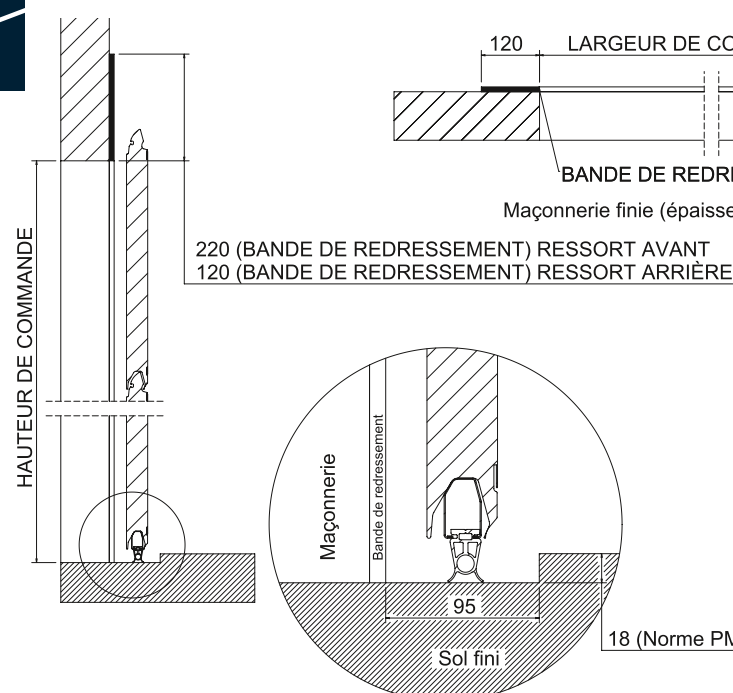

COUPE HORIZONTALE

AVEC OU SANS PORTILLON

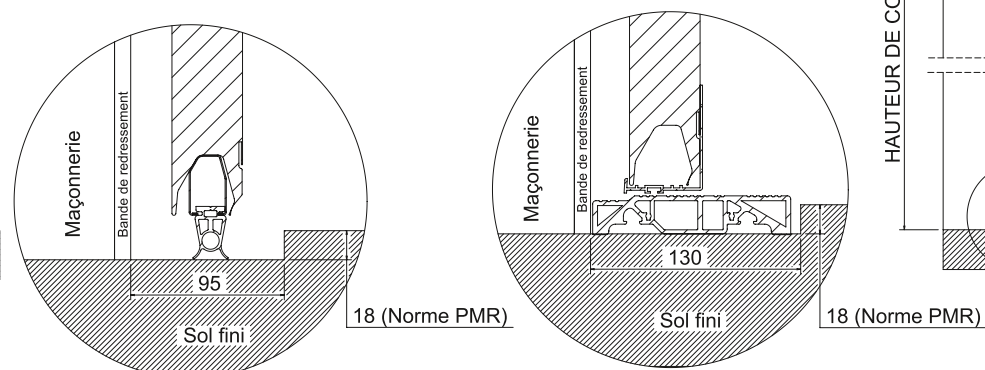
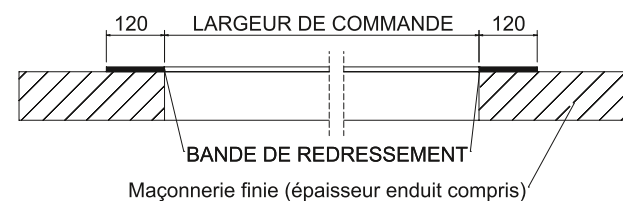

AVEC PORTILLON

COUPE VERTICALE

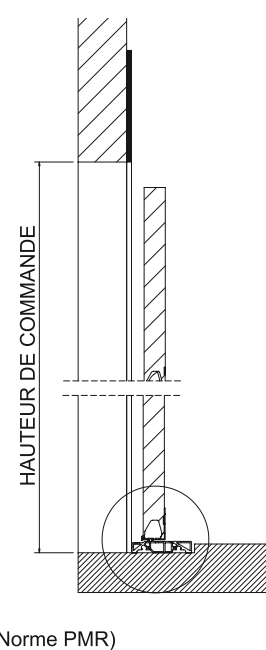

Au maximum, je veux

ALLIER

qualité et prix

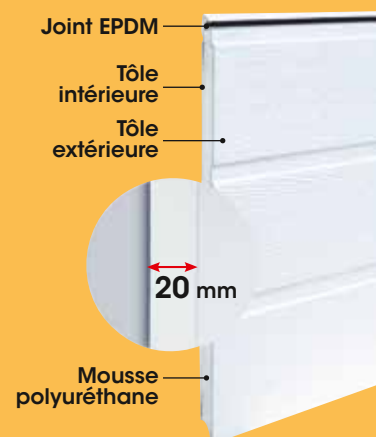

Tendance et fonctionnelle, la porte de garage sectionnelle Iso 20 s'adapte à tous les styles d'architecture.

La porte de garage sectionnelle Iso 20 est la bonne alternative pour le rapport qualité, prix et design.



Certificat anti-intrusion pour les portes motorisées certifiées par le TÜV



Profil anti-pince doigts extérieur et intérieur



Panneau isolant 20 mm



Motorisation de la porte connectée à votre téléphone/tablette



Verrouillage à pêne rotatif 1 point, 2 positions décourage toutes tentatives d'effraction



1 DESIGN EXCLUSIF ISO 20 : MAÉVA

6 DESIGN
3 FINITIONS
14 TEINTES PRÉFÉRENTIELLES
TOUS RAL ET SABLÉS

3 RÉFÉRENCES DE HUBLOTS
KIT DÉCOR À POSER ALUNOX
PORTE DE SERVICE COORDONNÉE
DESIGN COORDONNÉ

... DES ATOUTS qualité - prix

CONFORT THERMIQUE



Économique & isolant
constituées de panneaux sandwich de 20 mm de mousse de polyuréthane, sans CFC, entre deux tôles d'acier galvanisé et prélaqué.



Pour un niveau de finition optimale et une parfaite adaptation à votre baie de garage, l'huissérie et la traverse haute de votre porte sectionnelle Iso 20, sont toujours de la couleur de votre porte.



Confort thermique renforcé
Calfeutrement complet avec joints invisibles entre les panneaux et joints à lèvres noirs sur les 3 côtés d'huissérie. En partie haute de l'huissérie, une traverse faux linteau de 100 mm.



Calfeutrement de qualité
Il est assuré au sol par un joint tubulaire à mémoire de forme.

DESIGN

Nombreux designs

Hublots PVC

Kit décor à poser Alunox

14 couleurs préférentielles tendances avec cornières noires

Huissérie laquée en blanc RAL 9016 : cornière de masquage pour les autres teintes

Design coordonné porte d'entrée Bel'M et portail Kostum

Porte de service coordonnée

Tous RAL & sablés avec cornières harmonisées

MONOBLOC



MONOBLOC : facilité et rapidité de pose.

... DES ATOUTS uniques



**DESIGN EXCLUSIF
ISO 20 : MAÉVA**

SÉCURITÉ



Stop aux tentatives d'effraction
Verrouillage à pêne rotatif 1 point, 2 positions.
Certificat anti-intrusion (pour les portes motorisées)



Profil anti pince-doigts
Extérieur et intérieur entre chaque panneau.

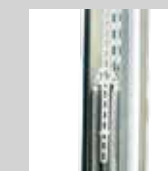

Système anti-chute
La porte sectionnelle Iso 20 est équipée de câbles d'équilibrage doublés et de packs multi-ressorts, empêchant la chute de la porte en cas de rupture d'un élément. (normes EN 13241-1)

01. **Iso 20**
Brun 2650 sablé
Design sans nervures, finition lisse
Automatisme Novoporte® E.S.
Poignée noire



Design Maéva.

02. **Iso 20**
Noir 2100 sablé
Design nervures Maéva

03. **Iso 20**
Blanc RAL 9016
Design nervures, finition woodgrain
Poignée noire
Hublot Réf. 1A

04. **Iso 20**
Blanc RAL 9016
Design cassettes, finition woodgrain

02



03



01

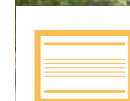

Sécurité : toutes les sectionnelles disposent d'un verrouillage à pêne rotatif 1 point. Cela décourage toute tentative d'effraction.



Confort d'utilisation : la poignée extérieure ergonomique fournie en standard.



04

PERSONNALISATION SECTIONNELLE ISO 20

NOTICE TECHNIQUE

DESIGN

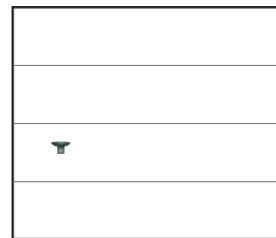

Sans nervures

DISPONIBLE DANS CES FINITIONS

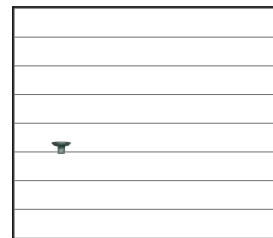
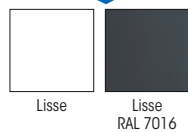

Nervures larges

DISPONIBLE DANS CETTE FINITION

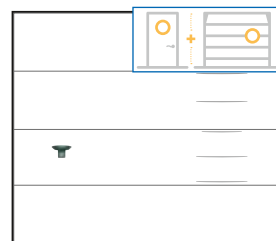
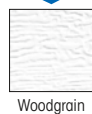

Modèle Alinéa

DISPONIBLE DANS CETTE FINITION

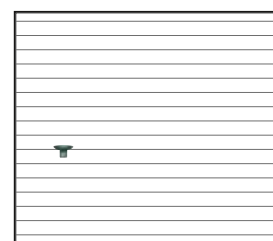

Nervures

DISPONIBLE DANS CETTE FINITION

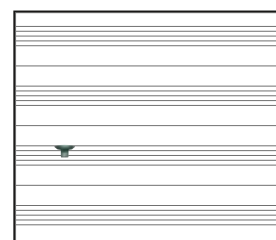
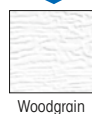

Modèle Maéva

DISPONIBLE DANS CETTE FINITION

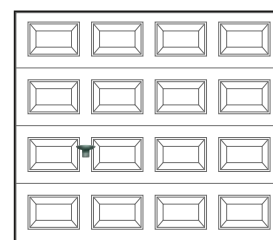

Cassettes

DISPONIBLE DANS CETTE FINITION



Designs cassettes, Maéva et Alinéa non disponibles en kit.

FINITION

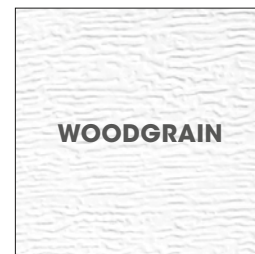

WOODGRAIN



LISSE



LISSE
RAL 7016

Finitions disponibles suivant les designs.

COLORIS MONOBLOC

TEINTES PRÉFÉRENTIELLES

(Incluant la fourniture de cornières de masquage d'hubriserie noires). Possibilité autre RAL incluant la fourniture de cornières d'habillage huisserie peinte à la couleur de la porte.



GRIS ANTHRACITE
RAL 7016



GRIS TERRE D'OMBRE
RAL 7022



BLANC CRÈME
RAL 9001



NOIR FONCÉ
RAL 9005

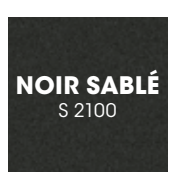

NOIR SABLÉ
S 2100



GRIS SABLÉ
S 2400



GRIS SABLÉ (BRONZE)
S 2500



GRIS PERLE SABLÉ
S 2800



GRIS SABLÉ
2900



GRIS SABLÉ
S 7016



BRUN SABLÉ
S 8019



NOIR FONCÉ SABLÉ
9005



Au choix similaire nuancier RAL et sablées

COLORIS KIT

TEINTES PRÉFÉRENTIELLES

(Incluant traverse prélaquée uniquement). Kit d'habillage huisserie en option.



VERT SAPIN
RAL 6009



GRIS ANTHRACITE
RAL 7016



GRIS CLAIR
RAL 7035



GRIS FENÊTRE
RAL 7040



BRUN TERRE DE SIENNE
RAL 8001



BRUN NOISETTE
RAL 8014



BRUN SÉPIA
RAL 8011



ALU. BLANC
RAL 9006



GRIS ALU.
RAL 9007

HUBLLOT

Pose horizontale uniquement. Non compatible avec le design Maéva.

Vitrage double parois, acrylique clair extérieur, granité intérieur, cadre PVC. Le cadre des hublots PVC est de la couleur de la porte.

Dimensions hors tout : 460 mm x 260 mm. Dimensions vitrage : 392 mm x 192 mm.

CLASSIQUES



Réf. 1



Réf. 2



Réf. 3

DESIGN / HUBLLOT	
Nombre maxi de cassettes ou de hublots	
Largeur de 2250 inclus :	3
Largeur de 2375 à 2750 inclus :	4
Largeur de 3000 inclus :	5
Pas d'ondes	
Nervures	si HC = 2000 mm : ondes de 125 mm si HC = 2125 mm : ondes de 132 mm
Nervures larges	si HC = 2000 mm : ondes de 250 mm si HC = 2125 mm : ondes de 264 mm

HC : hauteur de commande (mm).

DÉCORS À POSER

4 kits au choix pour personnaliser la porte de garage.

En Alunox. à personnaliser soi-même sur un design panneaux horizontaux ou verticaux lisse.

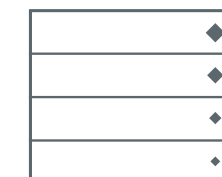

EVOLUTION

4 carrés progressifs
180 x 180 / 140 x 140 /
100 x 100 / 60 x 60 (en mm)



DAMIER

4 carrés identiques
180 x 180 (en mm)



SIGNATURE

4 lignes progressives
1000 / 750 / 500 / 250
x 13 de hauteur (en mm)

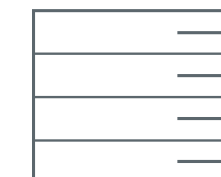

ONLINE

4 lignes identiques
500 x 25 (en mm)

Pour plus d'informations, se référer en p. 12

ACCESSOIRES

POIGNÉE



Noire (en standard)



Inox (en option)

Possibilité de porte sans poignée ni serrure : moins-value en option.

Numéros de rue - Bis - Ter
En Alunox. Chiffres 10 ou 15 cm de hauteur,
Bis et Ter 5 cm de hauteur, police Arial.

0 1 2 3 4 5 6 7 8 9
BIS TER

COLISAGE / ÉQUILIBRAGE

ISO 20 MONOBLOC	Colisage	Équilibrage (kit et monobloc)
	Panneaux assemblés dans une huisserie autoporteuse rails inclus. Pas de colis supplémentaire. • "Clos" rapide & facile • Sangles de manutention • Pose simple	
	Colisage : 3 colis + colis verrouillage selon modèle, à assembler et monter sur chantier (facilité de transport, et pose par une seule personne)	Équilibrage par ressorts de traction verticaux

DIMENSIONS STANDARD

SECTIONNELLE ISO 20

(cotes en mm)

NOTICE

TECHNIQUE



DIMENSIONS STANDARD

Portes Iso 20 MONOBLOC												
Dimensions de commande = Dimensions nominales de baie LC : Largeur de commande ; HC : Hauteur de commande		Largeur de baie maxi	Hauteur de baie maxi	Largeur hors tout Huisserie		Largeur de passage libre	Hauteur hors tout Huisserie	Réservations utiles en hauteur (manuel ou Novoporte®) (1)	Réservations utiles en hauteur (Novomatic®)	Hauteur de passage libre (manœuvre manuelle)	Hauteur de passage libre (motorisé, Novoporte® ou Novomatic®)	Profondeur libre minimum manuel ou Novoporte® (2)
LC	HC	LC + 80	HC + 90	LC + 160		LC - 30	HC + 110	HC + 115	HC + 130	HC - 20	HC - 10	HC + 575
2375	2000 2125	2455	2090 2215	2535		2345	2110 2235	2115 2240	2130 2255	1980 2105	1990 2115	2575 2700
2500	2000 2125	2580	2090 2215	2660		2470	2110 2235	2115 2240	2130 2255	1980 2105	1990 2115	2575 2700
3000	2000 2125	3080	2090 2215	3160		2970	2110 2235	2115 2240	2130 2255	1980 2105	1990 2115	2575 2700

Portes Iso 20 KIT												
Dimensions de commande = Dimensions nominales de baie		Largeur de baie maxi	Hauteur de baie maxi	Largeur hors tout Huisserie		Largeur de passage libre	Hauteur hors tout Huisserie	Réservations utiles en hauteur (manuel ou Novoporte®) (1)	Réservations utiles en hauteur (Novomatic®)	Hauteur de passage libre (manœuvre manuelle)	Hauteur de passage libre (motorisé, Novoporte® ou Novomatic®)	Profondeur libre minimum manuel ou Novoporte® (2)
LC	HC	LC + 80	HC + 90	LC + 160		LC - 30	HC + 110	HC + 115	HC + 130	HC - 20	HC - 10	HC + 575
2250	1875 2000 2125	2330	1965 2090 2215	2410		2220	1985 2110 2235	1990 2115 2240	2005 2130 2255	1855 1980 2105	1865 1990 2115	2450 2575 2700
2375	1875 2000 2125 2250 2375	2455	1965 2090 2215 2340 2465	2535		2345	1985 2110 2235 2360 2485	1990 2115 2240 2365 2490	2005 2130 2255 2380 2505	1855 1980 2105 2230 2355	1865 1990 2115 2240 2365	2450 2575 2700 2825 2950
2500	1875 2000 2125 2250 2375 2500 2625	2580	1965 2090 2215 2340 2465 2590 2715	2660		2470	1985 2110 2235 2360 2485 2610 2735	1990 2115 2240 2365 2490 2615 2740	2005 2130 2255 2380 2505 2630 2755	1855 1980 2105 2230 2355 2480 2605	1865 1990 2115 2240 2365 2490 2615	2450 2575 2700 2825 2950 3075 3200
2625	2125	2705	2215	2785		2595	2235	2240	2255	2105	2115	2700
2750	2000 2125 2250	2830	2090 2215 2340	2910		2720	2110 2235 2360	2115 2240 2365	2130 2255 2380	1980 2105 2230	1990 2115 2240	2575 2700 2825
3000	2000 2125 2250	3080	2090 2215 2340	3160		2970	2110 2235 2360	2115 2240 2365	2130 2255 2380	1980 2105 2230	1990 2115 2240	2575 2700 2825

1) Réserve utile conseillée (jeux inclus).
2) Novoporte® : ajouter 50 mm du côté du rail du moteur.

TABLEAU DES RÉSERVATIONS

LC = largeur de commande HC = hauteur de commande	Écoîçon minimum	Retombée de linteau minimum	Profondeur libre minimum	Passage libre	Dimensions hors tout avec mécanisme
Iso 20 Sectionnelle monobloc	Manuelle	80 mm	115 mm	HC + 575 mm	(LC-30) x (HC-20)*
	Novoporte®	80 mm	115 mm	HC + 575 mm ⁽¹⁾	(LC-30) x (HC-10)*
	Novomatic®	80 mm	130 mm	Voir longueur de l'automatisme ⁽²⁾	(LC-30) x (HC-10)*
Iso 20 Sectionnelle kit	Manuelle	80 mm	115 mm	HC + 575 mm	(LC-30) x (HC-20)*
	Novoporte®	80 mm	115 mm	HC + 575 mm ⁽¹⁾	(LC-30) x (HC-10)*
	Novomatic®	80 mm	130 mm	Voir longueur de l'automatisme ⁽²⁾	(LC-30) x (HC-10)*

(1) Ajouter 50 mm du côté du rail de l'automatisme Novoporte® (dépassement de la courroie).
(2) Sans recoupe du rail : voir chapitre Automatisme.
Pour les réservations des moteurs Somfy®, prendre les réservations du moteur Novomatic®.
* -50 mm sous rails latéraux horizontaux

SCHÉMAS TECHNIQUES

SECTIONNELLE ISO 20

NOTICE

TECHNIQUE

COUPE VERTICALE

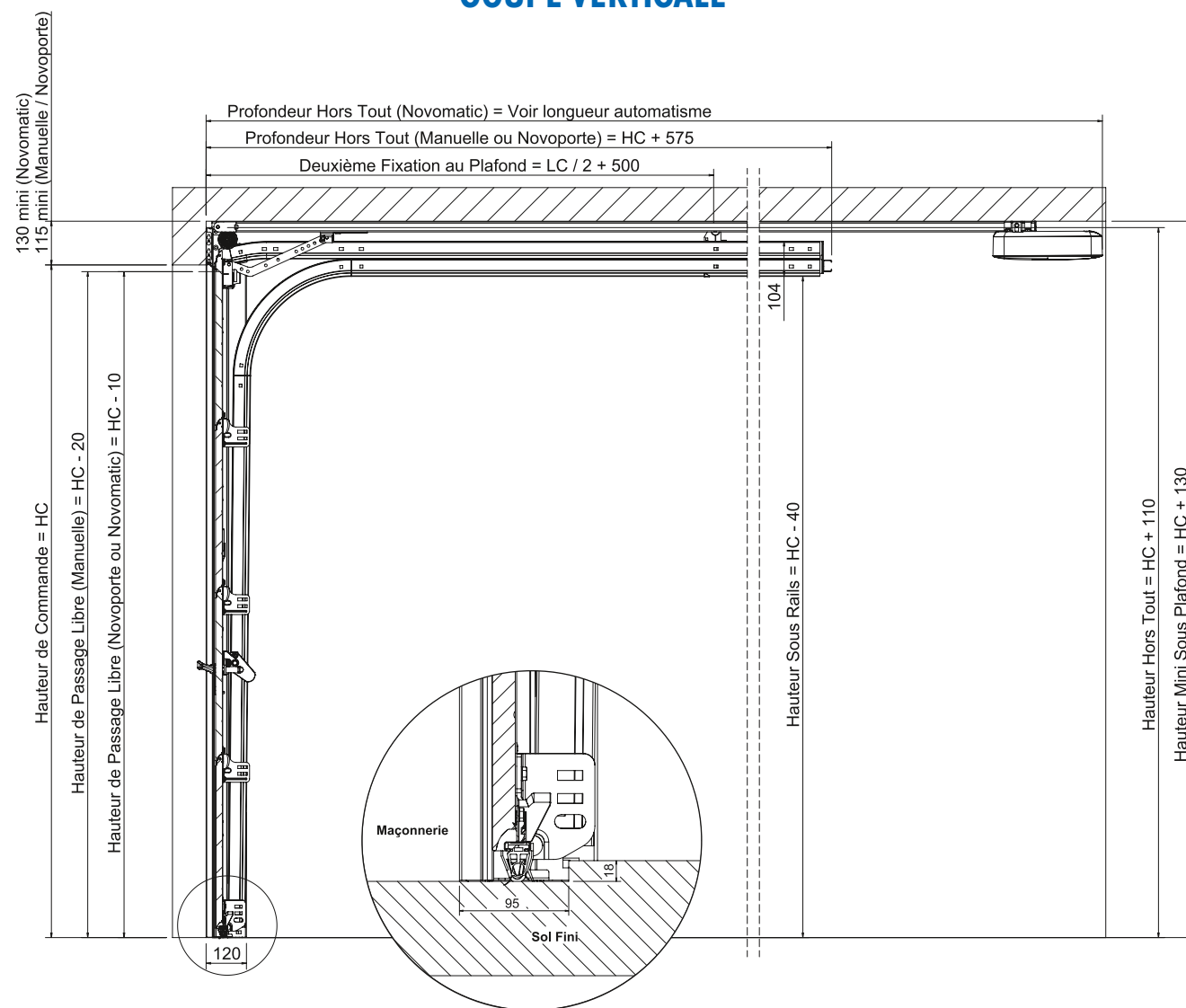

COUPE HORIZONTALE POSE EN APPLIQUE

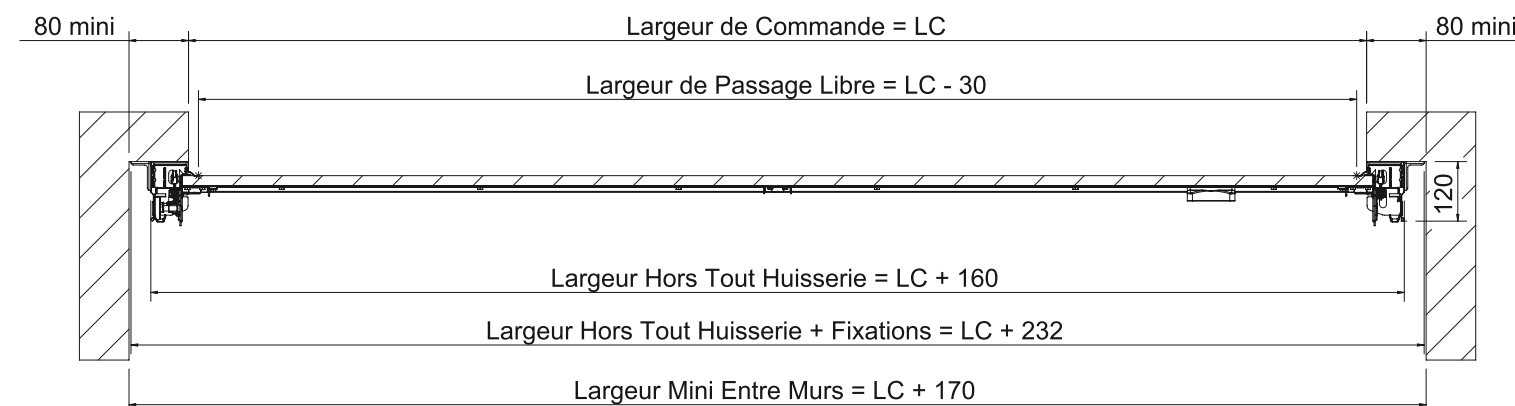

COUPE HORIZONTALE POSE EN TUNNEL

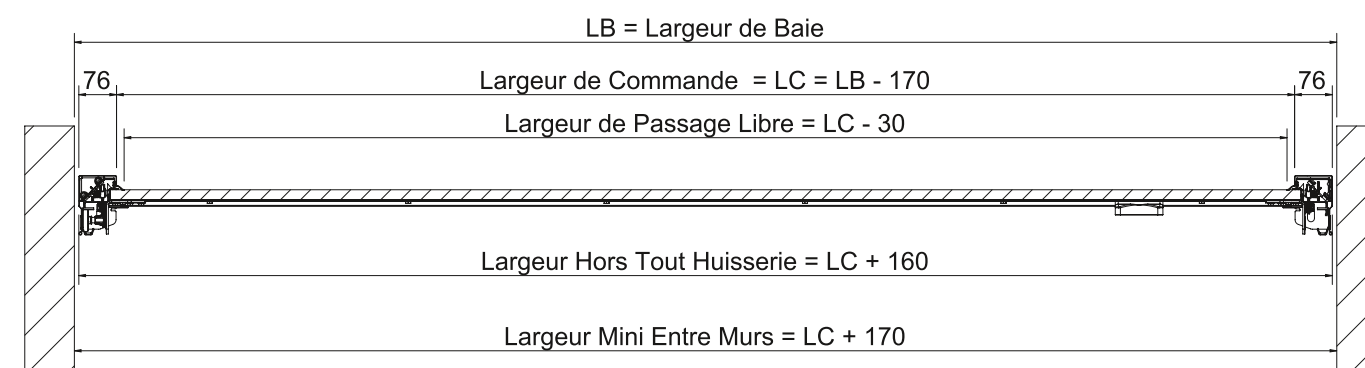

NORMES EUROPÉENNES

Performances des portes sectionnelles Iso 20 selon EN 13241-1

Porte	Normes liées à la sécurité : OBLIGATOIRE				Normes liées à des performances de confort : FACULTATIF		
	Ouverture en toute sécurité	Résistance mécanique et stabilité	Efforts de manœuvre en motorisé	Résistance à la charge due au vent : EN 12424	Isolation thermique porte : EN 12428	Résistance à la pénétration de l'eau : EN 12425	Perméabilité à l'air : EN 12426
Porte	OUI	OUI	OUI	Classe 3	U jusqu'à 1,3 W/m².K*	Classe 3	Classe 2

* U est le coefficient de transmission thermique, plus son chiffre est petit, plus les performances thermiques sont élevées.

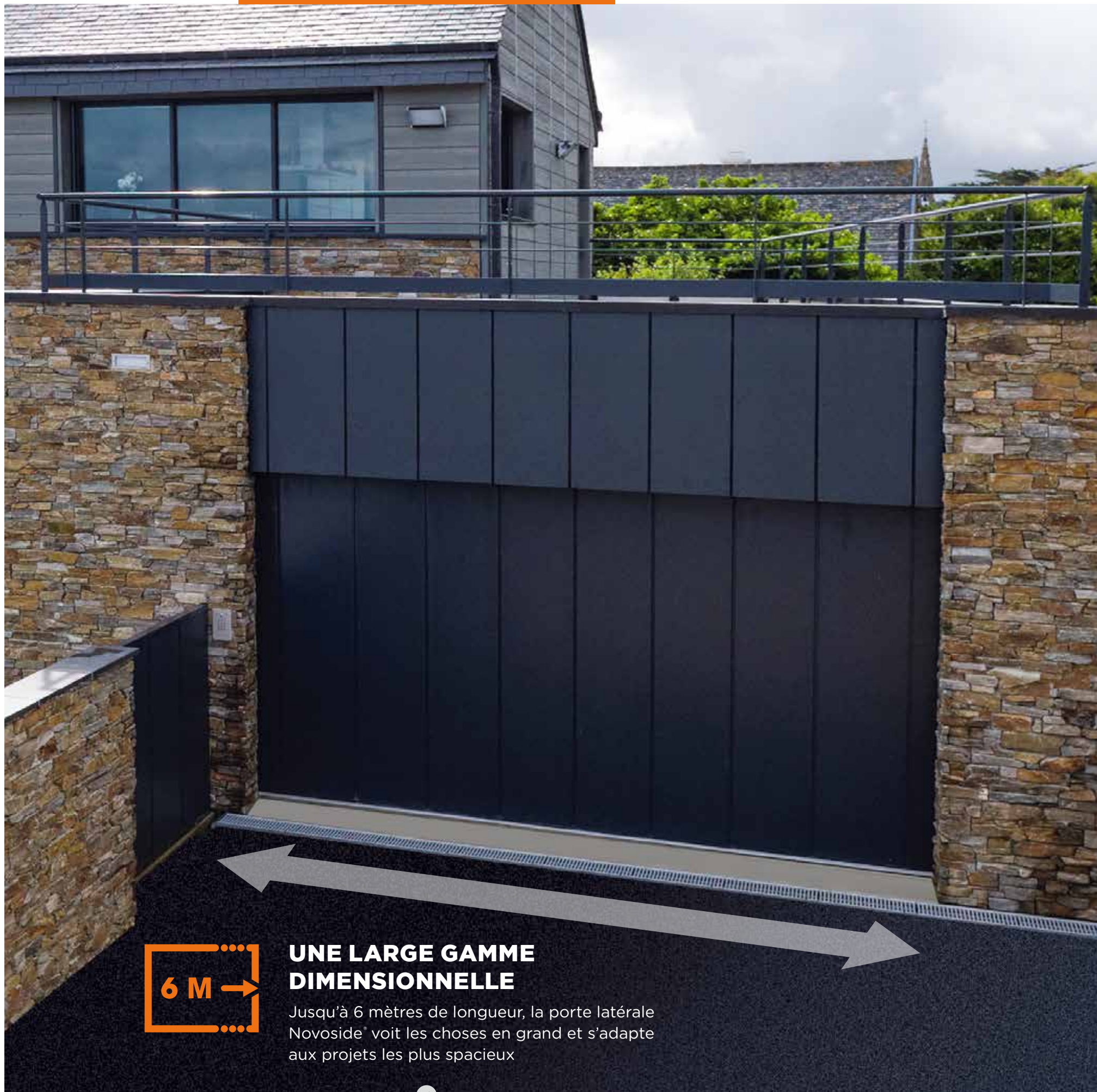

UNE LARGE GAMME DIMENSIONNELLE

Jusqu'à 6 mètres de longueur, la porte latérale Novoside® voit les choses en grand et s'adapte aux projets les plus spacieux

GAMME LATÉRALE

Novoside®



PORTILLON PIÉTON INTÉGRÉ BREVETÉ

Il vous permet d'entrer et sortir à votre guise sans ouvrir totalement votre porte de garage.

La serrure du portillon vous permet de déverrouiller ou verrouiller de l'intérieur sans clé.



Présentation	72
Réalisations	76
> Notice technique	80



Configurateur disponible sur novoferm.fr

Au quotidien, je veux

SIMPLIFIER MES *allées et venues*



La porte Novoside® est équipée d'un portillon piéton intégré breveté. Il vous permet d'entrer et sortir à votre guise sans ouvrir totalement votre porte de garage.

La serrure du portillon vous permet de déverrouiller ou verrouiller de l'intérieur sans clé.

Vous pouvez remplacer votre télécommande par votre smartphone ou votre tablette grâce à la technologie de maison connectée.



Serrure 3 points haute sécurité stoppant toute intrusion forcée (option)



Profil anti-pince doigts extérieur et intérieur



Résistance extrême aux vents violents classe 3 à 5 selon dimensions



Panneau le plus isolant du marché avec une épaisseur de mousse polyuréthane de 45 mm



Calfeutrement complet pour limiter le passage d'air



Conception de la porte avec une excellente isolation thermique (U panneau 0,44 W/m2K)



LARGE GAMME DIMENSIONNELLE

**7 DESIGN
8 FINITIONS
14 TEINTES PRÉFÉRENTIELLES
TOUS RAL ET SABLÉS**

**15 RÉFÉRENCES DE HUBLOTS
KIT DÉCOR À POSER ALUNOX
DESIGN COORDONNÉ**

... LA SOLUTION ÉLÉGANTE pour plafond bas

CONFORT THERMIQUE



Isolant

Constituées de panneaux sandwich de 45 mm de mousse de polyuréthane, sans CFC, entre deux tôles d'acier galvanisé et prélaqué.



Joint d'hubriserie

Le confort thermique est renforcé par la présence de joints à lèvres glissants mono-matière traités anti-vieillessement sur les 3 côtés de l'hubriserie.



Confort thermique renforcé

Au sol, le calfeutrement est assuré par un joint brosse monté sous la porte. Entre les panneaux, le calfeutrement est assuré par des joints invisibles. Ce confort thermique est renforcé par la présence de joints à lèvres glissants mono-matière traités anti-vieillessement sur les 3 côtés de l'hubriserie.

DESIGN & PERSONNALISATION

Nombreux designs

Hublots inox, PVC, Alu
Kit décor à poser Alunox

14 couleurs préférentielles tendances

Tous RAL & sablées

Laquage blanc : intérieur et extérieur (rails, équerres compris)

Avec ou sans portillon

Couleur hubriserie harmonisée à celle de la porte en option

Entrée de lettres

3 modèles design coordonné

NEW! Bandeau Led

RÉSISTANCE EXTÉRIEURE

Hublots qualité finition inox brossé

Cadre tubulaire aluminium

Panneau de 45 mm : le plus isolant du marché

Résistance au vent classe 3 à 5 selon dimensions

Pour les panneaux Satin White, Satin Dark Grey, Satin Grey, Satin Light Grey et Satin Black

Résistance aux rayures, à la corrosion et à l'humidité*

Pas de variation de teinte

Test UV (catégorie RUV3)

Entretien facilité

*Test brouillard salin (500h).

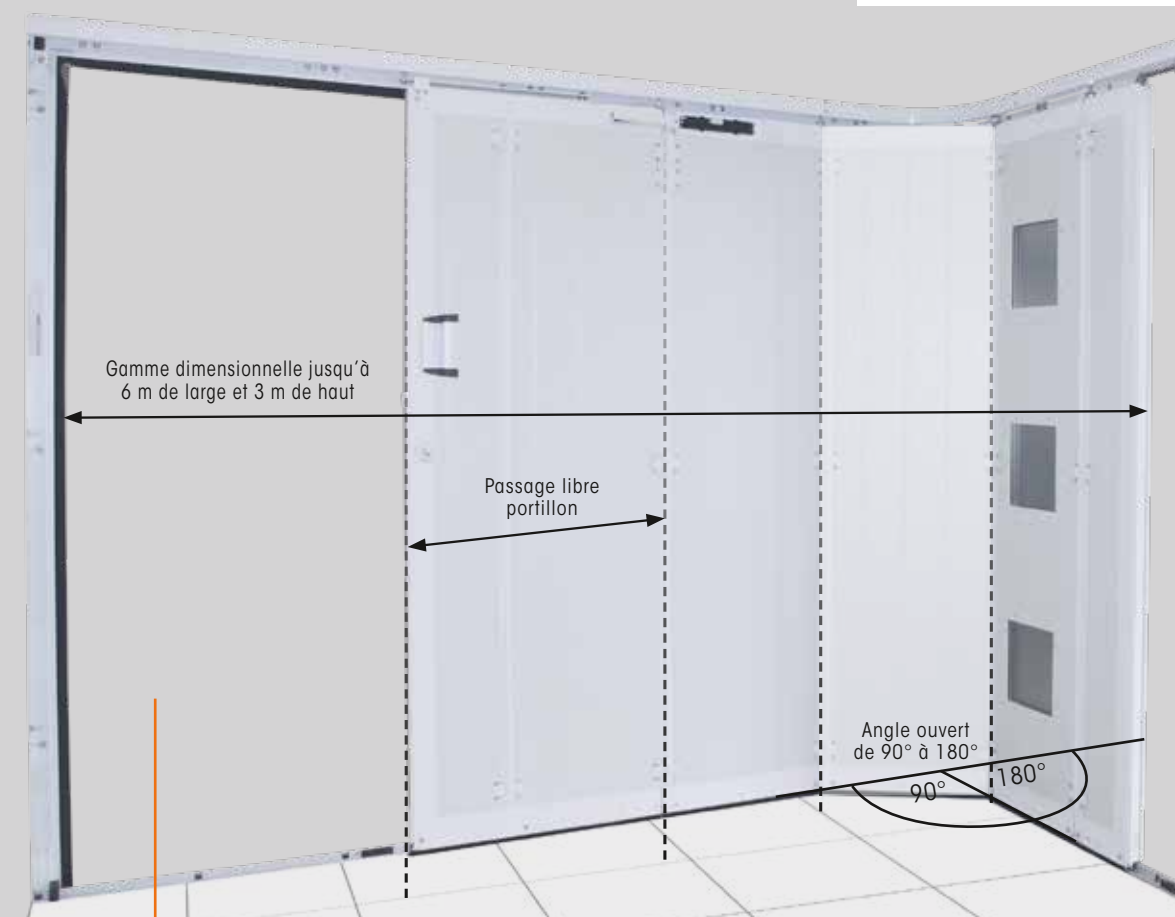

- Prémontage usine : rails, équerres...
- Pas de cintre en partie basse
- Conditionnement de qualité

SÉCURITÉ



Ouverture et fermeture facilitées

Elles se font sans effort en mode manuel grâce au double guidage. La porte est suspendue dans le rail haut à l'aide de chariots munis de 4 galets montés sur roulements à billes.



Système anti-déraillement

Elle est guidée dans le rail bas à l'aide de plots rendant impossible tout déraillement. Ce rail bas, en aluminium anodisé anti-corrosion, comporte également un système d'évacuation des eaux pluviales. Le seuil de la porte de garage Novoside® ne fait que 22 mm de hauteur et il n'y a pas de seuil complémentaire pour le portillon piéton.



Profil anti-pince-doigts

Vos enfants sont en sécurité notamment grâce au profil anti-pince-doigts, anti-cisaillement, extérieur et intérieur. Si Novoside® est automatisée, cette sécurité est renforcée par la détection d'obstacles.



Verrouillage 3 points à crochet :

Manuelles ou avec portillon, les portes de garage Novoside® sont automatiquement associées à une poignée et une serrure 3 points à crochets avec 5 pènes sortants et une gâche à rouleau. Elles disposent d'un barillet à bouton ergonomique qui vous permet de la déverrouiller sans clé de l'intérieur. (option sur porte automatisée)



- 01. **Novoside**
Noir 2100 sablé
Design coordonné modèle Chrystal
Design sans nervures, finition lisse
- 02. **Novoside**
Blanc RAL 9016
Design cassettes, finition woodgrain
Hublots Réf. 2
- 03. **Novoside**
Gris RAL 7012
Design nervures, finition woodgrain
Digicode radio
- 04. **Novoside**
Gris RAL 7001
Design nervures, finition woodgrain
Hublots Réf. 2



Ergonomie et sécurité : pour les portes avec portillon, barillet à bouton intérieur ergonomique pour déverrouiller sans clefs.



Confort et sécurité : la porte Novoside peut être équipée d'un portillon intégré breveté et équipé en standard d'une aide à la fermeture autobloquante. La poignée avec une serrure trois points à crochets avec 5 pènes sortants et une gâche à rouleau renforce la sécurité.



06. **Novoside**
Blanc RAL 9016
Design coordonné modèle Lotus
Design sans nervures, finition lisse

08. **Novoside**
Blanc RAL 9016
Design nervures larges, finition woodgrain
Hublots Réf. 2

07. **Novoside**
Gris anthracite RAL 7016
Design sans nervures, finition lisse

09. **Novoside**
Bleu canon
Design sans nervures, finition lisse
Hublots Réf. 6



06



Confort thermique : calfeutrement au sol assuré par un joint brosse monté sous la porte. Entre les panneaux, le calfeutrement est assuré par des joints.

45
MM



07



08



Hublot Réf. 2B double paroi
vitrage sécurit clair extérieur
et imprimé 200 intérieur.



09

PERSONNALISATION LATÉRALE NOVOSIDE®

NOTICE TECHNIQUE

DESIGN

Sans nervures

DISPONIBLE DANS CES FINITIONS

Nervures larges

DISPONIBLE DANS CES FINITIONS

Nervures

DISPONIBLE DANS CETTE FINITION

Cassettes

DISPONIBLE DANS CES FINITIONS

Modèle Radian-Evo

DISPONIBLE DANS CETTE FINITION

Modèle Lotus

DISPONIBLE DANS CETTE FINITION

Modèle Chrystal

DISPONIBLE DANS CETTE FINITION

FINITION

WOODGRAIN	LISSE	SATIN DARK GREY proche RAL 7016	SATIN WHITE proche RAL 9016	SATIN GREY proche RAL 7012
SATIN LIGHT GREY proche RAL 7040	SATIN BLACK proche RAL 7021	LISSE CHÊNE DORÉ		

Finitions disponibles suivant les designs.

DÉCORS À POSER

4 kits au choix pour personnaliser la porte de garage.
En Alunox. à personnaliser soi-même sur un design panneaux horizontaux ou verticaux lisse.

<p>EVOLUTION 4 carrés progressifs 180 x 180 / 140 x 140 / 100 x 100 / 60 x 60 (en mm)</p>	<p>DAMIER 4 carrés identiques 180 x 180 (en mm)</p>	<p>SIGNATURE 4 lignes progressives 1000 / 750 / 500 / 250 x 13 de hauteur (en mm)</p>	<p>ONLINE 4 lignes identiques 500 x 25 (en mm)</p>
--	--	--	---

Numéros de rue - Bis - Ter
En Alunox. Chiffres 10 ou 15 cm de hauteur,
Bis et Ter 5 cm de hauteur, police Arial.

0 1 2 3 4 5 6 7 8 9
BIS TER

Pour plus d'informations, se référer en p. 12

ACCESSOIRES

POIGNÉE

Poignée extérieure/intérieure (163 x 90 mm)
+ serrure extérieure et barillet à bouton intérieur.



ENTRÉE DE LETTRES



300 x 70 mm,
couleur noire,
aluminium,
incompatible design cassette

NEW! BANDEAU LED



L. 3000, L. 4000 ou L. 5000

VERROUILLAGE



Fonction incluse sur porte avec portillon piéton et sur porte manuelle sans portillon.

Fonction en option sur porte automatisée.



TEINTE PRÉFÉRENTIELLE

IVOIRE CLAIR RAL 1015	GRIS CLAIR RAL 7035	GRIS ANTHRACITE RAL 7016	GRIS TERRE D'OMBRE RAL 7022	BLANC CRÈME RAL 9001	NOIR FONCÉ RAL 9005	NOIR SABLÉ S 2100
GRIS SABLÉ S 2400	GRIS SABLÉ (BRONZE) S 2500	GRIS PERLE SABLÉ S 2800	GRIS SABLÉ S 2900	GRIS SABLÉ S 7016	BRUN SABLÉ S 8019	NOIR FONCÉ SABLÉ S 9005



Les teintes préférentielles sont possibles sur les finitions lisse et woodgrain, couleur huisserie harmonisée avec celle de la porte en option (RAL 8003 pour les portes chêne doré et RAL le plus approchant pour les panneaux «satin»). Autres RAL et sablées, en option nous consulter.

PERSONNALISATION LATÉRALE NOVOSIDE®

NOTICE TECHNIQUE

HUBLOT

Le cadre des hublots PVC est toujours de la couleur de la porte (RAL 8003 pour finition chêne doré), à l'exception des cadres du hublot Réf. 11 qui est en RAL 9006 (autre couleur en option).

CLASSIQUES



CONTEMPORAINS



CONTEMPORAINS INOX



CONTEMPORAINS ALUNOX

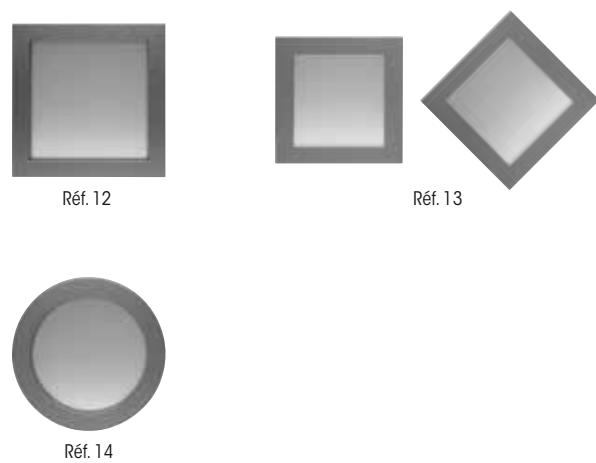

Réf. 6, 7, 9, 11, 12, 13, 14 et 15 non compatibles avec design cassettes.
Le hublot Réf. 13 est possible au format losange. Le hublot Réf. 15 est possible selon la hauteur de commande (2060 mm mini).



82

VITRAGES POUR CONTEMPORAINS ALUNOX

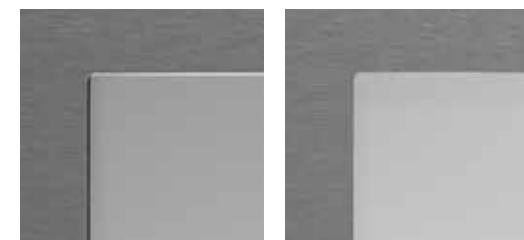

Double ou Triple vitrage dépoli
Double vitrage disponible sur Réf. 13.
Triple vitrage disponible sur Réf. 12, 14 et 15.
Non affleurant.

PMMA dépoli
Disponible sur Réf. 13, 14 et 15.
Affleurant.

83

TABEAU DES RÉSERVATIONS

Écoîçon minimum		Retombée de linteau minimum	Profondeur libre minimum	Passage libre = PL	Dimensions hors tout
		Manuelle ou automatisée au refoulement : 110 mm	Manuelle pose avec écoîçon normal : LB + 300 mm - écoîçon refoulement Manuelle pose avec écoîçon réduit : LB + 400 mm Automatisée avec Novomatic® E.S. : voir longueur de l'automatisme ⁽²⁾	Largeur PL = LC Hauteur PL = HC - 26 mm	Hauteur : HC + 110 mm Largeur : selon configuration

LC et HC = largeur et hauteur de commande (mm)
Largeur de passage libre du portillon = largeur du portillon* - 65 mm. Hauteur de passage libre du portillon = hauteur de commande - 26 mm.
* La largeur de passage libre du portillon est comprise entre 590 à 810 mm pour une porte de largeur minimum 2000 mm. Plus d'informations, nous consulter.

(2) Sans recoupe du rail : voir chapitre Automatisme.
Pour les réservations des moteurs Somfy®, prendre les réservations du moteur Novomatic®.

HUBLOT

Référence	Dimensions hors-tout	Dimensions vitrage	Descriptif
Hublots pour toutes portes latérales Novoside®			
Réf. 1 à 5 :	460 x 260 mm	392 x 192 mm	Double paroi vitrage Securit clair extérieur, clair intérieur (Réf. A) ou Double vitrage 33/2 et d'un Securit 4 mm - finition inox brossé extérieure. Cadre PVC intérieur.
Réf. 1, 2, 3, 5 :	460 x 260 mm	392 x 192 mm	Double paroi vitrage Securit clair extérieur et imprimé 200 intérieur (Réf. B).
Réf. 1 à 3 :	460 x 260 mm	392 x 192 mm	Double paroi vitrage acrylique clair extérieur, granité intérieur (Réf. C).
Hublots pour portes latérales Novoside® (lisse, lisse et woodgrain) uniquement.			
Hublot rond réf. 6	ø 310 mm	ø 267 mm	Double vitrage Securit clair extérieur et granite intérieur, cadre PVC extérieure ou Double vitrage 33/2 et d'un Securit 4 mm - finition inox brossé extérieure. Cadre PVC intérieur.
Hublot carré réf. 7	354 x 354 mm	304,8 x 304,8 mm	Double vitrage Securit clair extérieur et imprimé 200 intérieur, cadre PVC intérieur et extérieur.
Grand hublot réf. 9	610 x 312 mm	560 x 261 mm	Double vitrage feuilleté clair extérieur, Securit granité intérieur, cadre PVC extérieure ou Double vitrage 33/2 et d'un Securit 4 mm - finition inox brossé extérieure. Cadre PVC intérieur.
Hublot carré réf. 11	320 x 320 mm	235,6 x 235,6 mm	Double vitrage feuilleté clair extérieur, Securit Master carré intérieur, cadre aluminium RAL 9006 extérieur, cadre aluminium intérieur.
Hublot carré réf. 12	354 x 354 mm		Hublot carré avec décor alunox en extérieur / intérieur. Triple vitrage dépoli.
Hublot carré réf. 13	264 x 264 mm		Hublot carré avec décor alunox en extérieur / PVC en intérieur. Double vitrage dépoli ou PMMA dépoli. Hublot possible au format losange.
Hublot carré réf. 14	ø 340 mm		Hublot rond avec décor alunox en extérieur / intérieur. Triple vitrage dépoli ou PMMA dépoli.
Hublot carré réf. 15	1860 x 180 mm		Hublot panoramique avec décor alunox en extérieur / intérieur. Triple vitrage dépoli ou PMMA dépoli.

HUBLOT : disposition horizontale

Tous designs	Pose avec écoîçon normal :		Pose avec écoîçon réduit :	
	Largeur de commande LC	Nombre de panneaux ou maxi de hublots	Largeur de commande LC	Nombre de panneaux ou maxi de hublots
Tous designs	1 600 à 2 045	3	1 600 à 2 115	3
	2 050 à 2 495	4	2 120 à 2 570	4
	2 500 à 2 945	5	2 575 à 3 065	5
	2 950 à 3 395	6	3 070 à 3 565	6
	3 400 à 3 995	7	3 590 à 4 140	7
	4 000 à 4 545	8	4 145 à 4 610	8
	4 550 à 5 070	9	4 620 à 5 165	9
	5 075 à 5 595	10	5 170 à 5 670	10
	5 600 à 6 000	11	5 675 à 6 000	11

HUBLOT : disposition verticale

HC = hauteur de commande :
si HC ≤ 2 650 mm, 3 hublots maximum
si HC > 2 650 mm, 4 hublots maximum

ⓘ Pour les hublots réf. 9 et 10 :
Si HC ≤ 2 250 mm, 2 hublots maximum
Si HC > 2 250 mm, 3 hublots maximum

ⓘ Sur le portillon, il n'est pas possible d'avoir plus d'un hublot en verre

Autres dispositions : nous consulter.

COLISAGE

1 colis
(2 colis pour porte de grandes largeurs).

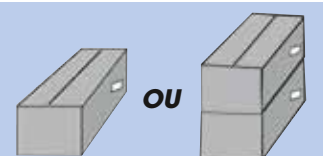

OU

Manuportable
(Porte ≤ à 4 m de large).

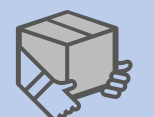

83

SCHÉMAS TECHNIQUES LATÉRALE NOVOSIDE® (cotes en mm)

NOTICE TECHNIQUE

POSE EN APPLIQUE

LIMITES DIMENSIONNELLES

Tous designs hors cassettes :

Largeur :
mini 1 600 mm
maxi 6 000 mm.

Hauteur :
mini 1 700 mm
maxi 3 000 mm.

Design cassettes :

Largeur :
mini 1 600 mm
maxi 6 000 mm.

Hauteur :
mini 1 875 mm
maxi 3 000 mm.

COUPE VERTICALE

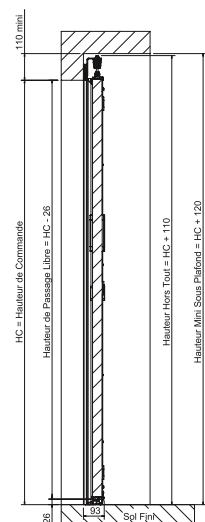

COUPE HORIZONTALE ÉCOINÇON NORMAL

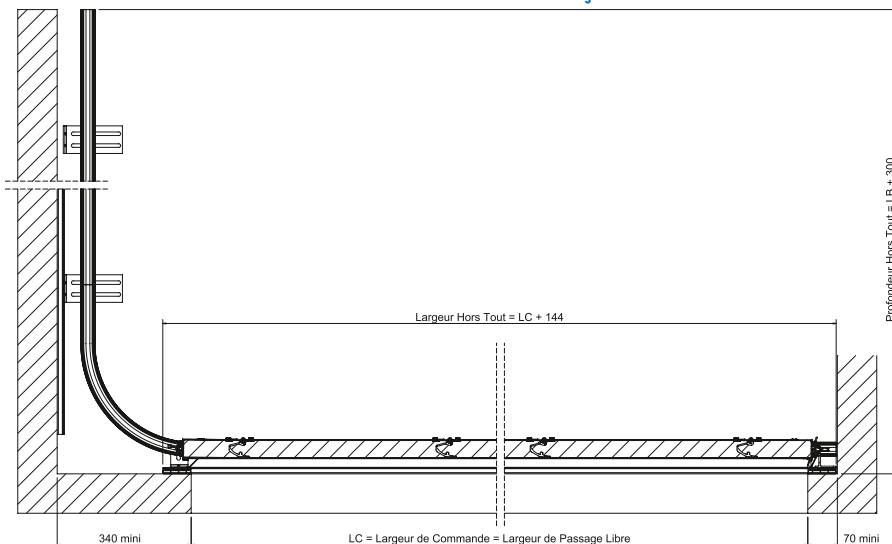

COUPE HORIZONTALE ÉCOINÇON RÉDUIT

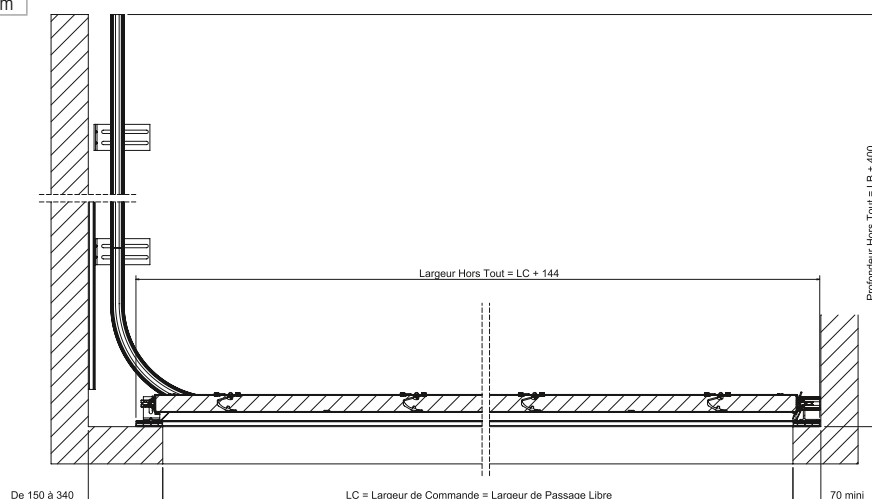

Pour porte sans portillon

Rail ALU	Dénomination	Dimension réelle en mm	Rail ACIER	Dénomination	Dimension réelle en mm
C	3500	3857 mm	M	Monobloc NFF13762	3300 mm
M	4500	4522 mm	L	2 parties NFF11785	4050 mm
L	6500	6522 mm	L	2 parties NFF11783	

EMPRISE AU SOL

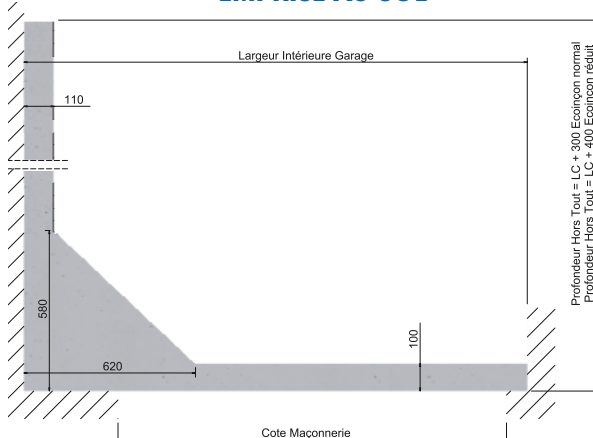

CONFIGURATIONS AVEC AUTOMATISME NOVOMATIC® E.S.	Retombée de linteau mini.	Écoinçon côté fermeture mini.	Écoinçon côté refoulement mini.
	110 mm	70 mm	150 jusqu'à 450 mm (en écoinçon réduit)
	110 mm	70 mm	450 jusqu'à 1000 mm
	110 mm	70 mm	800 mm
	140 mm	70 mm	1000 mm

NORMES EUROPÉENNES

Performances des portes latérales Novoside® selon EN 13241-1.

Normes liées à la sécurité : OBLIGATOIRE

	Ouverture en toute sécurité	Résistance mécanique et stabilité	Efforts de manœuvre en motorisé	Résistance à la charge due au vent : EN 12424
LC ≤ 3000 mm sans hublot	OUI	OUI	OUI	Classe 5
LC > 3000 mm sans hublot				Classe 3
Avec hublot				Classe 2

Normes liées à des performances de confort : FACULTATIF

Isolation thermique panneau : EN 12428	Résistance à la pénétration de l'eau : EN 12425	Perméabilité à l'air : EN 12426	Numéro d'attestation
U = 0,44 W/m².K*	Classe 2	Classe 1	BV10-447B

Performances, conformément aux Normes Européennes de sécurité EN 13241-1

* U est le coefficient de transmission thermique, plus son chiffre est petit, plus les performances thermiques sont élevées.



GAMME ENROULEMENT

Novorol® automatisée

VOUS PERMET D'AVOIR UN MAXIMUM D'ESPACE EN INTÉRIEUR

La porte Novorol® se lève verticalement, s'enroule dans un coffre et n'occulte ni le plafond ni les murs latéraux.

Vous pouvez vous garer juste devant, elle ne déborde pas, ni à l'intérieur, ni à l'extérieur du garage.



Présentation	88
Réalisations	92
> Notice technique	94



Configurateur
disponible sur
novoferm.fr

Dans ma maison, je veux

OPTIMISER l'espace



*Option de verrouillage
au sol empêchant
toute tentative
d'intrusion*



*Système de détection
d'obstacles :
arrêt/remontée
immédiate de la porte*



*Système anti-chute
intégré au tablier*



*4 poses du coffre
possibles pour une
adaptation facile
en rénovation*



*Bonne étanchéité
au sol grâce à la barre
de seuil en aluminium*



*Motorisation de la
porte connectée
(Blue Open)
à votre téléphone/
tablette*



**LARGE GAMME
DIMENSIONNELLE
EN LARGEUR ET
HAUTEUR**

**LAMES DE 77 MM
10 TEINTES
DISPONIBLES
DONT SABLÉ**

**LAMES CARBOGLAS
AVEC VITRAGE EN
POLYCARBONATE
LAMES VENTILÉES**

... UN VÉRITABLE GAIN d'espace

DESIGN & PERSONNALISATION

10 couleurs possibles dont sablé et chêne doré

Lames carboglas pour faire entrer la lumière

Lames ventilées

CONFORT

Gamme dimensionnelle étendue > largeur 5000 mm jusqu'à hauteur 3100 mm avec un coffre de 300 mm de haut

Joints brosses verticaux pour la protection des lames et le silence de fonctionnement

Embouts de lames clinchés

Barre de seuil rénovation pour une meilleure finition

Dégagement possible de toute la hauteur libre



Commande radio Novoferm® (Télécommande, Digicode...), livré avec 2 télécommandes.



Éclairage intérieur intégré.



Lames et coulisses 100% aluminium.



Lames avec nervures de 77 mm injectées de mousse de polyuréthane sans CFC. Épaisseur 15 mm. Plusieurs coloris aux choix : coulisses verticales en blanc RAL 9016 en standard. Option : laqué à la teinte de la porte.



Bouton poussoir sur boîtier.



SÉCURITÉ

Verrous anti-relevage robustes à lame inox

Joues latérales en acier mécano-soudé pour plus de rigidité

Attaches tablier renforcées et verrouillage plus robuste

Qualité des joues latérales : en acier, elles assurent une meilleure robustesse en cas de défaut de fixation

Flasque en acier

Solution déverrouillage extérieur



Verrouillage au sol. Empêche les tentatives d'effractions (option).



Parachute intégré à l'axe d'enroulement coupe le moteur et bloque la porte dans sa position en cas de défaillances techniques.



Sécurité anti relevage à lame inox, facile à installer.



Barre palpeuse optique à témoin LED de fonctionnement, prémontée en usine.



Manœuvre manuelle de dépannage intérieure en standard (extérieure en option).



01. **Novorol**
Ivoire clair RAL 1015
Lames Carboglas
Cellules de sécurité

02. **Novorol**
Noir 2100 sablé

03. **Novorol**
Gris anthracite RAL 7016
Grande largeur

04. **Novorol**
Gris anthracite RAL 7016
Lames Carboglas



03



02



04



Barre de seuil aluminium
spéciale rénovation
(en option).

PERSONNALISATION ENROULEMENT NOVOROL®

NOTICE TECHNIQUE

DESIGN

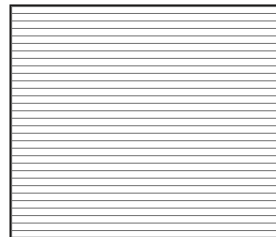

Lames horizontales

FINITION



LISSE
(intérieur & extérieur)

Coulisse et coffre en aluminium RAL 9016.

VENTILATION

Vous pouvez bénéficier d'une ventilation naturelle du garage grâce à l'intégration de lames spéciales en bas de porte.



Ventilation

DÉVERROUILLAGE

KIT DE DÉVERROUILLAGE EXTÉRIEUR



En cas de garage borgne, le kit de déverrouillage extérieur permet de manœuvrer la porte de l'extérieur à l'aide d'une manivelle amovible.

CONTACTEUR À CLÉ EXTÉRIEUR



Surtout utilisé pour la version appui maintenue.

Coffre protégé par une serrure à clef. Il peut être posé ultérieurement dans le cas d'une pose en enroulement extérieure.



Lames à 2 nervures lisses

VARIANTE DE MOTORISATION



somfy.



Somfy Rollixo Smart IO homecontrol, y compris 2 télécommandes

LAME

Vitrage en polycarbonate.



Lames Carboglas

COULEUR

Couleurs des lames faces intérieure et extérieure.



Coulisses verticales en blanc RAL 9016 en standard. Option : laqué à la teinte de la porte.
*RAL 8003 pour les coulisses et le coffre.

BARRE DE SEUIL

Barre de seuil aluminium spéciale rénovation (à fixer au sol) longueur 2910 mm pour porte largeur 2910 mm maxi. Si porte largeur ≥ à 3000 mm, commander 2 unités.



Kit barre de seuil aluminium spéciale rénovation

VERROUILLAGE



Verrouillage au sol

KIT BARRAGE CELLULE



Kit barrage cellule de sécurité LS5. À poser sur les retours de murs extérieurs.

FEU ORANGE LED



Obligatoire en bordure de voie 220V

2 POSSIBILITÉS



NOROVOL NON PRÉMONTÉ :

- Tablier livré séparé du coffre
- 2 colis
- Fins de courses non pré-réglées
- Axe fixe

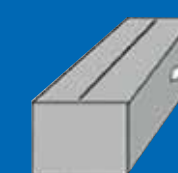

NOROVOL MONOBLOC :

- Tablier monté dans le coffre
- 1 seul colis
- Fins de courses pré-réglées
- Nous recommandons cette solution pour une porte < à 3000 mm pour des questions de poids
- Prémontage 4800 mm maxi



RÉSERVATIONS UTILES

Pour pose en applique intérieure		Écoïçon minimum	Retombée de linteau minimum	Profondeur libre minimum	Passage libre	Dimensions hors tout
Novorol® Porte à enroulement	Automatisée	90 mm	300 mm	300 mm	LC x (HC - 100)	(LC + 180) x (HC + 300)

LC = largeur de commande (mm) - HC = hauteur de commande (mm).

FABRICATION SUR MESURE

Novorol® se fabrique sur mesure pour s'adapter parfaitement à toutes les dimensions de baie.

Largeur	Hauteur	Surface maxi du tablier
de 1800 à 5000 mm	de 1700 à 3100 mm	15,5 m²

APPUI MAINTENU *(Nous consulter)*

Novorol® existe aussi à commande par appui maintenu, ce système est réservé aux garages peu fréquentés souvent utilisés pour du stockage. Son ouverture se fait uniquement par appui maintenu sur le bouton poussoir fixé au mur intérieur. Dans ce cas, Novorol® est livrée sans télécommande, ni barre palpeuse. La fourniture de base comprend 1 contacteur à clé et un bouton poussoir. Conseil : si le garage ne possède pas d'autres accès : prévoir un contacteur à clef extérieur.



COUPES VERTICALES

COMMANDE STANDARD

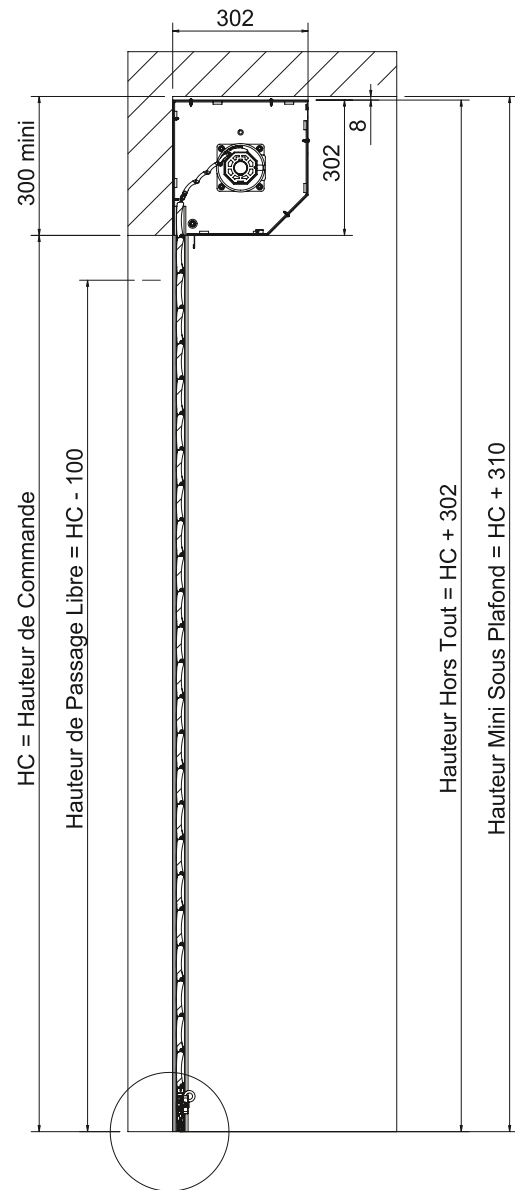

COMMANDE AVEC PASSAGE LIBRE OPTIMISÉ

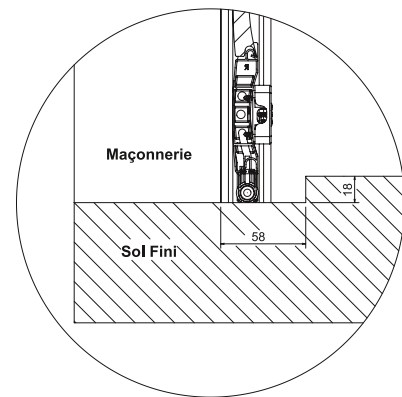
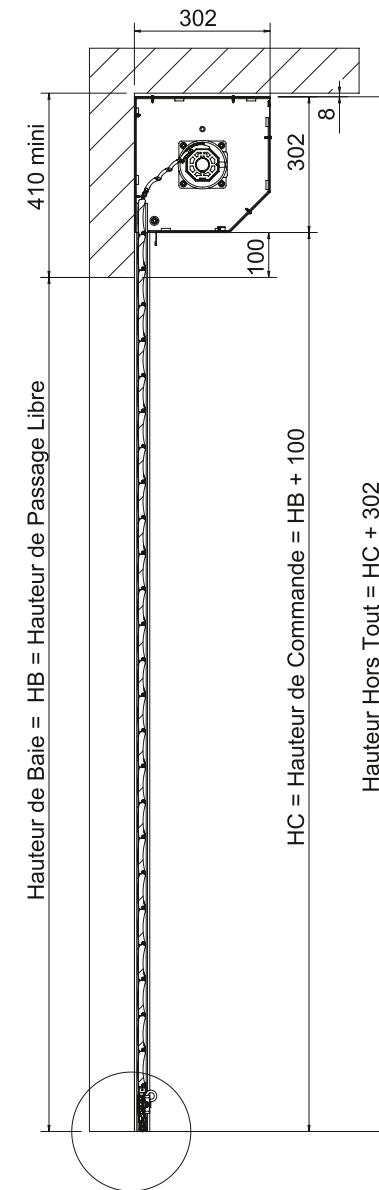

EMPRISE AU SOL

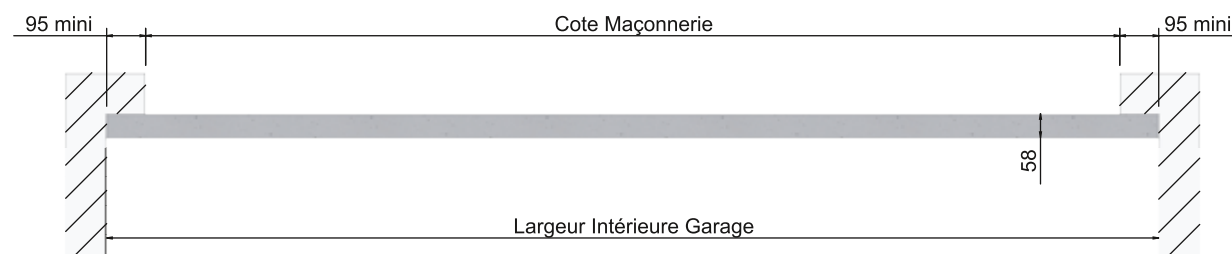

COUPES HORIZONTALES

POSE EN APPLIQUE INTÉRIURE

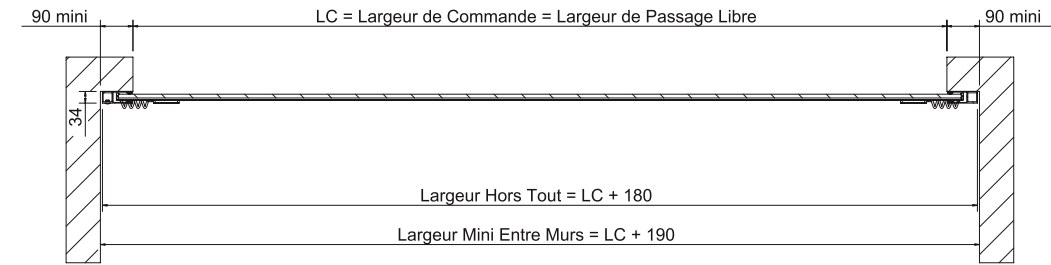

POSE EN TUNNEL

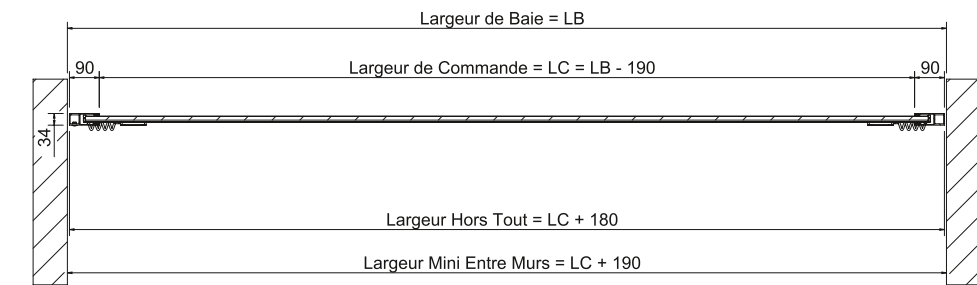

4 CONFIGURATIONS D'ENROULEMENT POUR S'ADAPTER AU MIEUX À VOTRE CHANTIER

Vue extérieure

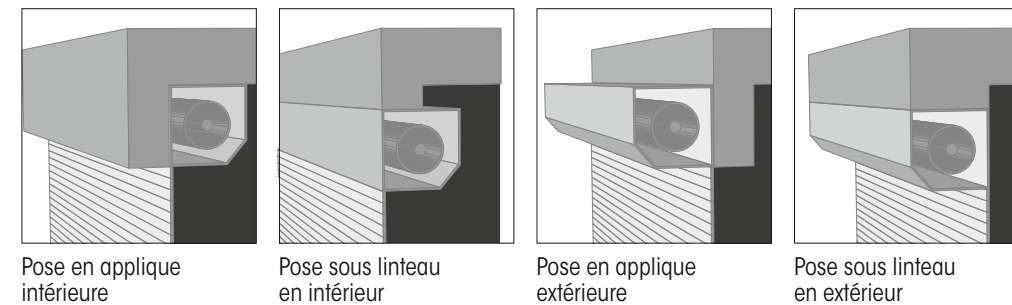

POSE APPLIQUE INTÉRIURE

Coulisses et coffre non visibles et toujours blancs

POSE APPLIQUE EXTÉRIURE OU TUNNEL

Coulisses et coffre visibles : proposer l'hubriserie à la couleur de la porte

NORMES EUROPÉENNES

Performances EN 13241-1. N° d'attestation : DOP1410-CPR-2013.

Normes liées à la sécurité : OBLIGATOIRE				
	Ouverture en toute sécurité	Résistance mécanique et stabilité	Efforts de manœuvre en motorisé	Résistance à la charge due au vent : EN 12424
Porte	OUI	OUI	OUI	Classe 3



GAMME BATTANTE

Duoport®

PRATIQUE AVEC SON OUVERTURE À GAUCHE OU À DROITE

La porte Duoport® bénéficie aussi du panneau le plus isolant du marché. Son confort thermique et son ouverture vers l'extérieur vous permettent de profiter un maximum de votre garage comme d'un nouvel espace de vie.

Pour votre projet de rénovation, Novoferm® fabrique la Duoport® à vos mesures. Les deux battants peuvent être asymétriques.

Présentation	100
Réalisations	104
> Notice technique	106



Configurateur
disponible sur
novoferm.fr

Au maximum, je veux

MISER SUR *l'intemporel*



*Serrure 3 points haute
sécurité stoppant toute
intrusion forcée*



*Système
anti-dégondage*



*Ouverture possible
de la porte vers
l'intérieur en bordure
de voirie*



*Panneau le plus isolant
du marché avec une
épaisseur de mousse
polyuréthane de 45 mm*



*Facilité d'ouverture
et de fermeture grâce
à la poignée
ergonomique*



*Fabrication sur mesure
de votre porte de
garage en rénovation*



**50% DE LA PORTE
EN ALUMINIUM**

**4 DESIGN
8 FINITIONS
RAL ET SABLÉS**

**POIGNÉE INOX
EN OPTION
11 RÉFÉRENCES
DE HUBLOTS
KIT DÉCOR À POSER
SOI-MÊME**

... 50% DE LA PORTE en aluminium

CONFORT

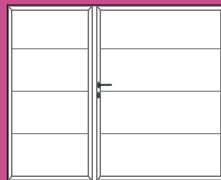

Possibilité de vantaux inégaux sur tous les design*.



Crémone pompier sur le semi-fixe : point de commande à portée de main.



Système anti-dégondage : verrous à aiguille encastrés dans le semi-fixe.



Poignée inox en option.

*Sauf cassettes.

DESIGN & PERSONNALISATION

Nombreux designs
Hublots
Kit décor à poser
Couleurs RAL et sablées
Poignée inox
Entrée de lettres

Panneaux Satin White, Satin Dark Grey, Satin Grey, Satin Light Grey et Satin Black

Résistance aux rayures, à la corrosion et à l'humidité*

Pas de variation de teinte

Test UV (catégorie RUV3)

Entretien facilité

*Test brouillard salin (500h).



Livrée avec poignée ergonomique noire



Arrêt de porte à sceller



Arrêt de porte à visser

... DES ATOUTS uniques



SÉCURITÉ



Verrouillage avec serrure 3 points.



Charnières renforcées.



- Panneau de 45 mm : le plus isolant du marché
- Panneau symétrique ou asymétrique
- Cadres ouvrant et dormant en aluminium
- Ouverture : intérieur ou extérieur
- Seuil plat de 6 mm
- Réservations réduites : écoinçon 50 mm et linteau 45 mm
- Pose en tunnel : pas de contraintes
- Ferme porte en option
- 1 seul colis : prémontage, facile à poser
- 2,5 x 2,5, vantaux égaux ou tiers



01

01. **Duoport**
Gris anthracite RAL 7016
Design nervures larges,
finition woodgrain
Hublots Réf. 2



02

02. **Duoport**
Blanc RAL 9016
Design nervures,
finition woodgrain



03



Isolation et confort : constitués d'un panneau sandwich de 45 mm de mousse de polyuréthane sans CFC, entre deux tôles d'acier galvanisé et prélaqué.

03. **Duoport**
Blanc RAL 9016
Design sans nervures,
finition woodgrain

04. **Duoport**
Gris clair
Design sans nervures,
finition lisse
Hublots Réf. 2



Hublot Réf. 2C double paroi vitrage acrylique clair extérieur et granité intérieur.



04

PERSONNALISATION BATTANTE DUOPORT®

NOTICE TECHNIQUE

DESIGN

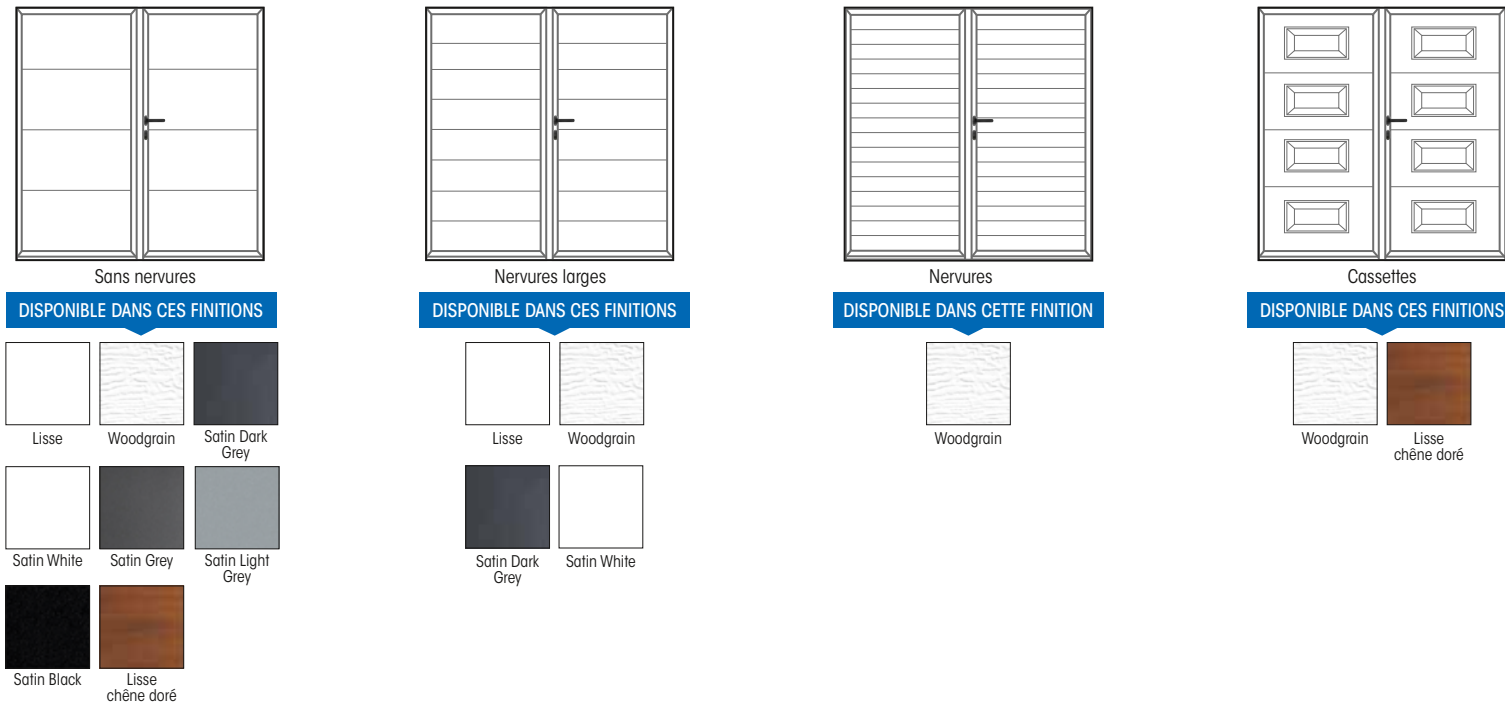

FINITION



Finitions disponibles suivant les designs

DÉCORS À POSER

4 kits au choix pour personnaliser la porte de garage. En Alunox. à personnaliser soi-même sur un design panneaux horizontaux lisse.



EVOLUTION
4 carrés progressifs
180 x 180 / 140 x 140 /
100 x 100 / 60 x 60 (en mm)

DAMIER
4 carrés identiques
180 x 180 (en mm)

SIGNATURE
4 lignes progressives
1000 / 750 / 500 / 250
x 13 de hauteur (en mm)

ONLINE
4 lignes identiques
500 x 25 (en mm)

Nombres de rue - Bis - Ter
En Alunox. Chiffres 10 ou 15 cm de hauteur, Bis et Ter 5 cm de hauteur, police Arial.

0 1 2 3 4 5 6 7 8 9 BIS TER

Pour plus d'informations, se référer en p. 12

ACCESSOIRES

POIGNÉE

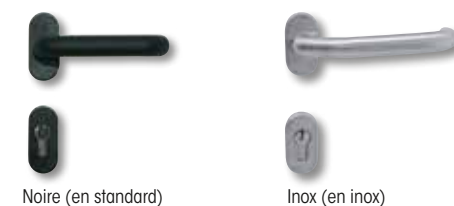

ENTRÉE DE LETTRE



KIT BARRE DE SEUIL ALUMINIUM

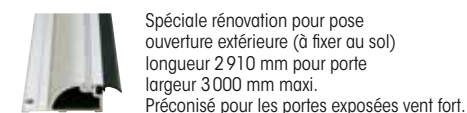

COULEUR



HUBLOTS

Le cadre des hublots PVC est de la couleur de la porte (RAL 8003 pour finition chêne doré), à l'exception des cadres des hublots Réf. 11 qui sont en RAL 9006 (autre couleur en option).

CLASSIQUES



CONTEMPORAINS



CONTEMPORAINS INOX



CONTEMPORAINS ALUNOX

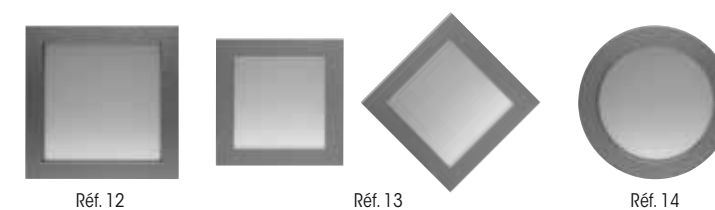

VITRAGES POUR CONTEMPORAINS ALUNOX



Réf. 6 et 11 non compatibles avec design cassettes.
Le cadre des hublots PVC est toujours de la couleur de la porte.
Selon les dimensions : nous consulter pour la faisabilité.
Le hublot Réf. 13 est possible au format losange.

Double ou Triple vitrage dépoli
Double vitrage disponible sur Réf. 13.
Triple vitrage disponible sur Réf. 12 et 14.
Non affleurant.

PMMA dépoli
Disponible sur Réf. 13 et 14.
Affleurant.

HUBLOT	Référence	Dimensions hors-tout	Dimensions vitrage	Descriptif
	Réf. 1, 2, 3 et 5 :	460 x 260 mm	392 x 192 mm	Double paroi vitrage Securit clair extérieur et imprimé 200 intérieur (Réf. B).
	Hublot rond réf. 6	Ø 310 mm	Ø 267 mm	Double vitrage Securit clair extérieur et granite intérieur, cadre PVC extérieure ou Double vitrage 33/2 et d'un Securit 4 mm - finition inox brossé extérieure Cadre PVC intérieur.
	Hublot carré réf. 11	320 x 320 mm	235,6 x 235,6 mm	Double vitrage feuilleté clair extérieur, Securit Master carré intérieur, cadre aluminium RAL 9006 extérieur, cadre aluminium intérieur.
	Hublot carré réf. 12	354 x 354 mm		Hublot carré avec décor alunox en extérieur / intérieur. Triple vitrage dépoli.
	Hublot carré réf. 13	264 x 264 mm		Hublot carré avec décor alunox en extérieur / PVC en intérieur. Double vitrage dépoli ou PMMA dépoli. Hublot possible au format losange.
	Hublot carré réf. 14	Ø 340 mm		Hublot rond avec décor alunox en extérieur / intérieur. Triple vitrage dépoli ou PMMA dépoli.

COLISAGE

1 colis (livrée pré-montée dans son huisserie)



SCHÉMAS TECHNIQUES BATTANTE DUOPORT® (cotes en mm)

NOTICE TECHNIQUE

POSE EN APPLIQUE

POSE EN TUNNEL

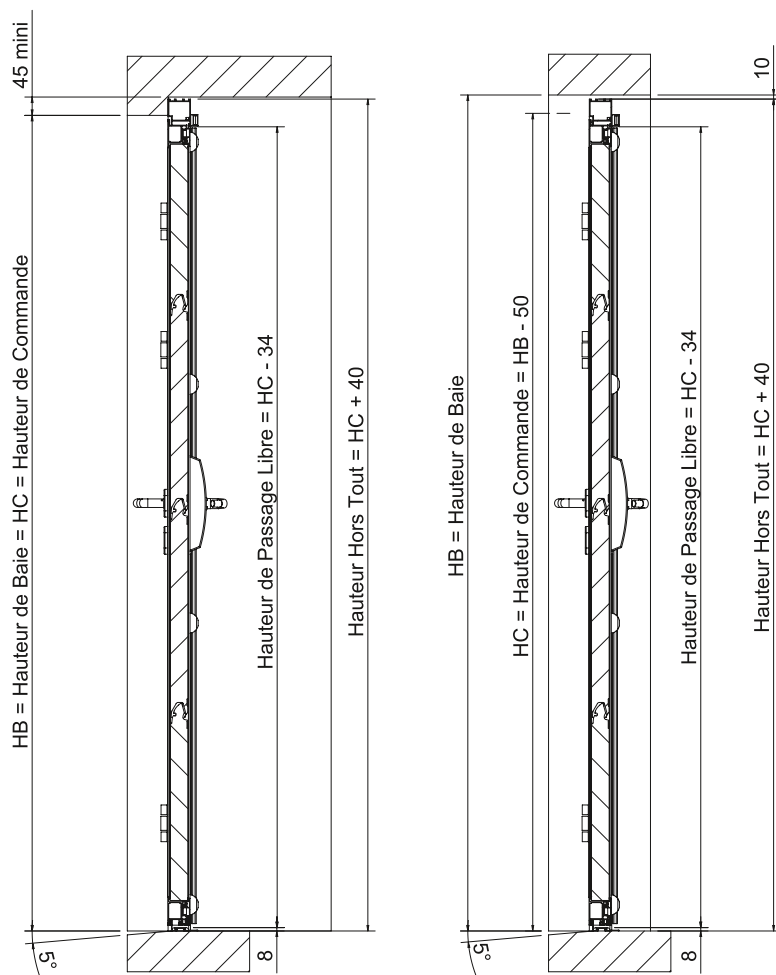

POSE EN APPLIQUE (ouverture extérieure)

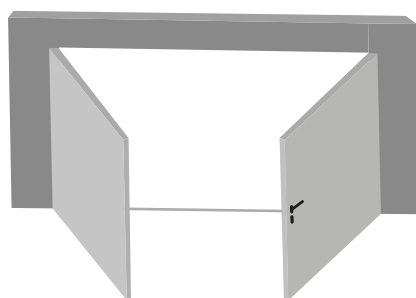

Largeur de passage libre LC -150 pour une
ouverture extérieure et intérieure à 90°

EMPRISE AU SOL

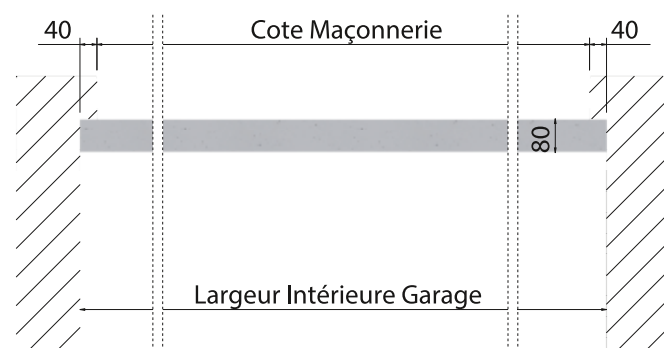

POSE EN APPLIQUE

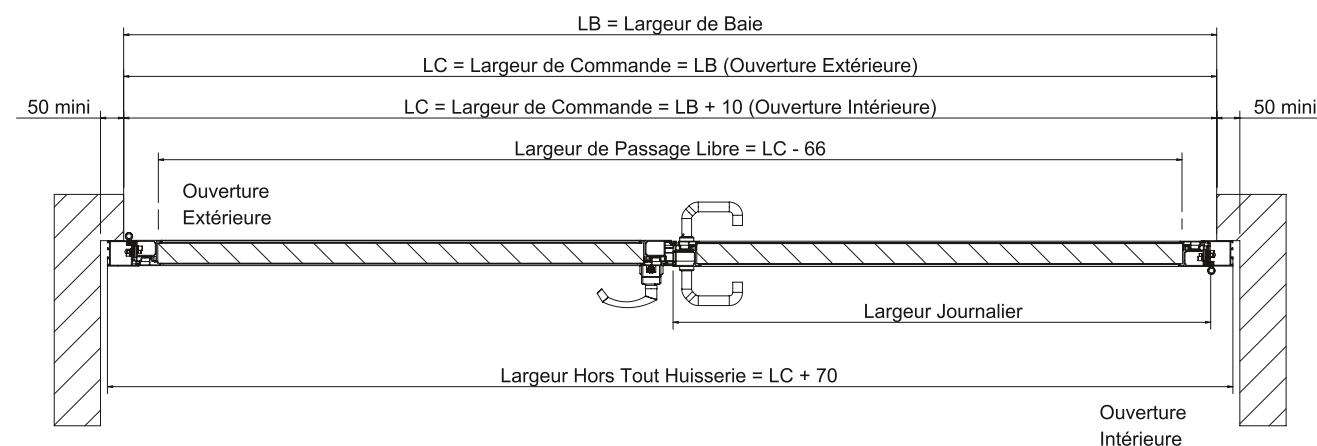

POSE EN TUNNEL



TABLEAU DES RÉSERVATIONS

Pour pose en applique intérieure		Écoinçon minimum	Retombée de linteau minimum	Profondeur libre minimum	Passage libre	Dimensions hors tout
Duoport® Porte battante	Manuelle	50 mm	45 mm	-	(LC - 66) x (HC - 34)	(LC + 80) x (HC + 40)

LC = largeur de commande (mm) - HC = hauteur de commande (mm).

Hauteur

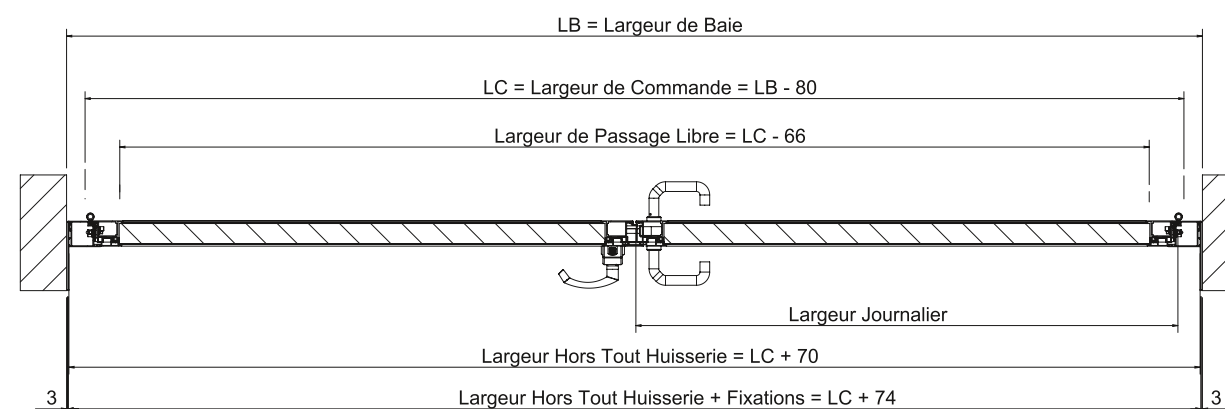
2500	B	D
2250	A	C
1815	1185	2400 2405
		2500

Largeur

Répartition des vantaux :

par défaut, Duoport® est livrée avec deux vantaux égaux.

Possibilité de vantaux inégaux avec plus-value, pour les designs sans nervures et nervures, dans les limites suivantes :

- L mini du vantail journalier* : 710 mm
- L mini du vantail semi-fixe : 350 mm
- L maxi d'un vantail : 1200 mm
- Passage libre = largeur du vantail - 40 mm

Design à cassettes : hauteurs supérieures à 2125 mm non réalisables. Largeur mini réalisable 1475 mm. Largeur maxi réalisable 2225 mm.

*Le journalier est le vantail où se trouve la poignée.

NORMES EUROPÉENNES

Performances du vantail, conformément aux Normes Européennes de sécurité EN 14351-1.

Porte	Normes liées à la sécurité : OBLIGATOIRE				Normes liées à des performances de confort : FACULTATIF	
	Ouverture en toute sécurité	Résistance mécanique et stabilité	Efforts de manœuvre en motorisé	Résistance à la charge due au vent : EN 12210	Résistance à la pénétration de l'eau : EN 12208	Perméabilité à l'air : EN 12207
	OUI	OUI	NC	Classe 2C	Classe 1B	Classe 1



GAMME BASCULANTE

Noviso[®], DL[®] & DLSR

UNE GAMME COMPLÈTE QUI RÉPOND À TOUTES LES DEMANDES

Appréciée pour sa simplicité d'utilisation et sa longévité, la gamme basculante s'adapte à vos budgets.

Présentation Noviso [®]	112
Réalisations	114
Présentation DL [®]	116
Réalisations	118
Présentation DLSR	122
> <i>Notice technique</i>	126
Solutions PMR	149



Configurateur
disponible sur
novoferm.fr

Au maximum, je veux

OPTER POUR *une porte 4 en 1*

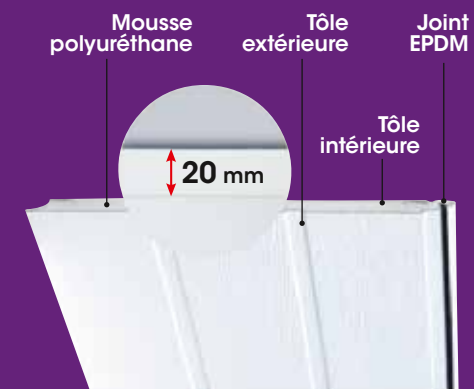

La porte Noviso® est une porte 4 en 1 :
isolante, économique, motorisable avec portillon.

Par son ouverture débordante sur l'extérieur,
elle optimise un maximum l'espace de votre garage.
Vous pouvez aisément y aménager un atelier
de bricolage ou une buanderie grâce
à son isolation de qualité.



Certificat anti intrusion
pour les portes
motorisées



Verrouillage 2 points
horizontaux et 3 points
sur le portillon pour
une sécurité renforcée



Panneau isolant
20 mm



Fermeture automatique
du portillon après votre
passage (option)



Fonctionnement
souple, silencieux et
simple en manœuvre



Solution PMR :
kit de manœuvrabilité



**LARGE GAMME
DIMENSIONNELLE
ET LARGE CHOIX
DE FINITIONS**

**5 DESIGN
3 FINITIONS
14 TEINTES
PRÉFÉRENTIELLES
RAL ET SABLÉES**

**4 RÉFÉRENCES
DE HUBLOTS
KIT DÉCOR À POSER
DESIGN COORDONNÉ**



01

- 01. **Noviso® portillon**
Ral 7016
Design nervures larges
Poignée inox, finition woodgrain
- 02. **Noviso® portillon**
Rouge pourpre RAL 3004
Design sans nervures, finition lisse
- 03. **Noviso® portillon**
Noir 2100 sablé
Design Hexagone-Evo



Une sécurité accrue : 3 points de verrouillage, un rail monobloc et un temps de pose réduit (aucun perçage en maçonnerie, ni cheville).



Exclusivité et sécurité optimale : les portes basculantes sont équipées d'un système de verrouillage exclusif en deux points latéraux pour une sécurité renforcée.



Confort et sécurité : verrouillage portillon.

02

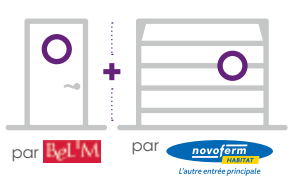

03



Ferme-porte : pour votre porte Noviso®, vous pouvez choisir d'équiper le portillon avec un ferme-porte avec glissière aluminium qui assure la fermeture automatique après votre passage.

Au maximum, je veux

OPTER POUR *un grand classique*

La porte basculante DL® séduit par sa simplicité d'utilisation, sa longévité et la qualité de ses matériaux.

Elle est la plus économique de la gamme Novoferm®. Son temps de pose réduit permet de faire de vraies économies.



Verrouillage 2 points pour une sécurité renforcée, 3 points si portillon



Kit 3^{ème} point de fermeture au linteau sur les portes manuelles (option)



Profil anti-pince doigts extérieur et intérieur



Portillon possible pour un confort supplémentaire au quotidien



Fonctionnement souple, silencieux et simple en manœuvre



2 kits PMR au choix



LARGE GAMME DIMENSIONNELLE ET LARGE CHOIX DE FINITIONS

**16 DESIGN
3 MATÉRIAUX : MÉTAL, BOIS, PVC
1 CONFIGURATION CADRE NU
14 TEINTES PRÉFÉRENTIELLES**

**4 RÉFÉRENCES DE HUBLOTS
KIT DÉCOR À POSER
+ 60 DIMENSIONS EN STANDARD POUR LA DL NERVURES
DESIGN COORDONNÉ**



02

- 01. **DL®**
Noir 2100 sablé
Design joint creux horizontal
- 02. **DL102**
Bleu RAL 5023
Design cassettes
- 03. **DL®**
Gris anthracite RAL 7016
Design Mirage
Poignée inox
- 04. **DL-IL**
Vert mousse RAL 6005
Design nervures verticales
Non débordante



Longévité et qualité : huisserie tubulaire et tablier en acier galvanisé pour une grande robustesse



04

05



Couvre joint métallique.



07



06



Loqueteau métallique.



08

05. **DL102**
Cadre nu zinc (remplissage non fourni)
Noir RAL 9005

06. **DL102**
Cadre nu en applique
Sans poignée
Habillage bois non fourni

07. **DL®**
Cadre nu en applique
Poignée inox
Habillage bois non fourni

08. **DL®**
Blanc RAL 9016
Design Équation



Sécurité optimale : les portes basculantes sont équipées d'un système de verrouillage exclusif en deux points latéraux pour une sécurité renforcée (porte manuelle ou motorisée).

GAMME BASCULANTE SANS RAIL **DLSR**

Tablier : Simple paroi, constitué d'un cadre tubulaire soudé en acier galvanisé, avec renforts. Parement en tôle d'acier galvanisé RAL 9016 en standard, design lisse. Thermolaquage de l'ensemble par poudrage polyester, cuit au four. Design nervures verticales en standard.

Huisserie : Autoporteuse et robuste en profil tubulaire de section 70x40 mm en acier galvanisé facilite la mise en œuvre des calfeutrements.

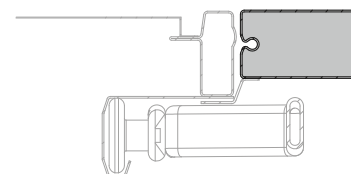

Équilibrage : Par deux packs multi-ressorts de traction, réglés en usine. Bras de basculement tubulaires



Sécurité optimale : la porte basculante DLSR est équipée d'un verrouillage en 2 points latéraux indépendants du sol.



Verrouillage : En deux points latéraux bas, loqueteaux à verrouillage automatique. Barillet à profil européen fourni avec 2 clés.



Garniture : Poignée PVC ergonomique noire.

Options : couleur possible, peinte en poudre : assure une meilleure tenue dans le temps.



POSE RAPIDE
L'absence de rails horizontaux et ses faibles encombrements font de DLSR la porte de garage la plus facile et la plus rapide à poser.

09. **DLSR**
Gris RAL 7047
Design verticales à joint creux

Nombreux designs disponibles

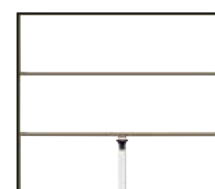
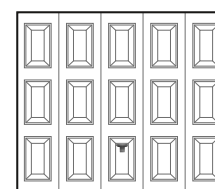
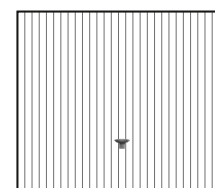

DIMENSIONS SUR MESURE

Largeur mini 2000 mm - 3000 mm • Hauteur mini 1950 mm - 2250 mm

DIMENSIONS STANDARD

HAUTEUR	2250				●	●	●				
	2125	●	●	●	●	●	●	●	●	●	●
2075	●		●	●	●	●	●				
2000	●	●	●	●	●	●	●	●	●	●	●
1950	●	●	●	●	●	●					
		2200	2250	2300	2375	2400	2500	2625	2750	2875	3000
		LARGEUR									

COUPES VERTICALES

POSE EN APPLIQUE

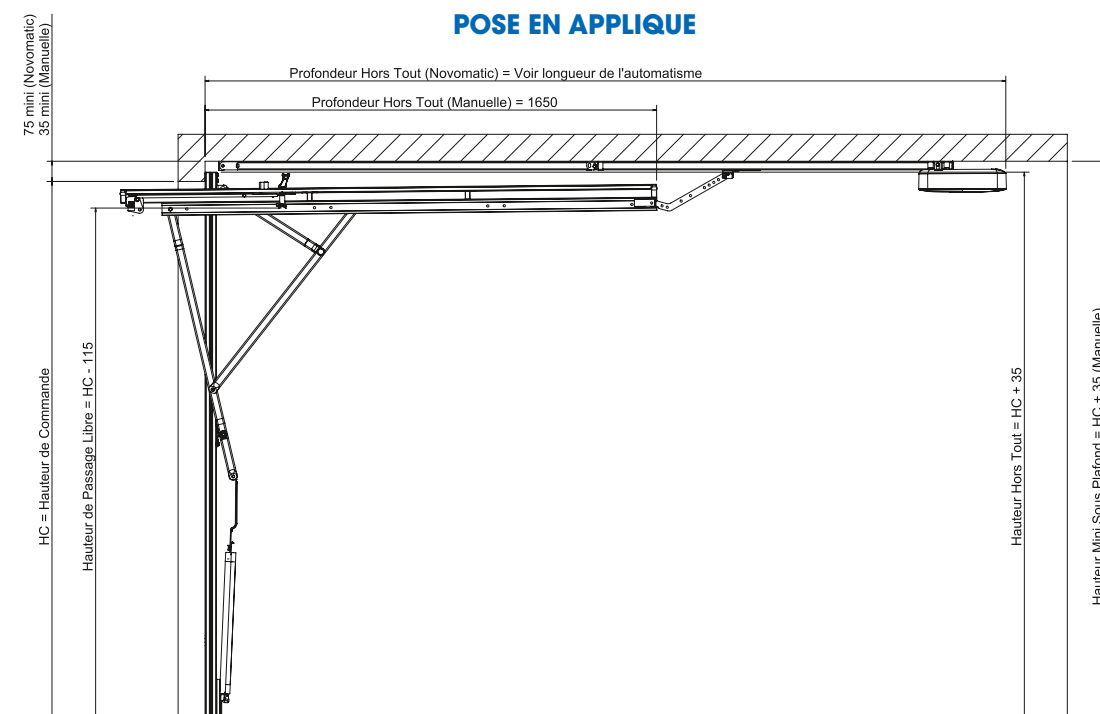

POSE EN TUNNEL

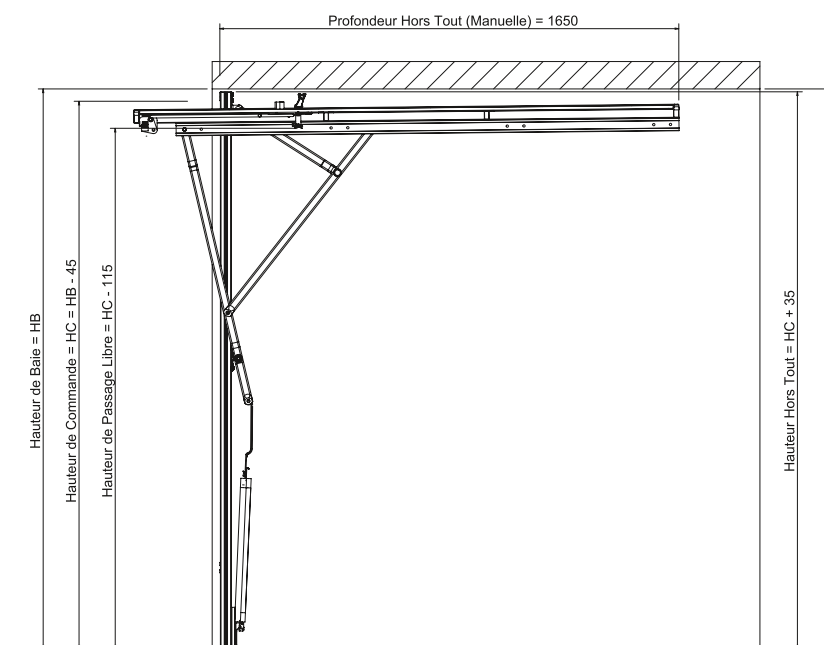

COUPES HORIZONTALES

POSE EN APPLIQUE

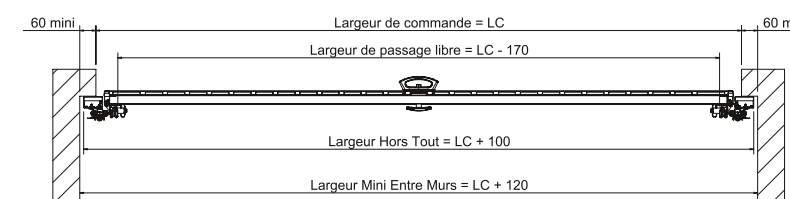

POSE EN TUNNEL

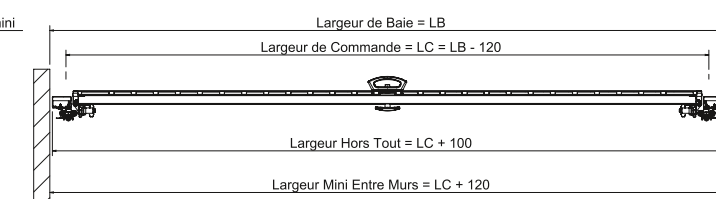

... DES ATOUTS Communs

DL®. NOVISO®

DESIGN

Nombreux designs

Designs coordonnés
Hublots
Kits décor à poser Alunox
Tous RAL & sablées
Poignée ergonomique
Portillon possible
Poignée inox en option

RÉSISTANCE EXTÉRIEURE

Résistance au vent : Classe 2

CONFORT & SÉCURITÉ

Certificat anti-intrusion (pour les portes motorisées)

Motorisable avec l'Integraport® (réservations identiques à une porte manuelle)

Verrouillage 3 points motorisé avec Integraport®
Kit PMR en option

SÉCURITÉ PORTILLON

Verrouillage : Serrure 3 points
Paumelles antidégondabales
Joints de compression, ferme-porte en option



Sécurité portillon piéton intégré : indispensable si votre porte basculante est équipée d'un portillon incorporé, il empêchera toute mise en mouvement du tablier si le portillon est ouvert, évitant ainsi des dommages au matériel.

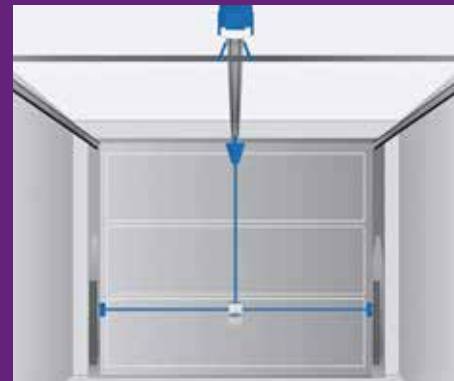

Une sécurité accrue : 3 points de verrouillage, un rail monobloc et un temps de pose réduit (aucun perçage en maçonnerie, ni cheville). L'automatisme Integraport® procure le maximum de sécurité, grâce à ses 3 points de verrouillage. Le verrouillage mécanique manuel de la porte, en deux points latéraux indépendants du sol, est activé par le moteur dès la fermeture définitive de la porte. Le 3^{ème} point de verrouillage est assuré directement par le moteur en partie haute de la porte.

... DES ATOUTS uniques

BASCULANTE DL®

- Gamme complète : Métal / Bois / PVC / Cadre nu
- Débordante avec rails
- Montant tubulaire
- Grande gamme dimensionnelle : La plus large du marché. Plus de 60 dimensions en standard pour la DL® nervures
- Cadre nu : de 8 à 15 kg par m², possibilité de remplissage en applique
- Offre ventilation par perforation en option
- Portillon possible : Le plus large du marché (910 mm), paumelles invisibles
- 12 teintes préférentielles



BASCULANTE NOVISO®

- 4 en 1 : Économique, Isolante, Portillon, Motorisée
- Panneau 20 mm
- Faible réservation en manuel comme en motorisé
- Barre de seuil : acier galva
- Passage en mode manuel
- Basculante : Gain de temps de pose
- Verrouillage renforcé sur la porte
- Verrouillage par tringle, extrémité pleine
- Hublot finition inox brossé
- Joint périphérique ouvrant & dormant
- Calfeutrement de qualité

PERSONNALISATION

BASCULANTE NOVISO®, DL®, DL 102, DL-IL, OD-IL & DLSR

NOTICE

TECHNIQUE

DESIGN POUR PORTES DL®

NEW!

Équation

DISPONIBLE DANS CETTE FINITION

Lisse

NEW!

Mirage

DISPONIBLE DANS CETTE FINITION

Lisse

Nervures

DISPONIBLE DANS CETTE FINITION

Lisse

Cassettes acier

DISPONIBLE DANS CETTE FINITION

Lisse

Horizontales à joint creux

DISPONIBLE DANS CETTE FINITION

Lisse

Verticales à joint creux

DISPONIBLE DANS CETTE FINITION

Lisse

Nervures horizontales avec bandeaux verticaux

DISPONIBLE DANS CETTE FINITION

Lisse

Nervures horizontales sans bandeaux verticaux

DISPONIBLE DANS CETTE FINITION

Lisse

Habillage vertical Multiplis Okoumé

Habillage vertical Red Cedar massif

Habillage vertical Mélèze

Cadre nu (RAL 8014)

Certains designs peuvent ne pas être compatibles, selon leur dimension ou leur cinématique.
 Les portes DLSR sont disponibles en design nervures verticales, cassettes, verticales à joint creux, cadre nu.
 Le design Mirage a un joint creux fixe de 15 mm. Le design horizontal a un joint creux en standard de 15 mm, possible aussi en 0, 20, 25 ou 30 mm.

DESIGN POUR PORTES NOVISO®

Nervures

DISPONIBLE DANS CETTE FINITION

Woodgrain

Nervures larges pour Noviso®

DISPONIBLE DANS CETTE FINITION

Woodgrain

Sans nervures

DISPONIBLE DANS CES FINITIONS

Lisse
Lisse chêne doré

Cassettes acier

DISPONIBLE DANS CETTE FINITION

Woodgrain

Hexagone

DISPONIBLE DANS CETTE FINITION

Lisse

FINITION

ACIER WOODGRAIN pour Noviso®

ACIER LISSE

LISSE CHÊNE DORÉ pour Noviso®

Finitions disponibles suivant les designs.

TEINTE PRÉFÉRENTIELLE

IVOIRE CLAIR
RAL 1015

GRIS CLAIR
RAL 7035

GRIS ANTHRACITE
RAL 7016

NEW!
GRIS TERRE D'OMBRE
RAL 7022

BLANC CRÈME
RAL 9001

NOIR FONCÉ
RAL 9005

NOIR SABLÉ
S 2100

GRIS SABLÉ
S 2400

GRIS SABLÉ (BRONZE)
S 2500

GRIS PERLE SABLÉ
S 2800

GRIS SABLÉ
S 2900

GRIS SABLÉ
S 7016

NEW!
BRUN SABLÉ
S 8019

NOIR FONCÉ SABLÉ
S 9005

Non disponible avec le design nervures horizontales sans bandeaux verticaux.
 Teintes préférentielles disponibles sur la gamme DL®. Pas de couleur possible sur DLSR.
 Autres RAL et sablées disponibles.

DISPOSITION SPÉCIALE

Porte sans portillon (sur bois massif uniquement) pour les portes DL®

Disposition horizontale

DESIGN		
Design	Pas d'ondes	Épaisseur
Noviso® nervures	125 à 132 mm	20 mm
Noviso® nervures larges	250 à 264 mm	
DL® acier nervures	82 mm	
DL® multiplis	63 mm - 52 mm	10 mm
DL® bois massif	131 mm	20 mm
DL® PVC	140 mm	15 mm
DLSR	82 mm	
DL 102 acier nervures	82 mm	
DL-IL acier nervures	82 mm	
OD-IL acier nervures	82 mm	

PORTILLON INTÉGRÉ				
HC = hauteur de commande	Largeur du portillon	Passage libre		
		Largeur	Hauteur	
			Si HC ≤ 2250 mm	Si HC > 2250 mm
DL®, DL-IL	910 mm	870 mm	HC - 80 mm	HC - 80 mm
DL 102	910 mm	885 mm	HC - 112 mm	2040 mm
Noviso®	de 795* à 1 020 mm	de 770 à 995 mm	HC - 76 mm	-

*Varie selon la largeur de commande de la porte

PERSONNALISATION BASCULANTE NOVISO®, DL®, DL 102, DL-IL, OD-IL & DLSR

NOTICE TECHNIQUE

ACCESSOIRE

POIGNÉE POUR PORTE



Noire (1)

Inox

POIGNÉE POUR PORTILLON



Noire

Inox

Livré avec plaque de propreté pour les portes bois, cadre nu et Noviso®.
Modèle assorti pour portillon piéton.
(1) Noviso® : possibilité de porte sans poignée ni serrure.

HUBLLOT

Certains designs ne sont pas compatibles avec les hublots ou portes. Nous consulter sur la faisabilité et pour les dispositions spéciales.

CLASSIQUES



Réf. 1
Noviso® et DL®



Réf. 2
Noviso® et DL®



Réf. 3
Noviso® et DL®



Nicole
DL®

CONTEMPORAINS INOX



Réf. 1 inox
Noviso®
uniquement

DÉCORS À POSER

4 kits au choix pour personnaliser la porte de garage.
En Alunox. à personnaliser soi-même sur un design panneaux horizontaux ou verticaux lisse.



EVOLUTION
4 carrés progressifs
180 x 180 / 140 x 140 /
100 x 100 / 60 x 60 (en mm)



DAMIER
4 carrés identiques
180 x 180 (en mm)



SIGNATURE
4 lignes progressives
1000 / 750 / 500 / 250
x 13 de hauteur (en mm)



ONLINE
4 lignes identiques
500 x 25 (en mm)

0 1 2 3 4 5 6 7 8 9
BIS TER

Numéros de rue - Bis - Ter
En Alunox. Chiffres 10 ou 15 cm de hauteur,
Bis et Ter 5 cm de hauteur, police Arial.

Pour plus d'informations, se référer en p. 12

Nombre de cassettes ou de hublots (selon largeur en mm)		
DL® et DLSR acier, cassettes ou sans nervures	≤ 2750	5
	> 2750	7
DL® et DLSR acier, nervures verticales	≤ 2250	2
	> 2250 et ≤ 3000	3
DL® acier, nervures horizontales	≤ 2250	2
	> 2250 et ≤ 2750	3
	> 2750	4
	≤ 2250	2
DL® bois / PVC nervures verticales	> 2250 et ≤ 3000	3
	≤ 2250	2
DL® bois, nervures horizontales	> 2250 et ≤ 2750	3
	> 2750	4
DL® et DL 102, bois		2
DL® et DL 102, bois		1
DL 102, acier cassettes	≤ 2750	5
	> 2750 et ≤ 3750	7
	> 3750 et ≤ 4500	9
	> 4500 et ≤ 5000	11
DL 102, bois / acier / PVC verticales et horizontales	≤ 2250	2
	> 2250 et ≤ 2750	3
	> 2750 et ≤ 3750	4
	> 3750 et ≤ 4500	5
> 4500	6	

HUBLOTS			
Référence hublot	Dimensions hors tout	Dimensions vitrage	Descriptif vitrage
Réf. 1 à 3 (DL®) : Design cassettes uniquement	260 x 460 mm	213 x 413 mm	Acrylique simple paroi, Altuglas transparent clair.
Réf. 1 à 3 et Réf. 1 inox (Noviso®) :	260 x 460 mm	192 x 392 mm	Acrylique double paroi clair extérieur, granité intérieur, ou double vitrage 33/2 et d'un sécurit 4 mm - finition inox.
Hublot Nicole (sans cadre sur porte acier) Tôle nervurée ou PVC	195 x 380 mm	145 x 330 mm	PVC translucide.

Le cadre des hublots PVC Réf. 1, 2 et 3 sont de la couleur de la porte (RAL 8003 pour finition chêne doré).
Les cadres des hublots Camus sont toujours de la même essence de bois que celle de la porte.
La Réf. 1 inox n'est pas compatible avec le design cassettes.
Pas de hublots possibles sur DLSR.

POIDS MAXI REMPLISSAGE CADRE NU DL (KG/M²)

Hauteur de Commande	2750	12	10,5	9															
	2500	13,5	12	10	9														
2375	14,5	12,5	11	9,5	8,5														
2125	16,5	14	12,5	11	9,5	8,5	7,5	6,5	6										
2000	17,5	15	13	11,5	10,5	9	8	7	6,5										
1800	17	14,5	12,5	11	10	9	7	6,5	5,5										
											2000	2250	2500	2750	3000	3250	3500	3750	4000
											Largeur de Commande								

POIDS MAXI REMPLISSAGE CADRE NU DLSR 7 KG/M²

POIDS MAXI REMPLISSAGE CADRE NU DL102 (KG/M²)

Hauteur de Commande	2750	30	25	22	19	17,5	16														
	2500	33	29	25	22	20	18	16	14,5												
2375	35	30	26	23	21	19	17	15,5	14												
2250	35	34	30	26	24	21,5	19,5	18	16,5	14	12										
2125	40	36	32	28	25	23	20	19	17,5	15	13										
2000	40	39	34	30	27	25	22	20,5	19	16	14										
1875	40	40	37	32	29	27	24	22	20,5	17	15										
											2000	2250	2500	2750	3000	3250	3500	3750	4000	4500	5000
											Largeur de Commande										

Noviso® - Nombre de cassettes ou de hublots (selon largeur en mm)											
Largeur	> 2250 et ≤ 2265	> 2270 et ≤ 2305	> 2310 et ≤ 2345	> 2350 et ≤ 2455	> 2460 et ≤ 2495	> 2500 et ≤ 2680	> 2685 et ≤ 2720	> 2725 et ≤ 2755	> 2760 et ≤ 2795	> 2800 et ≤ 3000	
Cassettes	5					6					
Hublots	3*	5	3*	5	3*	5	4*	6	4*	6	

* La position des hublots est à préciser à la commande.

COLISAGE

NOVISO®, DL®, DL-IL, OD-IL & DLSR : 1 colis	DL 102 : 3 colis	Nombre de portes par palette			
		DLSR	12	DL® portillon	12
Noviso®		10	DL-IL	7	
DL®		12	OD-IL	11	

POSE EN APPLIQUE

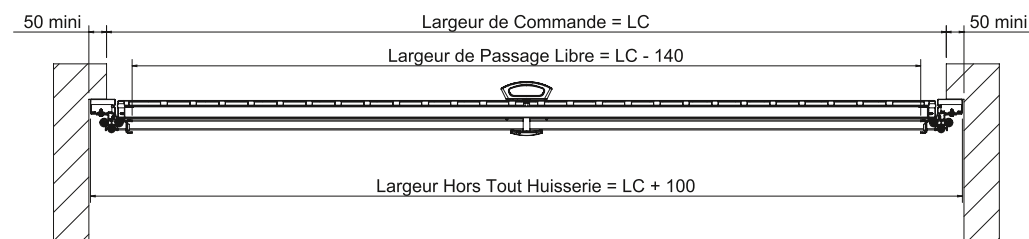
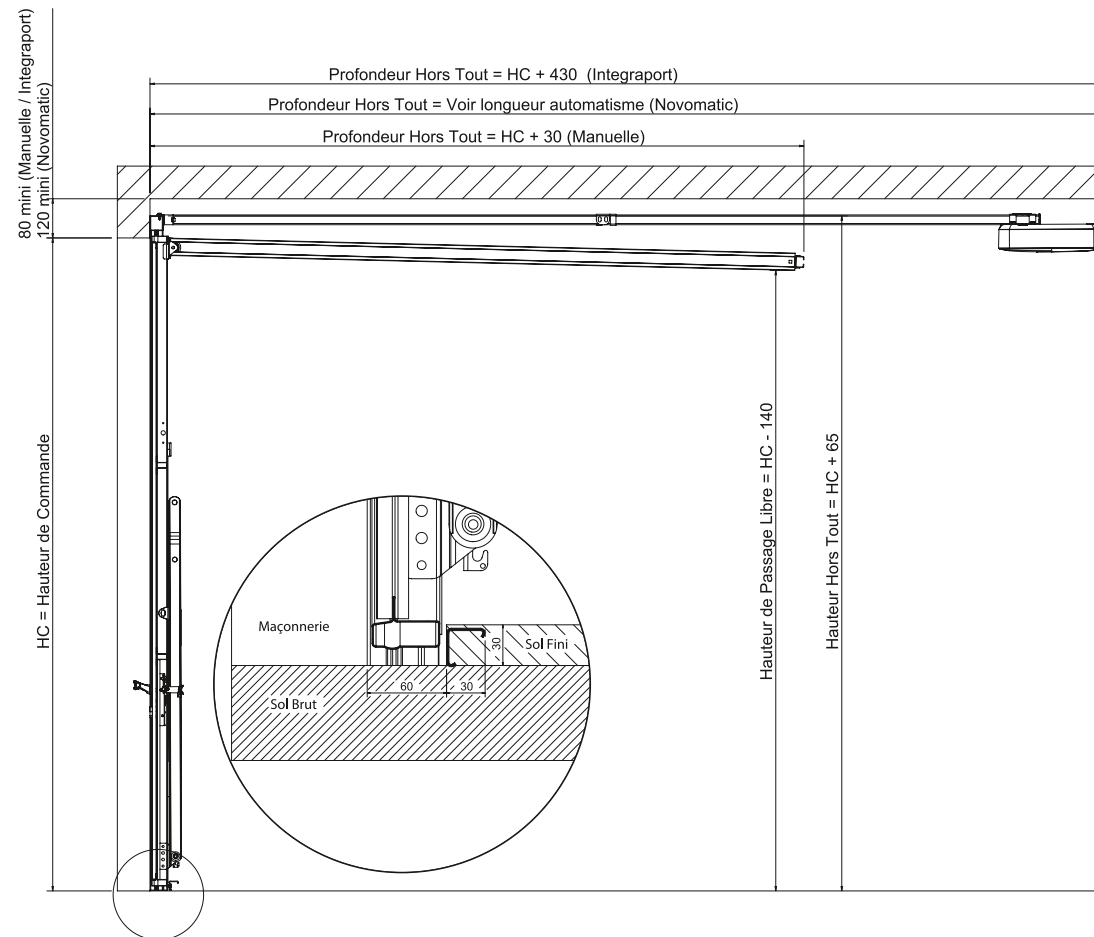

EMPRISE AU SOL

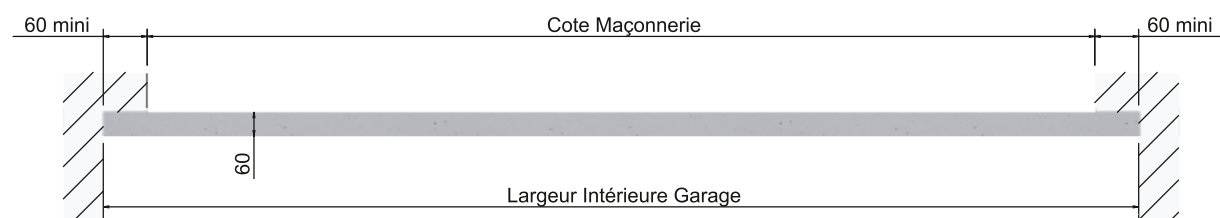

POSE EN TUNNEL

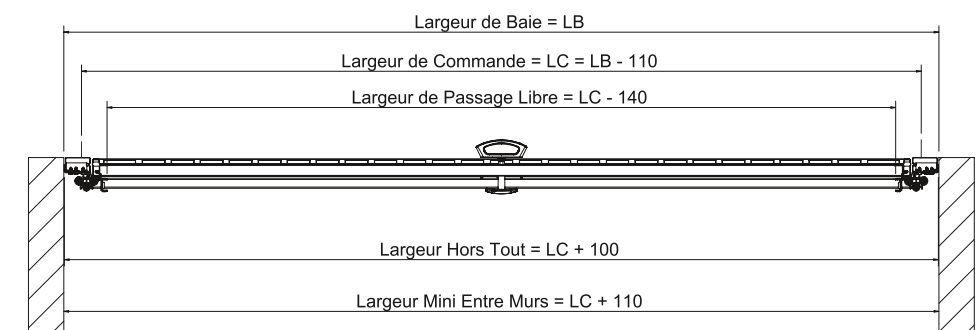
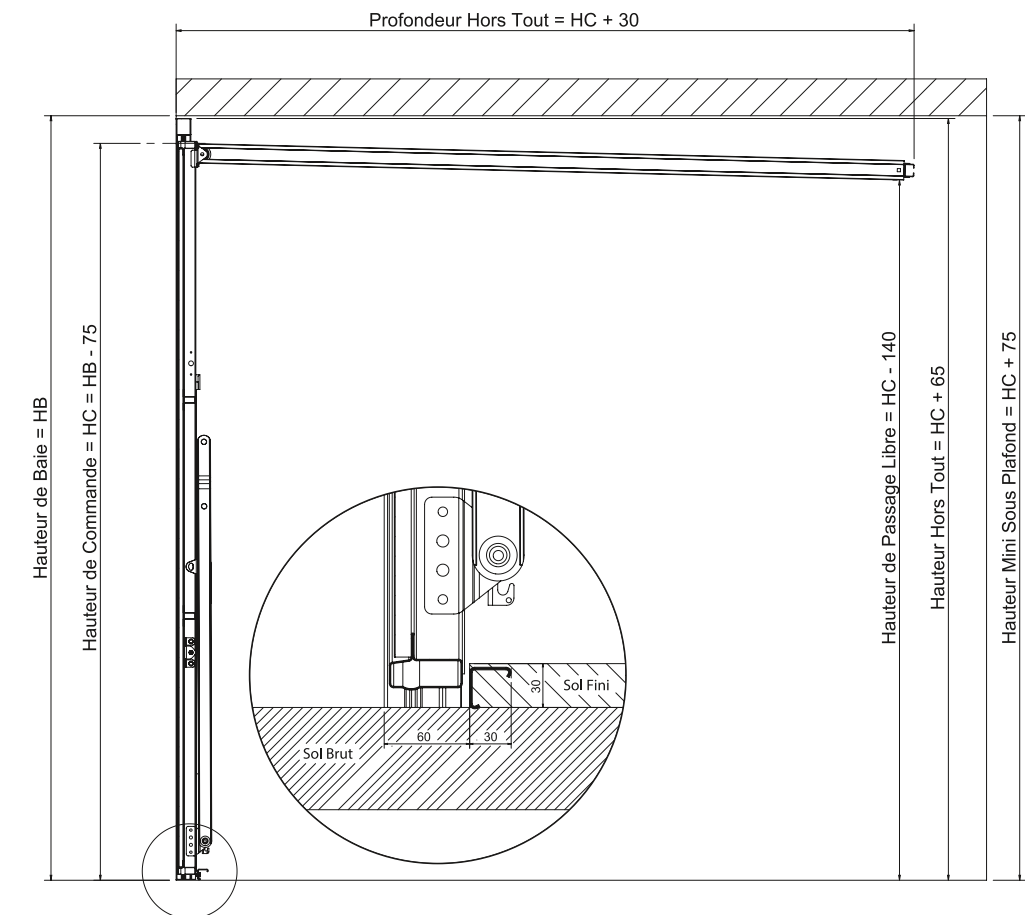

MAÇONNERIE

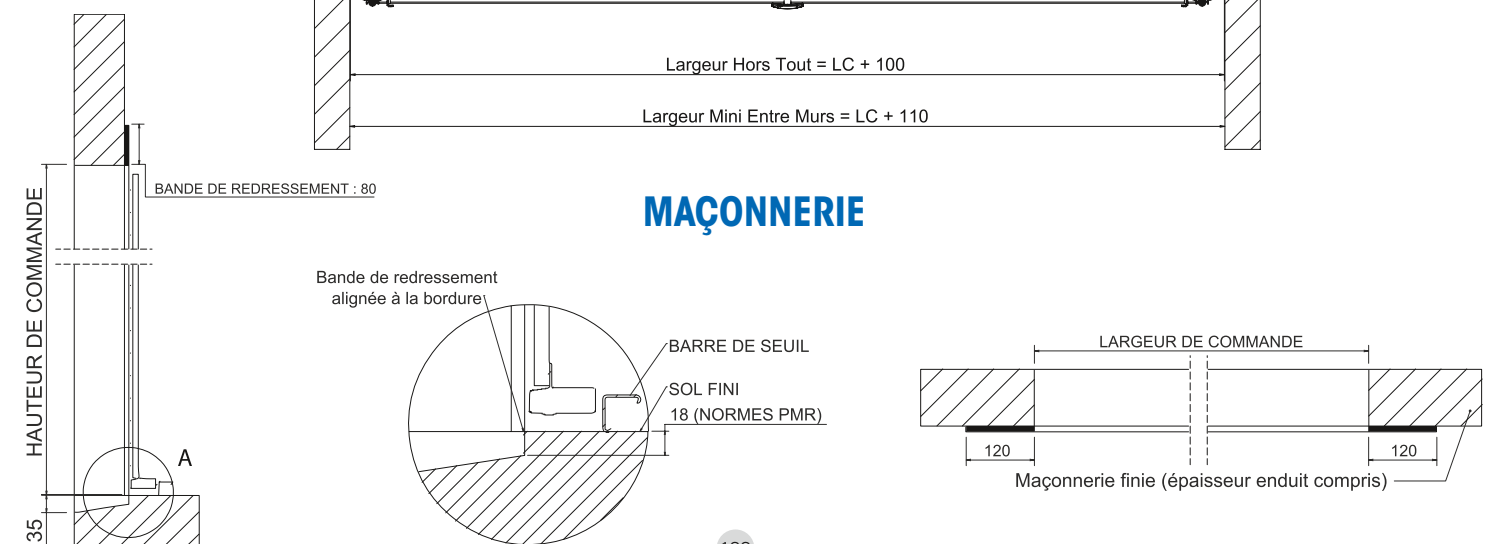

SCHÉMAS TECHNIQUES

BASCULANTE DL-IL & OD-IL

(cotes en mm)

NOTICE

TECHNIQUE

POSE EN APPLIQUE DL-IL

POSE EN TUNNEL DL-IL

POSE EN APPLIQUE OD-IL

POSE EN TUNNEL OD-IL

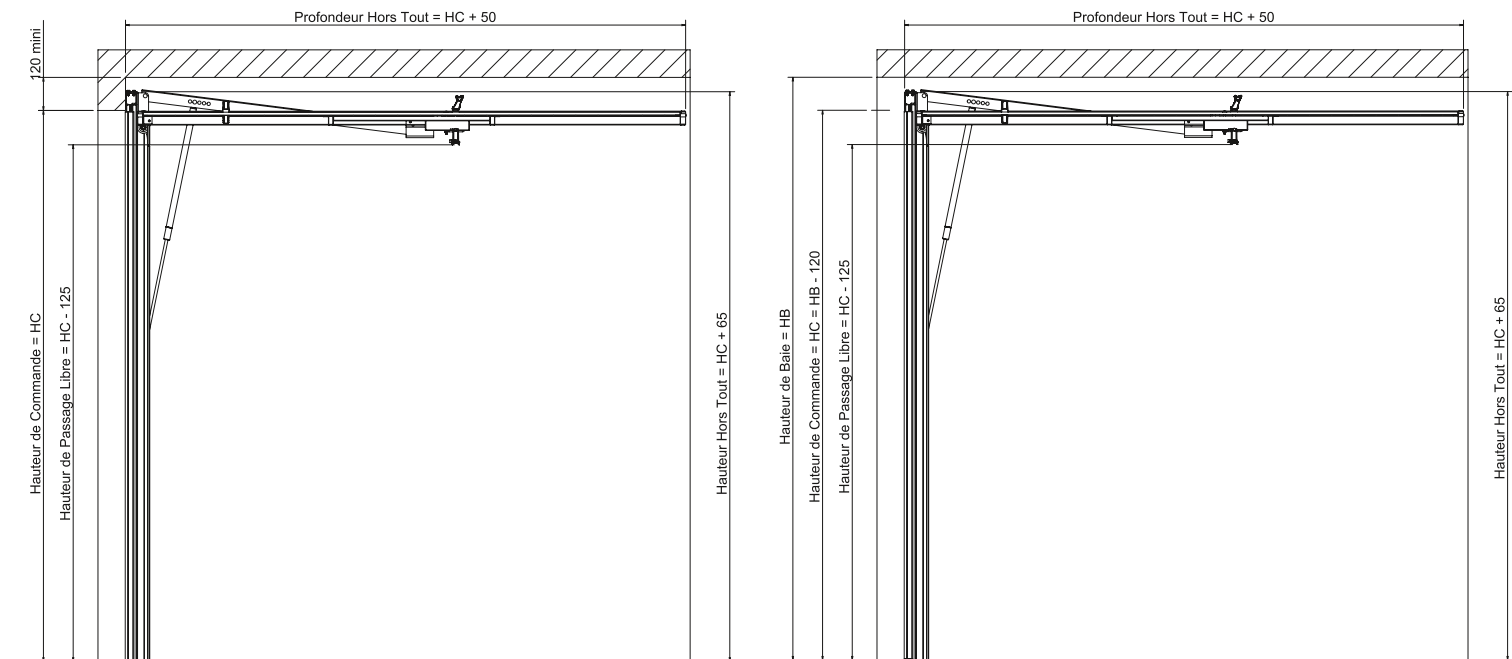
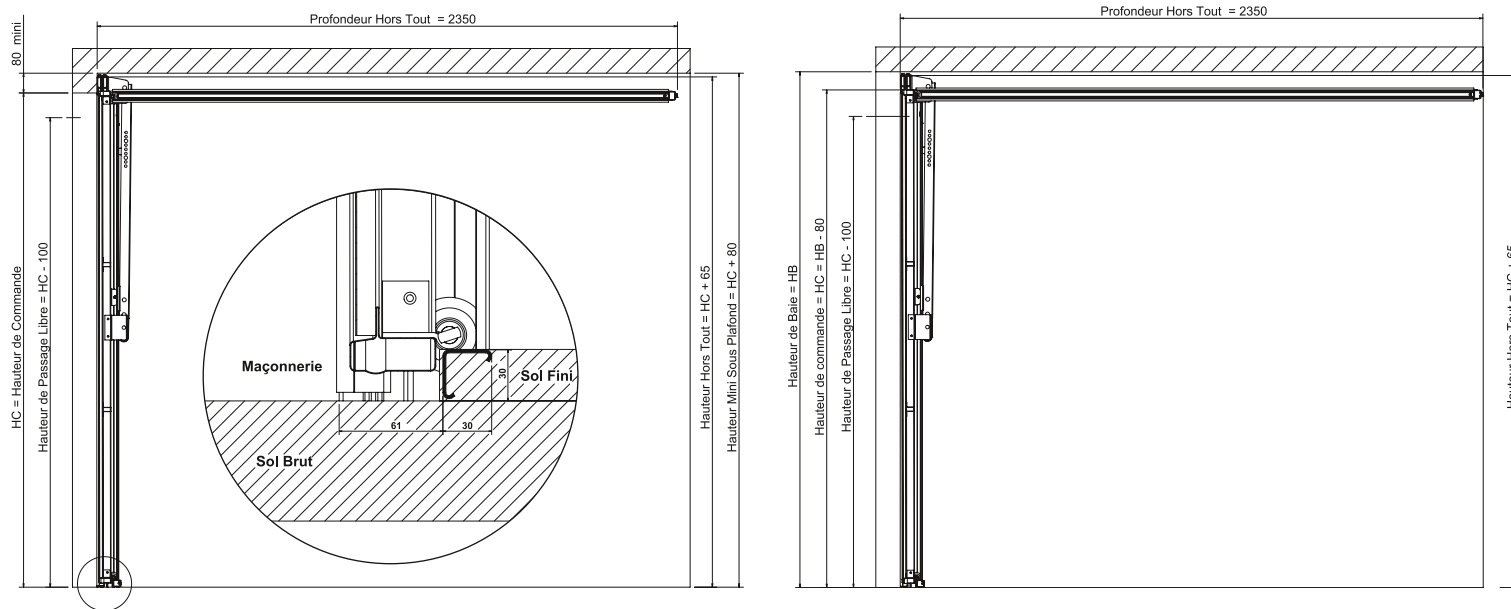

Coupe horizontale pose en applique DL-IL

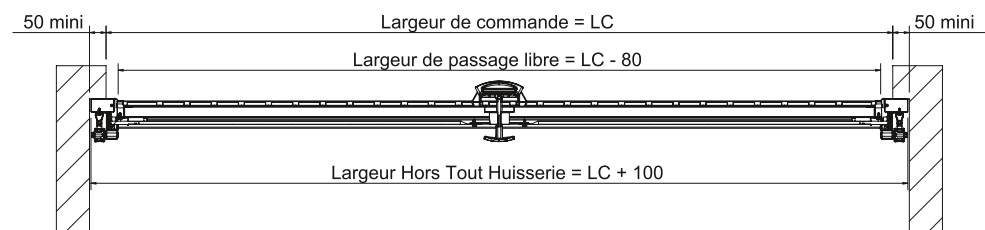

Coupe horizontale pose en applique OD-IL

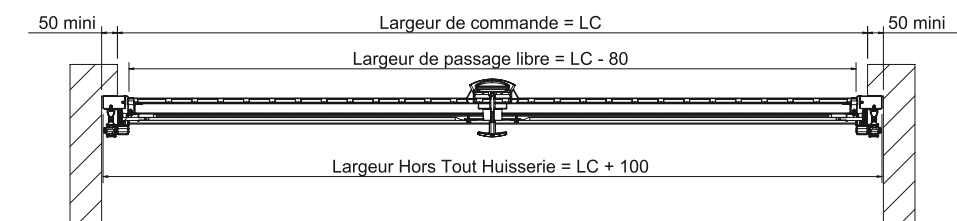

Coupe horizontale pose en tunnel DL-IL

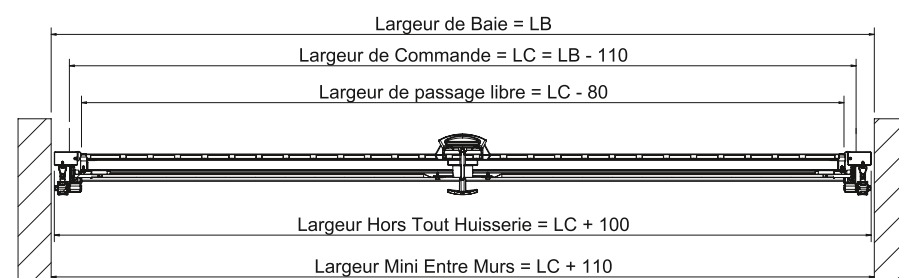

Coupe horizontale pose en tunnel OD-IL

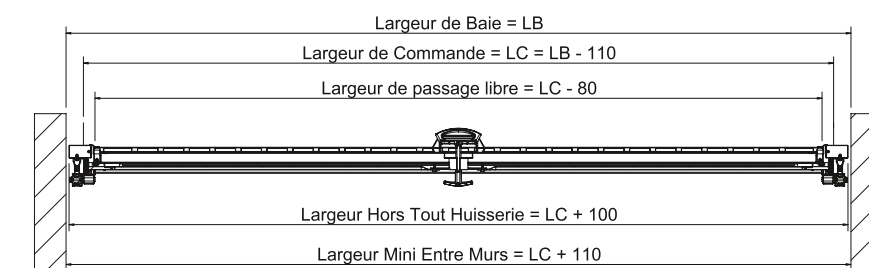

SCHÉMAS TECHNIQUES

BASCULANTE DL 102

(cotes en mm)

POSE EN APPLIQUE

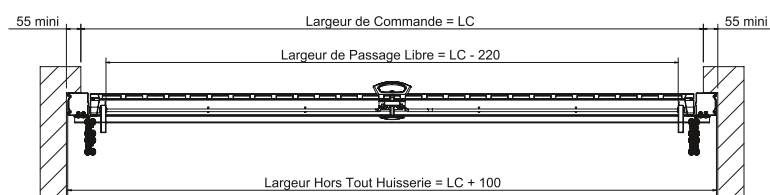
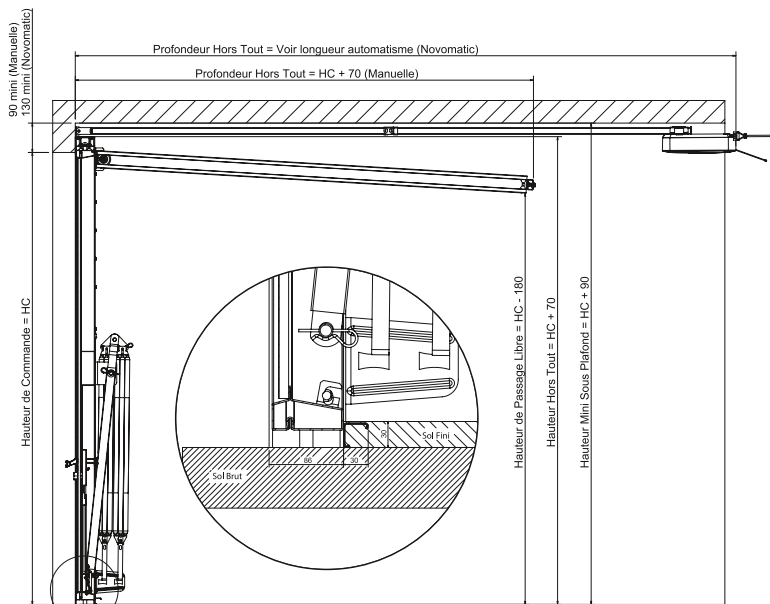

POSE EN TUNNEL

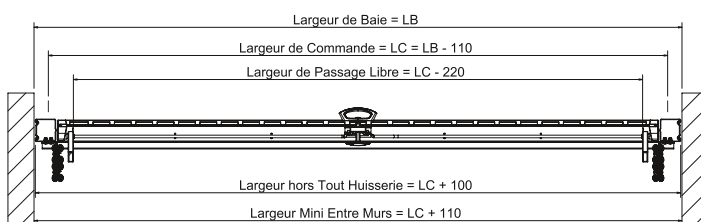
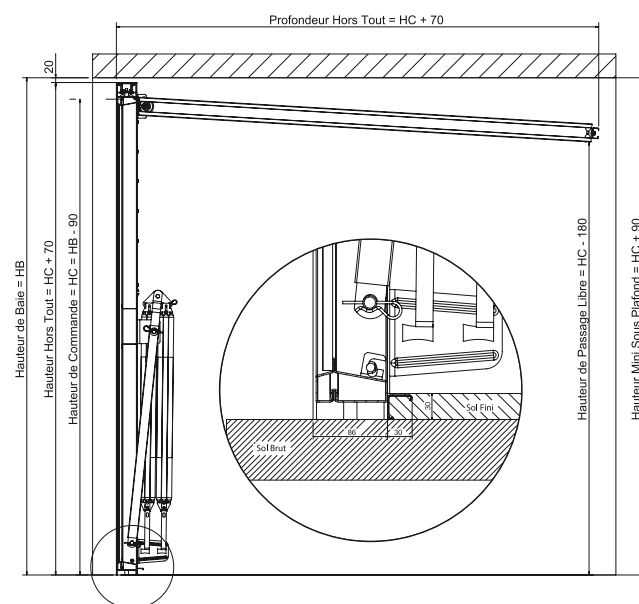

EMPRISE AU SOL

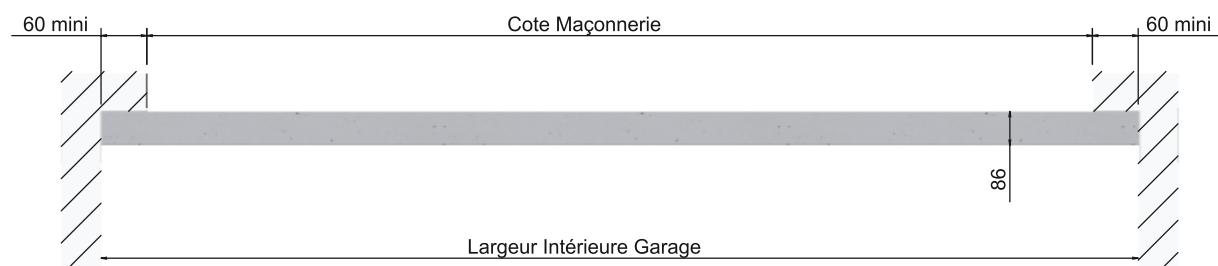

SCHÉMAS TECHNIQUES

BASCULANTE DL 102 CADRE NU

(cotes en mm)

NOTICE

TECHNIQUE

CADRE NU PAREMENT VERTICAL

REPLISSAGE STANDARD

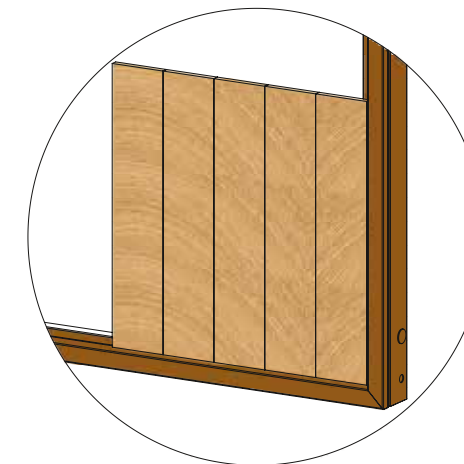
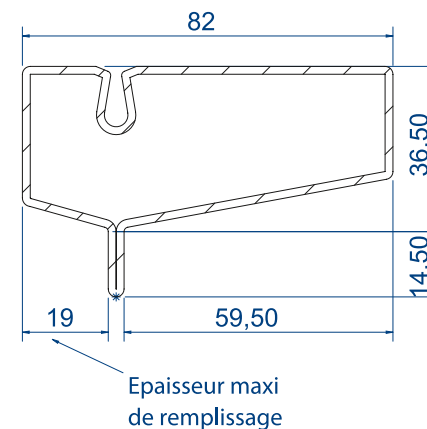

CADRE NU PAREMENT VERTICAL

REPLISSAGE EN APPLIQUE

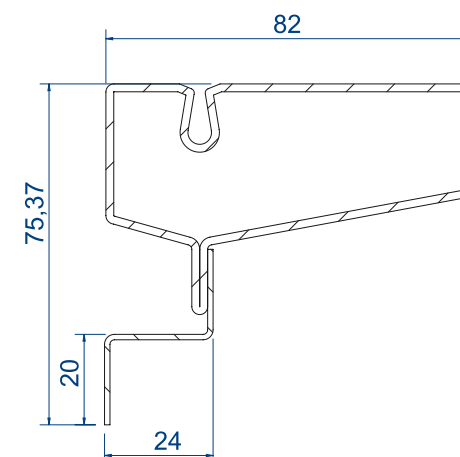

Epaisseur maxi de remplissage = 20mm

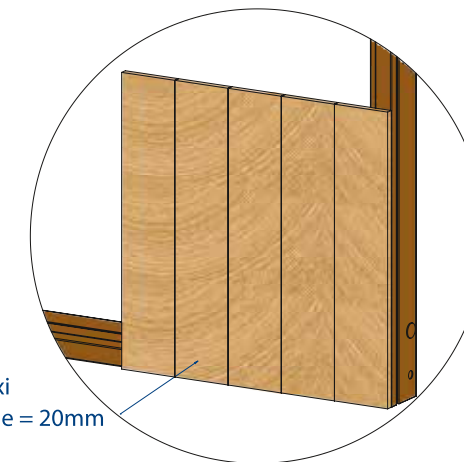

Tous nos plans de détails en téléchargement sur notre site internet

NORMES EUROPÉENNES

Performances, conformément aux Normes Européennes de sécurité EN 13241-1.

	Normes liées à la sécurité : OBLIGATOIRE				Normes liées à des performances de confort : FACULTATIF		
	Ouverture en toute sécurité	Résistance mécanique et stabilité	Efforts de manœuvre en motorisé	Résistance à la charge due au vent : EN 12424	Résistance à la pénétration de l'eau : EN 12425	Perméabilité à l'air : EN 12426	Numéro d'attestation
DL® & DL 102	OUI	OUI	OUI	Classe 2 ou 3	-	-	1011
DL-IL / OD-IL	OUI	OUI	-	- / Classe 5	-	-	P05004/P05024
DLSR	OUI	OUI	OUI	Classe 2	-	-	En cours
Noviso®	OUI	OUI	OUI	Classe 2	Classe 3	Classe 0	BV11-950

Performances, conformément aux Normes Européennes de sécurité EN 13241-1 (plus d'info. en téléchargeant le certificat CE sur novoferm.fr)



GAMME AUTOMATISME

Portes de garage,
portails de clôture coulissants
et porte de garage connectée

INNOVANTS, FIABLES ET DESIGN

Les automatismes Novoferm® vous apportent confort et sécurité pour rentrer chez vous en toute sérénité.

Faire confiance à Novoferm® pour le choix d'une nouvelle porte de garage motorisée, c'est la garantie de disposer d'un large choix de produits adaptables, selon vos problématiques et vos besoins.

L'automatisme permet d'ouvrir ou de fermer votre garage.

Présentation

140



Configurateur
disponible sur
novoferm.fr



... À CHAQUE GAMME son automatisme

NOVOPORTE® E.S.

ADAPTÉ POUR PORTE **SECTIONNELLE**



NOVOMATIC® E.S.

ADAPTÉ POUR PORTE **LATÉRALE, SECTIONNELLE ET BASCULANTE**



INTEGRAPORT®

ADAPTÉ POUR PORTE **BASCULANTE**

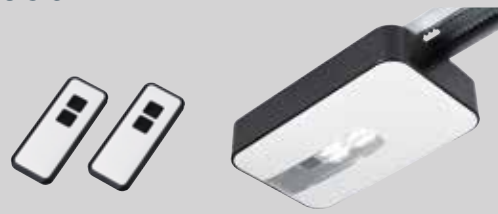

NOVOMATIC® 200

ADAPTÉ POUR PORTE DE **PETITE DIMENSION**



NOVOMATIC® E.S. 423 ACCU

ADAPTÉ POUR PORTE **SECTIONNELLE ET BASCULANTE**



Au maximum, je veux

OPTER POUR une porte 4 en 1



Innovants, fiables et design, les automatismes Novoferm® vous apportent confort et sécurité pour rentrer chez vous en toute sérénité.

Faire confiance à Novoferm® pour le choix d'une nouvelle porte de garage motorisée, c'est la garantie de disposer d'un large choix de produits adaptables, selon vos problématiques et vos besoins.

L'automatisme permet d'ouvrir ou de fermer votre garage.



Certificat anti intrusion, certifiée par le TÜV



Système de détection d'obstacles : arrêt/remontée immédiate de la porte



Ouverture avec un code utilisable par toute la famille (option)



Automatisme connecté pour gérer la porte de votre téléphone/tablette (option)



Manœuvre souple et silencieuse



Éclairage Led, économe et durable pour limiter les dépenses énergétiques



LIVRÉ AVEC 2 TÉLÉCOMMANDES ANTI-PIRATAGES

VERROUILLAGE IRRÉVERSIBLE
SÉCURITÉ PORTILLON INTÉGRÉ
PASSAGE EN MODE MANUEL

CELLULE DE SÉCURITÉ EN OPTION
NOMBREUX ACCESSOIRES POSSIBLES POUR OUVRIR LA PORTE SANS TÉLÉCOMMANDE

... LA MOTORISATION connectée

BY NOVOFERM®

Novoferm®, fière de son histoire portée par près de **60 ans d'expertise** de la fermeture, est toujours en quête d'innovation pour rester **connectée** avec les besoins de ses clients.

La motorisation connectée est bien plus qu'un concept, c'est une **véritable révolution technologique** pour répondre aux attentes de confort et de sécurité des clients. La **motorisation connectée** c'est dès à présent une **réalité** pour Novoferm®.



MODULE TYDOM 1.0

By DELTADORE®
NFF13694

CONFORT

Pilotage à distance de la porte de garage
Utilisation sur multisupports : smartphone, tablette

Retour d'informations : vous pouvez savoir si votre porte est ouverte ou fermée

4 MOTEURS COMPATIBLES

Novoport® E.S.
Novomatic® E.S. 563
Novomatic® E.S. 423
Integraptor®

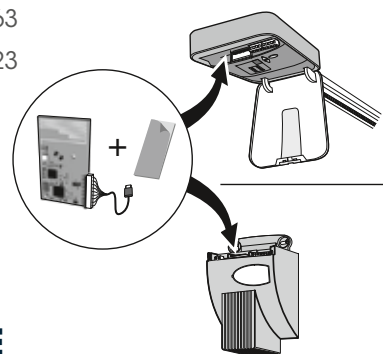

TECHNIQUE

Nécessité de disposer du module et de l'application TYDOM (fourni par Delta Dore).
Une application simple d'utilisation.

Consommation faible : 0,3 W
Carte électronique à intégrer au moteur



BLUE OPEN Bluetooth®

By NOVOFERM®
NFF15084

SIMPLE

Boîtier Blue Open à brancher sur la motorisation de la porte de garage (par une alimentation 12/24V)

5 MOTEURS COMPATIBLES

Novoport® E.S.
Novomatic® E.S. 563
Novomatic® E.S. 423
Integraptor®
Moteurs Somfy®



CONFORT

L'application intelligente et gratuite pour commander la porte de garage en Bluetooth (portée jusqu'à 50 m selon votre équipement)

Utilisation sur multisupports : smartphone, tablette

Votre téléphone devient votre télécommande (nombre de téléphones connectés illimités)

Permet d'autoriser un utilisateur ponctuel à entrer par votre garage

Permet le pilotage de votre éclairage extérieur

SÛR

Technologie Bluetooth, la plus sécurisée

... DES AUTOMATISMES pleins d'atouts



Télécommandes anti-piratage :
toutes les télécommandes **Novoferm®** sont à code tournant "Rolling Code" et fonctionnent sur une fréquence de 433 MHz. Le "Rolling Code" vous offre une protection maximale contre toutes tentatives de piratage.
Possibilité 2 ou 4 fonctions.
Livrée avec le **Novomatic® E.S. 423**.



Double télécommande :
les automatismes sont équipés de deux télécommandes 2 fonctions pour commander la porte de garage et un dispositif supplémentaire pour activer l'éclairage, le portail de clôture, l'alarme... Livrée avec le **Novomatic® E.S. 563** en série.



Verrouillage irréversible :
le mouvement irréversible des automatismes **Novoferm®** bloque et verrouille les portes en position fermée jusqu'au nouvel ordre de commande. Ce verrouillage irréversible fonctionne en cas de coupure de courant.



Sécurité portillon intégré :
la porte de garage **Novoferm®** avec portillon piéton est équipée d'une sécurité électrique pour bloquer la mise en mouvement de la porte si le portillon est resté ouvert (en option sur porte basculante).



Passage en mode manuel :
en cas de panne de courant, la porte reste verrouillée. Elle peut être ouverte manuellement de l'intérieur grâce aux poignées fournies en standard par **Novoferm®**.



Kit retardateur d'effraction 3 minutes :
Un système pour renforcer la sécurité sur les portes sectionnelles ISO 45 jusqu'à 5000 x 2630 mm, couplées avec le **Novomatic® 423** et **563** (en option). Les portes sectionnelles ISO 70 détiennent le certificat RC2 (en standard) avec le **Novomatic® 563** et sa console.



Kit barrage cellule de sécurité à intégrer à l'hubriserie :
pour portes sectionnelles de type Iso 45 motorisées. Kit barrage cellule à poser **dans l'hubriserie de la porte**, facile à installer.



Dispositif de détection d'obstacles sensible : un dispositif de détection d'obstacles est intégré. Il inverse le mouvement de la porte en cas d'obstacles ou de résistance à la fermeture et stoppe le mouvement en cas de résistance à l'ouverture.

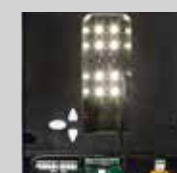

Éclairage par LED intégré :
les 4 modèles d'automatismes, **Novomatic® E.S. 423**, **Novomatic® E.S. 423 Accu** et **Novomatic® 200** et **Integraptor®** permettent un éclairage temporisé et automatique qui se déclenche à l'ouverture de la porte. Ils bénéficient d'un éclairage économe et durable par diodes électroluminescentes.



Accessoires pratiques :
pour compléter l'installation, un clavier à code, bouton poussoir, contacteur à clé ou finger print, permet d'ouvrir la porte sans les télécommandes.



SÉCURITÉ ANTI-INTRUSION

En optant pour une porte de garage **Novoferm®** associé à un automatisme **Novoferm®**, vous bénéficiez immédiatement de la conformité à la norme de sécurité EN 13241-1 pour l'ensemble de votre installation (ce n'est pas le cas pour une porte de garage et un automatisme de marques différentes).

De plus, toujours pour votre sécurité et celle de vos biens, les portes sectionnelles **Novoferm®** équipées d'un **Novoport® E.S.** ou d'un **Novomatic® E.S.** détiennent le certificat de **sécurité anti-intrusion** délivré par l'organisme de contrôle TÜV suivant les directives du TTZ.



NOVOMATIC® E.S. 423 / 563

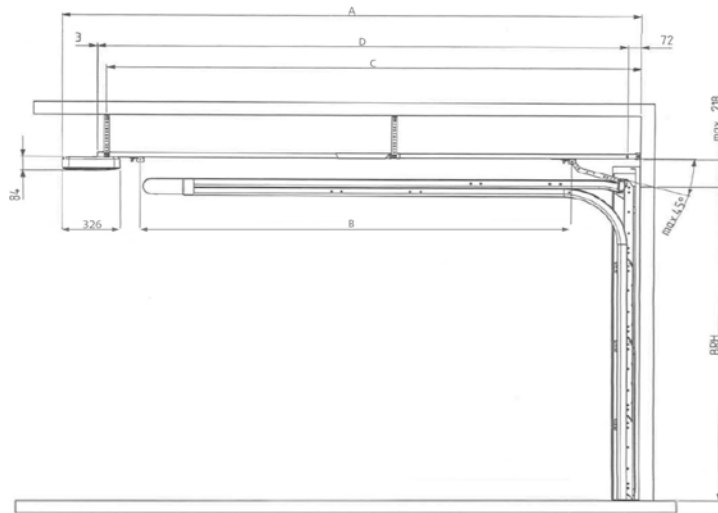

NOVOMATIC® 200

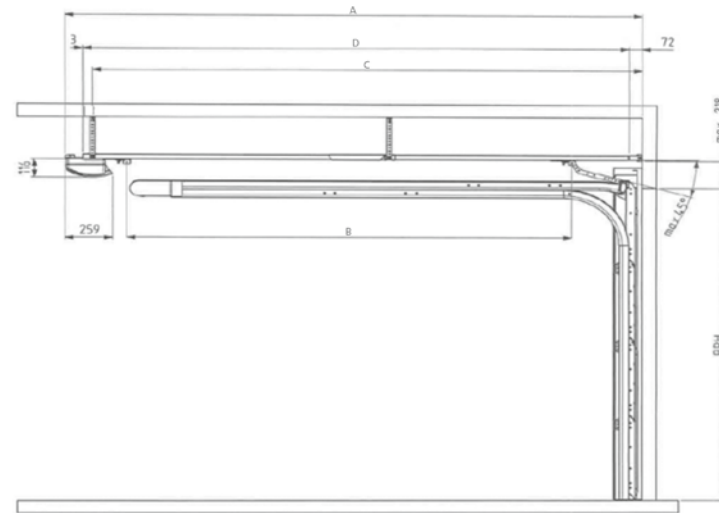

Type moteur	Type de rail	A L hors-tout	B	C	D	Hauteur maxi de commande			Largeur maxi de commande	
						Basculante	Sectionnelle plafond			
							Ressort Av	Ressort Tra	Ressort Ar	Sectionnelle coulissante
NOVOMATIC E.S. 423 / 563										
Novomatic E.S. 423/423 Accu Kit complet (tête motrice + rail)	Rail court à courroie en 3 parties (inclus dans le kit)	3301	2605	3050	3028	2625	2250	2250	2125	-
Novomatic E.S. 423 ou 563 (Tête Motrice seule)	Rail court à courroie en acier (monobloc ou en 2 parties)	3301	2605	3050	3028	2625	2250	2250	2125	-
	Rail moyen à courroie en acier (monobloc ou en 2 parties)	3551	2855	3300	3278	2750	2500	2500	2375	2500
	Rail long à courroie en acier (2 parties)	4301	3605	4050	4028	-	3125	3125	3125	3125
Novomatic E.S. 423 ou 563 (Tête Motrice seule)	Rail court aluminium monobloc à chaîne guidée	4108	3410	3857	3835	-	-	-	-	2500
	Rail moyen aluminium monobloc court à chaîne guidée	4773	4075	4522	4500	-	-	-	-	3125
	Rail long aluminium monobloc à chaîne guidée	6773	6075	6522	6500	-	-	-	-	6000
KIT INTEGRAPORT AVEC VERROUILLAGE MÉCANIQUE INTÉGRÉ										
Novomatic E.S. 423 (Tête Motrice seule)	Rail monobloc extra court Integraport à courroie	2800	2125	-	2515	2125	-	-	-	-
	Rail monobloc court Integraport à courroie	2926	2230	-	2653	2250	-	-	-	-
	Rail long Integraport à courroie (2 parties)	3301	2605	-	3028	2625	-	-	-	-
NOVOMATIC 200										
Novomatic 200 (tête motrice + rail)	Rail court à courroie en 3 parties (inclus dans le kit)	3199	2605	3050	3028	2625	2250	2250	2125	-

Novoport® E.S.

Pratique et discret
Concept innovant exclusif

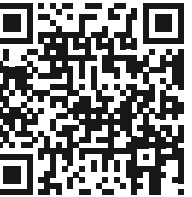

ADAPTÉ POUR PORTE SECTIONNELLE



Temps de pose record : surtout si depuis la conception une prise d'alimentation est positionnée à l'emplacement prévu de la centrale.

Automatisme circulant dans le rail.

Pas de suspentes au plafond, ni de fixation au linteau.

Bouton poussoir intégré au boîtier de commande : pas de câblage.

Éclairage de zone intégré mieux positionné : plus utile que sur un moteur traditionnel qui éclaire le pavillon de la voiture.

Accessibilité au déverrouillage : plus simple qu'un moteur traditionnel, même si le véhicule est stationné.

Action ventilation pilotée depuis la télécommande



Représentation du mouvement du bloc moteur fixé sur le rail de la porte lors d'une manœuvre de fermeture.



Automatisme Novomatic® E.S. 563.

Novomatic® E.S.

Adaptés à tous les modèles de portes

La gamme d'automatismes Novomatic® de Novoferm® se compose de 3 modèles. Chaque modèle correspond à une exigence spécifique liée au poids, à la taille ou au type de porte de garage. Pour chacune de ses portes, Novoferm® préconise un modèle précis d'automatisme. Opter pour une porte de garage et un automatisme de même origine assure un parfait fonctionnement et la pérennité des équipements et la conformité de l'installation.

Novomatic® 200

Force de traction : 400 N
Effort de pointe : 500 N
Vitesse d'ouverture : 15 cm/seconde
Transmission : courroie crantée
Adapté pour : Portes de garage petites dimensions



Novomatic® E.S. 423

Force de traction : 500 N
Effort de pointe : 600 N
Vitesse d'ouverture : 15 cm/seconde
Transmission : courroie crantée
Adapté pour : Préconisé pour la majorité des portes de garage.



Novomatic® E.S. 563

Force de traction : 700 N
Effort de pointe : 800 N
Vitesse d'ouverture : 24 cm/seconde
Transmission : courroie crantée (avec rail acier) ou chaîne carénée guidage PVC (avec rail alu.)
Adapté pour : Préconisé pour les portes de garage de grandes dimensions et les portes latérales.

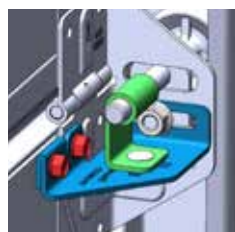

Kit retardateur d'effraction 3 minutes :
 Un système pour renforcer la sécurité sur les portes sectionnelles ISO 45 jusqu'à 5000 x 2630 mm, couplées avec le Novomatic® 423 et 563 (en option). Les portes sectionnelles ISO 70 détiennent le certificat RC2 (en standard) avec le Novomatic® 563.



Silence et précision :

Avec les Novomatic® E.S., les mouvements de la porte de garage sont fluides et sans à-coups grâce au système de transmission positive par courroie crantée, silencieuse (chaîne carénée sur Novomatic® 200). Grâce à un profil en acier galvanisé robuste, le rail ne subit aucun fléchissement.



Fermeture automatique :

Pour un confort total, ils permettent de programmer une fermeture automatique de la porte de garage après passage (le temps de pause porte ouverte est réglable). Pour utiliser cette fonction, la porte doit être équipée de cellules de sécurité qui stopperont la fermeture de la porte si une présence est détectée.



Ouverture partielle :

Avec le modèle Novomatic® E.S. 563, une fonction d'aération (environ 10 cm) ou d'une fonction d'ouverture pour piétons (environ 1 mètre) en la programmant sur le deuxième bouton des télécommandes.



Éclairage par LED :

Évite les remplacements d'ampoules et contribue à réduire les dépenses énergétiques, source d'économies.



Novomatic® E.S. 423 Accu

Le moteur solaire

Descriptif technique

Force de traction nominale : 400 N.
 Transmission positive par courroie crantée.
 Vitesse d'ouverture : 13 cm/s.
 Éclairage intégré au bloc moteur. LED 0,4 W.
 1 télécommande blanche contour inox fournie.
 Livré avec une batterie 12 V - 15 Ah

2 options compatibles



Module solaire :

- Produit l'énergie nécessaire à la charge de la batterie
- Dim. 370 x 310 mm
- Puissance : 10 Wp pour une puissance électrique Pmax de 0,5 A



Batterie de secours :

- Peut fonctionner sur une période de 30 jours
- Puissance : 12 V - 15 Ah
- Régulateur de charge intégré pour les blocs secteur

Compatibilité

Novomatic® E.S. 423 Accu est un automatisme préconisé pour la majorité des portes de garage.
 Compatible pour des portes hauteur maxi 2250 mm.
 Le Novomatic® E.S. 423 Accu est différent du Novomatic® 423.
 Uniquement pour basculante et sectionnelle sans portillon.

Un automatisme plein D'ATOUTS



Solution flexible pour les garages sans raccordement électrique.



Éclairage LED 0,4W : réduit les dépenses énergétiques et évite les remplacements d'ampoules.



En cas de coupure de courant, votre moteur reste toujours alimenté.



Réservation de linteau de seulement 80 mm (comme pour les portes manuelles)



2 télécommandes blanches contour noir

Porte de garage DL®. Option : automatisme Integraport® avec ses 3 points de verrouillage.

Integraport®

Sécurité optimale
Simplicité et innovation

L'automatisme Integraport® est conçu pour s'intégrer parfaitement aux portes de garage basculantes DL® et Noviso® de Novoferm®.

Il procure le maximum de sécurité, grâce à ses 3 points de verrouillage. Le verrouillage mécanique manuel de la porte, en deux points latéraux indépendants du sol, est activé par le moteur dès la fermeture définitive de la porte. Le 3^{ème} point de verrouillage est assuré directement par le moteur en partie haute de la porte.



Comme tous les automatismes Novoferm®, l'Integraport® bénéficie du dispositif avancé de détection d'obstacles et de la possibilité de désactiver le moteur de l'intérieur du garage pour une utilisation manuelle de la porte.

Force de traction : 500 N
Effort de pointe : 600 N
Vitesse de déplacement : 15 cm/seconde
Transmission : courroie crantée
Éclairage : LED 1,6 W
Adapté pour : Porte de garage basculante



Fixation traverse haute.



Fixation traverse arrière.



Bloc moteur.
Gain de temps et qualité de finition.

L'automatisme Integraport® se fixe sur la structure de la porte, sur les traverses hautes avant et arrière.

L'installation de l'Integraport® ne nécessite aucune reprise en maçonnerie (perçage, chevilles...), que ce soit au linteau ou au plafond.



SOLUTIONS PMR

Personnes à Mobilité Réduite

Novoferm® propose 4 solutions particulièrement étudiées pour les Personnes à Mobilité Réduite :

1

LA MOTORISATION

La porte de garage motorisée est **LA SOLUTION LA PLUS CONFORTABLE !**

NOVOPORTE® E.S.



Pour porte sectionnelle

NOVOMATIC® E.S.



Pour porte latérale

INTEGRAPORT®



Pour porte basculante

2

LE KIT DE MANŒVRABILITÉ

Il permet l'accompagnement de la porte quelle que soit sa position.

Ce kit constitué d'une perche télescopique ultralégère, présente de nombreux avantages :

INVISIBLE

Astucieusement positionnée sur la traverse basse à l'intérieur de la porte, la perche est discrète, non-vandalisable et facilement accessible.

Ouverture manuelle de la porte



ÉVOLUTIF

Sur un équipement existant, pas nécessaire de remplacer la porte. Il peut être supprimé facilement.

Récupération de la perche



ADAPTABLE

Sur l'ensemble de la gamme Novoferm® et de nombreux produits du marché.

Positionnement de la perche



TÉLESCOPIQUE

La perche peut rester dans le véhicule.

Ouverture complète de la porte



3

LE KIT DE REHAUSSE POIGNÉE

Il permet de positionner la poignée et la serrure plus haute si nécessaire sur les portes DL®. Il complète le kit de manœuvrabilité.

ÉVOLUTIF

Adaptable sur une porte DL® existante, il peut aussi être supprimé facilement pour revenir à la hauteur de poignée standard.

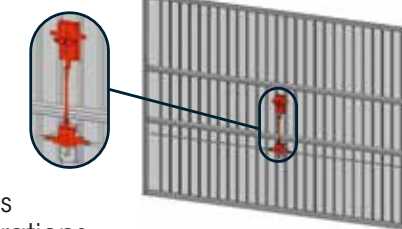

4

LA GAMME DIMENSIONNELLE

Elle permet de répondre aux exigences d'accessibilité en fonction des configurations.

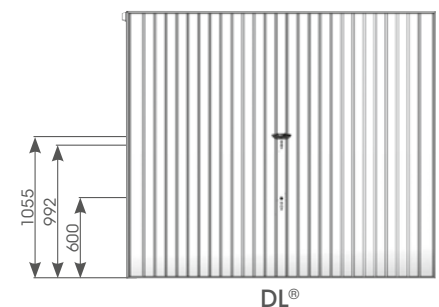

Tous les automatismes sont livrés avec 2 télécommandes 2 fonctions.

Ces dispositifs offrent une ergonomie adaptée au véritable besoin de l'utilisateur. Ceci est renforcé par leur caractère réversible. Ces solutions contribuent à répondre aux exigences de la circulaire DGUHC 2007 - 53 du 30 novembre 2007.

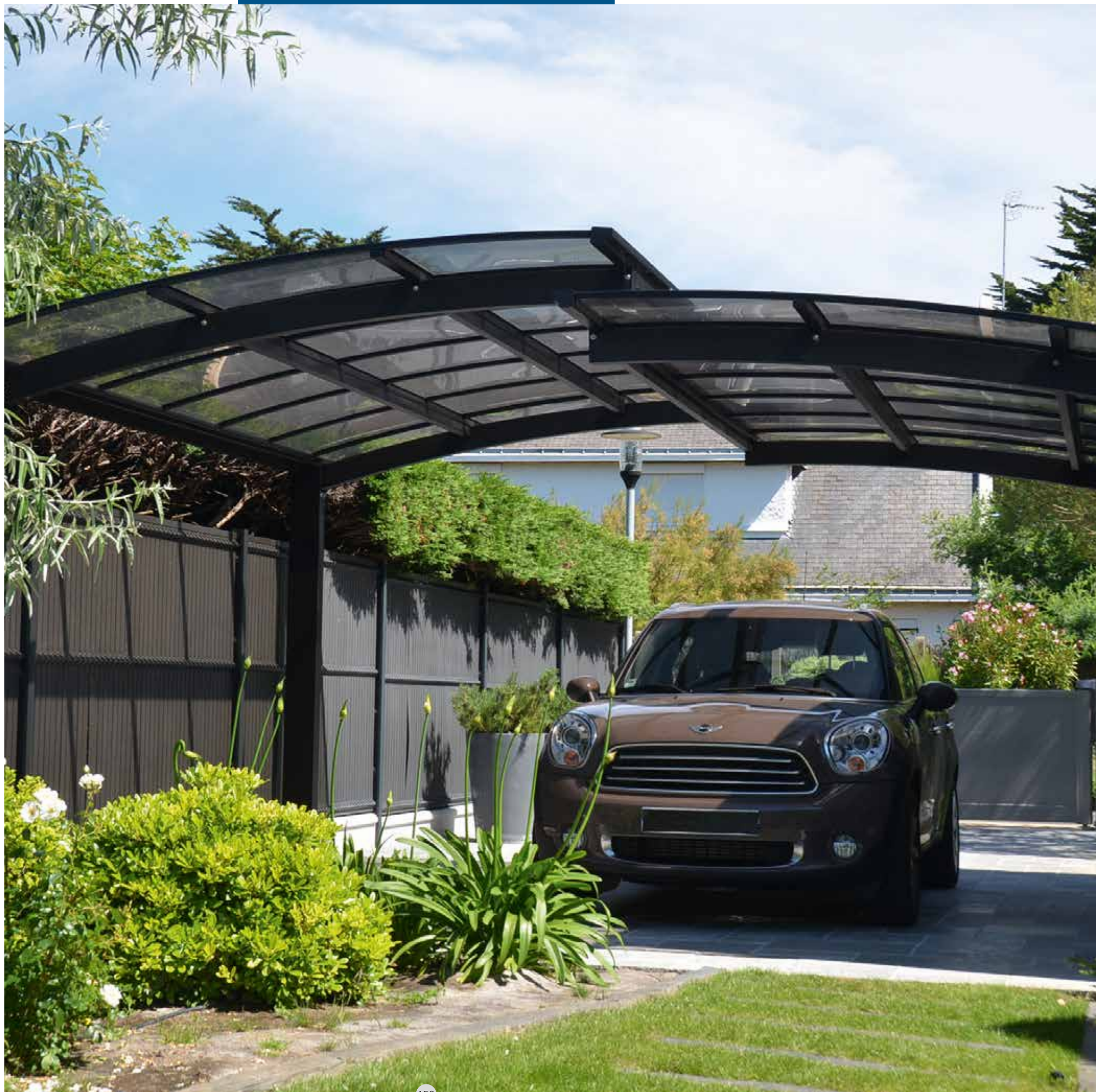

GAMME CARPORT & CARBOX

Aménagement extérieur

UN NOUVEL ESPACE DE VIE

Le Carport et le Carbox offrent un maximum de lumière et sont une alternative séduisante pour protéger la voiture et les équipements.

Réalisations Carport 152
> Notice technique 153

Réalisations Carbox 154
> Notice technique 155

01. **Carport Oxygen®**
Gris anthracite RAL 7016
2 pieds
Toit asymétrique

02. **Carport accolés Singulier®**
Noir 2100 sablé
4 pieds
Toit symétrique
Configuration M



Toit en polycarbonate transparent massif noir fumé.

02

... UN NOUVEL espace de vie

CARPORT

- *Nouvel espace d'aménagement extérieur: abri voiture, pergola, abri de piscine, spa, bateau...*
- *Structure aluminium hormis arceaux de toit*
- *Design contemporain*
- *4 modèles possibles: 2, 4 & 6 pieds*
- *Plus de 30 dimensions standard*
- *Couleurs tendance: Bleu canon, Blanc S9016 sablé, Bleu S2700 sablé, Ivoire S2100 sablé, Rouille S2100 sablé, Gris S2900 sablé, Gris S2400 sablé, Noir S2100 sablé, Vert S2500 sablé, Noir S900 sablé, Gris S7016 sablé, Brun 2650 sablé*
- *Gouttière intégrée: invisible*
- *Toit adapté: polycarbonate, anti UV sur les 2 faces, 3 mm d'épaisseur, noir fumé*
- *Résistance au vent et à la neige: valeur extrême 180 km/h, jusqu'à 20 cm de neige. Validé par un organisme certifié*
- *Jambes de force en option (préconisées en cas de forte exposition au vent)*
- *Colisage: kit manuable*

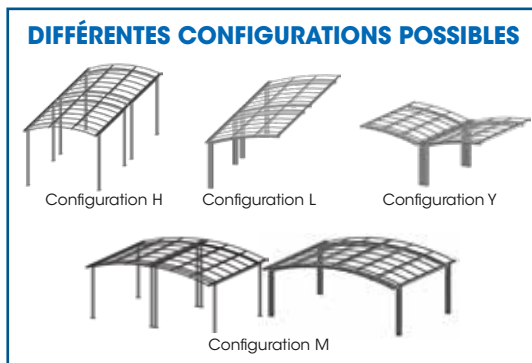

SCHÉMAS TECHNIQUES CARPORT (cotes en mm)

NOTICE TECHNIQUE



Modèle OXYGEN®
toit asymétrique
Hauteurs standards
ou sur mesure.

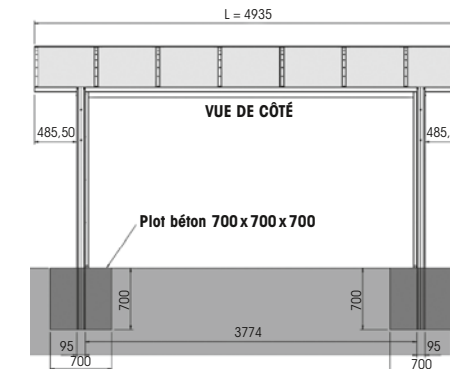

Les pieds OXYGEN® sont à sceller dans des plots béton.

HT maxi = 3240



Modèle OZONE®
toit asymétrique
3 hauteurs au choix.

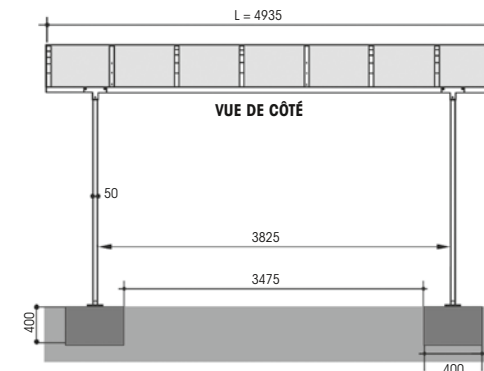

Les carports Ozone®, Singulier® et Pluriel® sont à cheiller dans des plots béton de 400x400x400 ou dans une chape.



Modèle SINGULIER®
toit symétrique
4 hauteurs au choix.

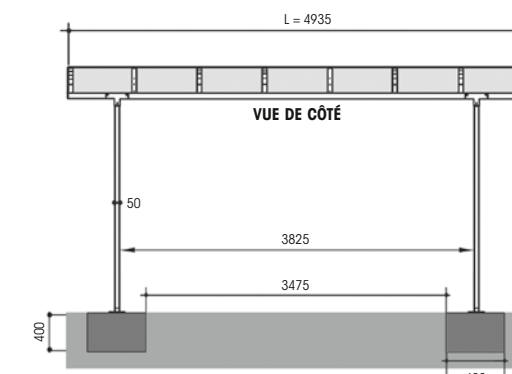

Modèle PLURIEL®
toit symétrique
vous avez le choix entre 6 longueurs et 5 hauteurs pour adapter votre carport à vos besoins (camping-car...).

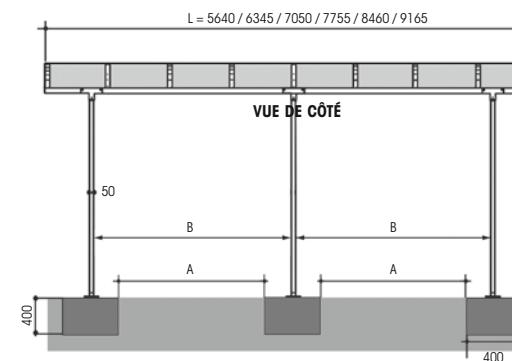

Longueur carport	5640	6345	7050	7755	8460	9165
Cote entre plots A	1890	2242	2595	2947	3300	3652
Cote entre pieds B	2240	2592	2945	3297	3650	4002

Modèles OZONE®, SINGULIER® et PLURIEL® : largeur fixe = 3 000 mm (passage libre : 2 800 mm).
Modèle OXYGEN® : largeur fixe = 3 013 mm (passage libre : 2 820 mm).
Cotes indiquées en mm. H = hauteur, L = longueur et l = largeur.
HC = hauteur de commande. HT = hauteur hors tout.

CARBOX AUDACE & CUBIQUE

... DES ATOUTS communs

LA RÉPONSE AUX NOUVELLES TENDANCES URBANISTIQUES

Alternative au garage

Annexe extérieure aux fonctionnalités multiples : rangement vélo, tondeuse, local poubelle

Structure acier galvanisé peint en 7016 sablé

Habillage en acier galvanisé en 7035 texturé

Résistance au vent zone 3

Résistance à la neige zone C2 (indiqué selon AFNOR NFP22-701 à NFP22-703)



... DES ATOUTS uniques

CARBOX AUDACE

Espace modulable de 7 m² : abri vélo, local poubelle, cellier (verrouillage cellier possible, cadenas non fourni)

Abri voiture

Exemple de personnalisation : habillage du parement, tôle découpée

Toit polycarbonate alvéolaire blanc diffusant

2 configurations : avec ou sans espace de recyclage

SCHÉMAS TECHNIQUES CARBOX (cotes en mm)

NOTICE TECHNIQUE

CARBOX AUDACE®	DIMENSIONS UTILES		
	HAUTEUR (mm)	LARGEUR (mm)	PROFONDEUR (mm)
Carbox sans espace de recyclage	2100	1900	3900

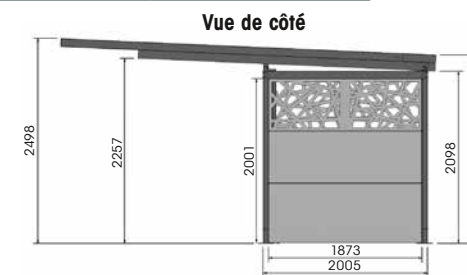
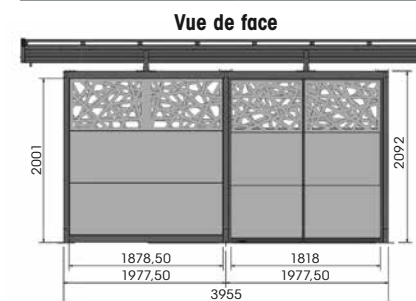

PLAN DE RÉSERVATION MAÇONNERIE

Semelle pour la structure

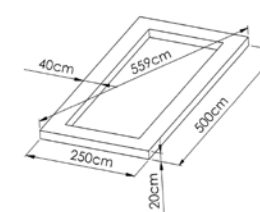

Chape pour la structure

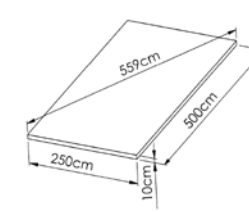

Chape pour la structure + parking voiture



CARBOX CUBIQUE®	DIMENSIONS UTILES		
	HAUTEUR (mm)	LARGEUR (mm)	PROFONDEUR (mm)
Carbox	2345	3300	5485
Cellier	2345	3300	1530

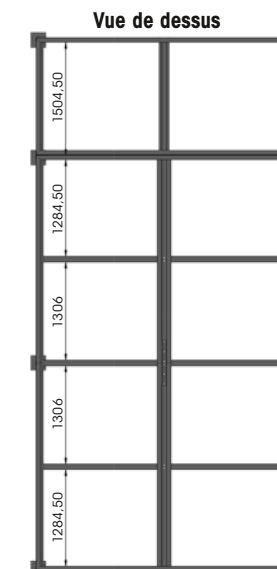
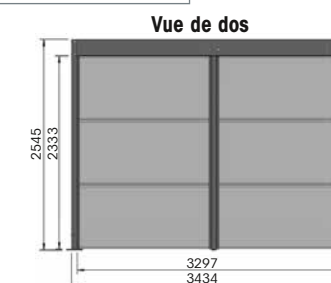
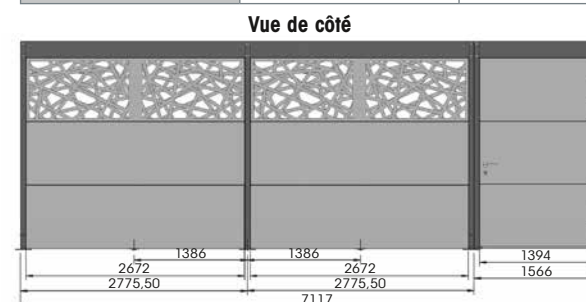

PLAN DE RÉSERVATION MAÇONNERIE AVEC CELLIER

Réervations dalle béton

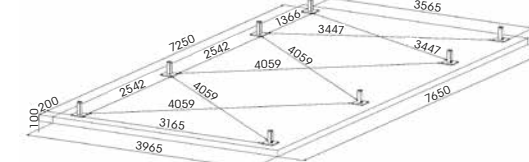

Réervations plots béton

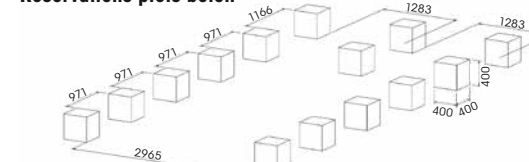

SANS CELLIER

Réervations dalle béton

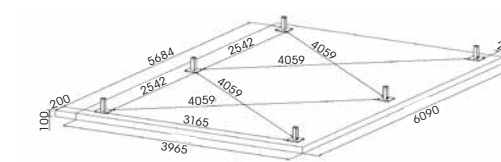

Réervations plots béton

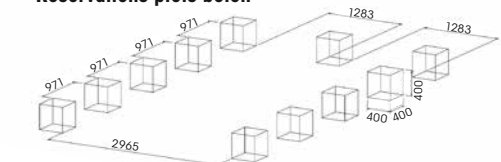

CARBOX CUBIQUE

Abri voiture de 17 m²

Avec ou sans cellier de 4 m²

Toit PVC ondulé

Exemple de personnalisation : habillage du parement, tôle perforée



Quelles formalités remplir avant d'installer son Carbox ou Carport ?

Le code de l'urbanisme répond très simplement : si votre construction couvre une surface de plus de 40 m², vous devez déposer une demande de permis de construire. En deçà de 40 m², une déclaration de travaux suffit.

Texte de référence : Code de l'urbanisme. Articles à consulter : R423-22 à R423-49 et R431-7.



GAMME PORTE DE SERVICE ET BLOC-PORTE

Iso 45, Iso 20 & Mini DL
ZK & EI 60-2

UN ACCÈS PRATIQUE, HARMONISÉ À VOTRE PORTE DE GARAGE

Au gré des saisons, bricoler, jardiner, nettoyer ou même s'amuser nécessite un espace de rangement accessible.

Les portes de service sont pensées pour ajouter du confort dans la vie de tous les jours.

Réalisations porte de service 158
> *Notice technique* 161

Réalisations bloc-porte 164
> *Notice technique* 165

01. **Porte de service Mini DL**
 Gris anthracite RAL 7016
 Design joint creux horizontal
 (possible disposition verticale)

02. **Porte de service Iso 45**
 Noir 2100 sablé
 Design sans nervures, finition lisse
 Poignée inox

**ATOUT SÉCURITÉ
 POUR LA PORTE
 DE SERVICE
 SECTIONNELLE**



01

**UNE VRAIE
 OFFRE CHANTIER
 POUR LA MINI DL**

- Nombreux designs
- Harmonie porte de garage basculante et porte automatique de parking
- Verrouillage 3 points
- Paumelle antidégondage
- RAL & sablées
- Barre antipanique / ferme porte (en option)



02



1 Charnières renforcées et invisibles

2 Verrouillage bas

3 Verrouillage central

4 Verrouillage haut

... PLEINES d'atouts

PORTE DE SERVICE MINI DL

CONFORT ET SÉCURITÉ

Paumelles anti-dégondage
Verrouillage 3 points (en option)
Barre antipanique / Ferme porte (en option)
Usage extérieur

DESIGN & PERSONNALISATION

Nombreux designs
Harmonie porte de garage basculante
et porte automatique de parking
Cadre nu possible (en option)
Couleurs RAL et sablées

PORTE DE SERVICE ISO 45

CONFORT THERMIQUE ET SÉCURITÉ

Joint tubulaire à mémoire de forme
Calfeutrement de qualité



Charnières renforcées

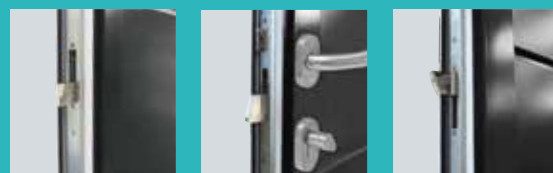

Verrouillage multipoints
avec barillet européen à bouton

DESIGN & PERSONNALISATION

Design coordonné avec la porte de garage
Couleurs préférentielles tendances - Couleurs sablées
Hublots : vitrage acrylique ou feuilleté
Garniture inox en standard
Possible en panneau 20 mm

RÉSISTANCE EXTÉRIEURE

Panneau de 45 mm : le plus isolant du marché

Pour les panneaux Satin
Résistance aux rayures, à la corrosion et à l'humidité*
Pas de variation de teinte
Test UV (catégorie RUV3)
Entretien facilité

*Test brouillard salin (500h).

PERSONNALISATION PORTE DE SERVICE

NOTICE TECHNIQUE

DESIGN

ASPECT SECTIONNELLE ISO 45

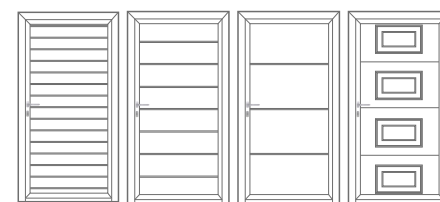

Nervures Nervures larges Sans nervures Cassettes

ASPECT SECTIONNELLE ISO 20

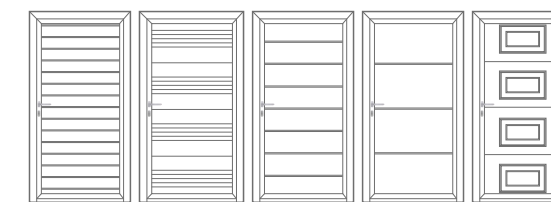

Nervures Maéva Nervures larges Sans nervures Cassettes

ASPECT BASCULANTE DL® : MINI DL*

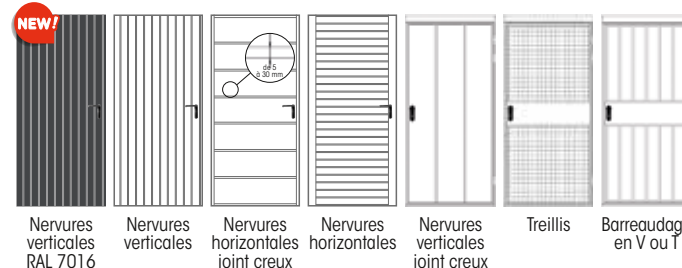

Nervures verticales RAL 7016 Nervures verticales Nervures horizontales joint creux Nervures horizontales Nervures verticales joint creux Treillis Barreaudage en V ou T

* Double béquille ou béquille bouton fixe au choix livré en standard

ASPECT BASCULANTE DL® : MINI DL

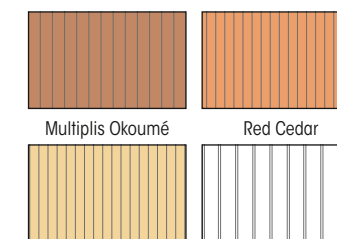

Multiplis Okoumé Red Cedar Mélèze Acier ou PVC

Finitions disponibles selon design

COULEUR

ASPECT SECTIONNELLE ISO 45

Possibilités de choisir une couleur dans le référentiel RAL avec plus de 200 teintes disponibles.



Nuancier RAL et sablées

ASPECT SECTIONNELLE ISO 20 ET ASPECT BASCULANTE DL® : MINI DL

Face extérieure du tablier, y compris huisserie pour ISO 20 et ISO 45. Couleurs sur Mini DL acier huisserie tubulaire uniquement (dont huisserie), faces intérieure et extérieure. Pas de couleur possible sur la mini 100.

IVOIRE CLAIR RAL 1015	GRIS ANTHRACITE RAL 7016	GRIS TERRE D'OMBRE RAL 7022	GRIS CLAIR RAL 7035	BLANC CRÈME RAL 9001
NOIR FONCÉ RAL 9005	NOIR SABLÉ S 2100	GRIS SABLÉ S 2400	GRIS SABLÉ (BRONZE) S 2500	GRIS PERLE SABLÉ S 2800
GRIS SABLÉ S 2900	GRIS SABLÉ S 7016	NOIR FONCÉ SABLÉ S 9005	BRUN SABLÉ S 8019	

HUBLOT ASPECT SECTIONNELLE ISO 45

Le cadre des hublots PVC est toujours de la couleur de la porte. Selon les dimensions : nous consulter pour la faisabilité. Réf. 6 et 11 non compatibles avec design cassettes. Hublot acrylique : si garage chauffé, privilégier hublot en verre, pour éviter la condensation.

CLASSIQUES



Réf. 1 Réf. 2 Réf. 3 Réf. 5

CONTEMPORAINS



Réf. 6 Réf. 11

CONTEMPORAINS INOX



Réf. 1 inox Réf. 6 inox

VENTILATION



Treillis maille soudée Barreaudage en V

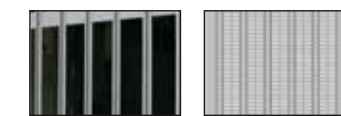

Barreaudage en T Perforation 6 x 25

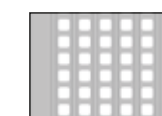

Perforation 45 x 45

ACCESSOIRE

ENTRÉE DE LETTRE



Pour porte de service ISO45. 300 x 70 mm, couleur noire, aluminium, sauf design cassettes

ARRÊT DE PORTE

À SCELLER



À VISSER



SCHÉMAS TECHNIQUES

PORTES DE SERVICE ISO 45 & ISO 20

(cotes en mm)

Dimensions de baie et de commande	Dimensions hors tout	Dimensions de passage libre
875 x 2000 mm	955 x 2040 mm	819 x 1964 mm
875 x 2125 mm	955 x 2165 mm	819 x 2089 mm
1000 x 2000 mm	1080 x 2040 mm	944 x 1964 mm
1000 x 2125 mm	1080 x 2165 mm	944 x 2089 mm

Sur mesure

LC = 760 à 1170* HC = 1760 à 2250*	(L + 80) x (H + 40)	(L - 56) x (H - 36)
---------------------------------------	---------------------	---------------------

Pour une même hauteur de commande les motifs porte et porte de service sont alignés.

* Pour portes à cassettes LC = 760 à 1160 et HC = 1850 à 2125 mm. Pour les cassettes chêne doré, LC réalisable ≤ 1130 mm inclus.

APPLIQUE

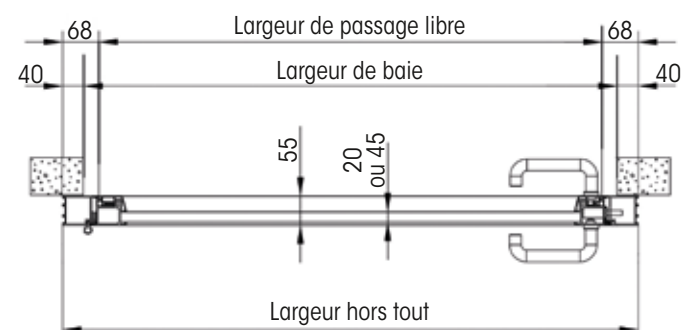

TUNNEL

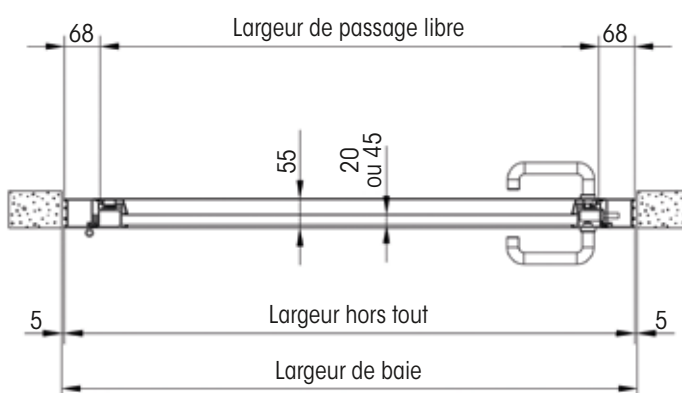

POSE STANDARD OUVERTURE VERS L'INTÉRIEUR

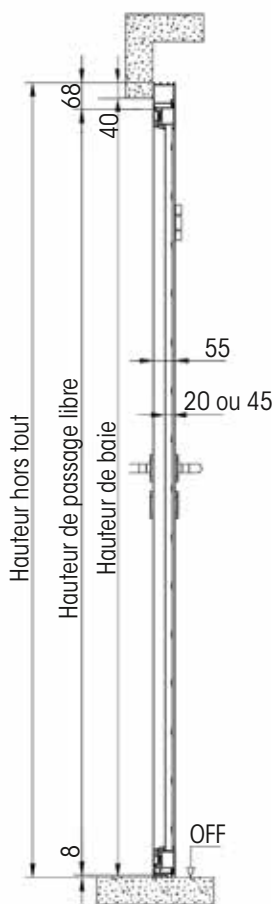

POSE STANDARD OUVERTURE VERS L'EXTÉRIEUR

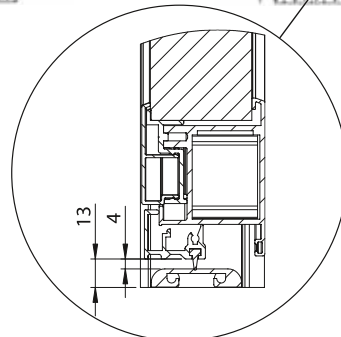
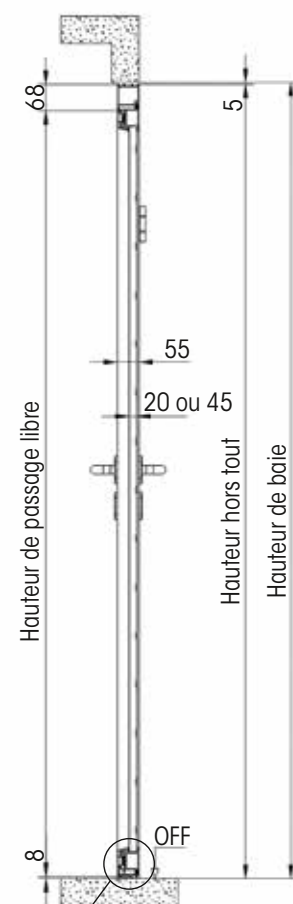

SCHÉMAS TECHNIQUES

PORTES DE SERVICE MINI DL

(cotes en mm)

NOTICE

TECHNIQUE

Dimensions standard (bâti tubulaire selon design et dimensions) : 875 x 1875 mm ; 875 x 2000 mm ; 875 x 2125 mm ; 1000 x 2000 mm ; 1000 x 2125 mm.
Dimensions sur mesure : jusqu'à 1250 x 2375 mm (uniquement sur bâti tubulaire).

Type d'habillage	Dimensions hors tout	Dimensions de passage libre (battant à 90°)
Bâti d'angle	(L + 55) x (H + 30)	(L - 40) x (H - 35)
Bâti tubulaire*	(L + 100) x (H + 70)	(L - 127) x (H - 20)

* Sens d'ouverture de la porte à nous préciser à la commande.
Dimension passage libre tubulaire battant à 180° : L - 80 H - 20

BÂTI D'ANGLE

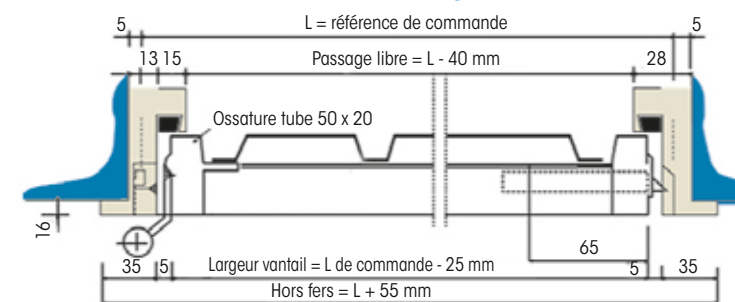

BÂTI TUBULAIRE

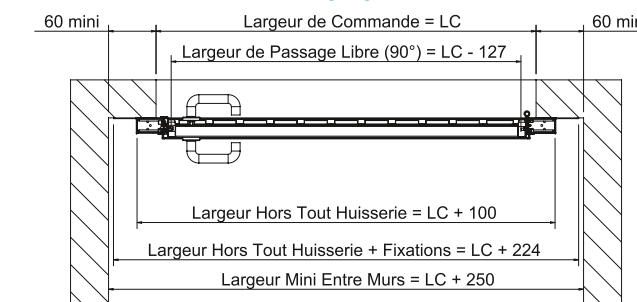

POSE EN TUNNEL BÂTI TUBULAIRE

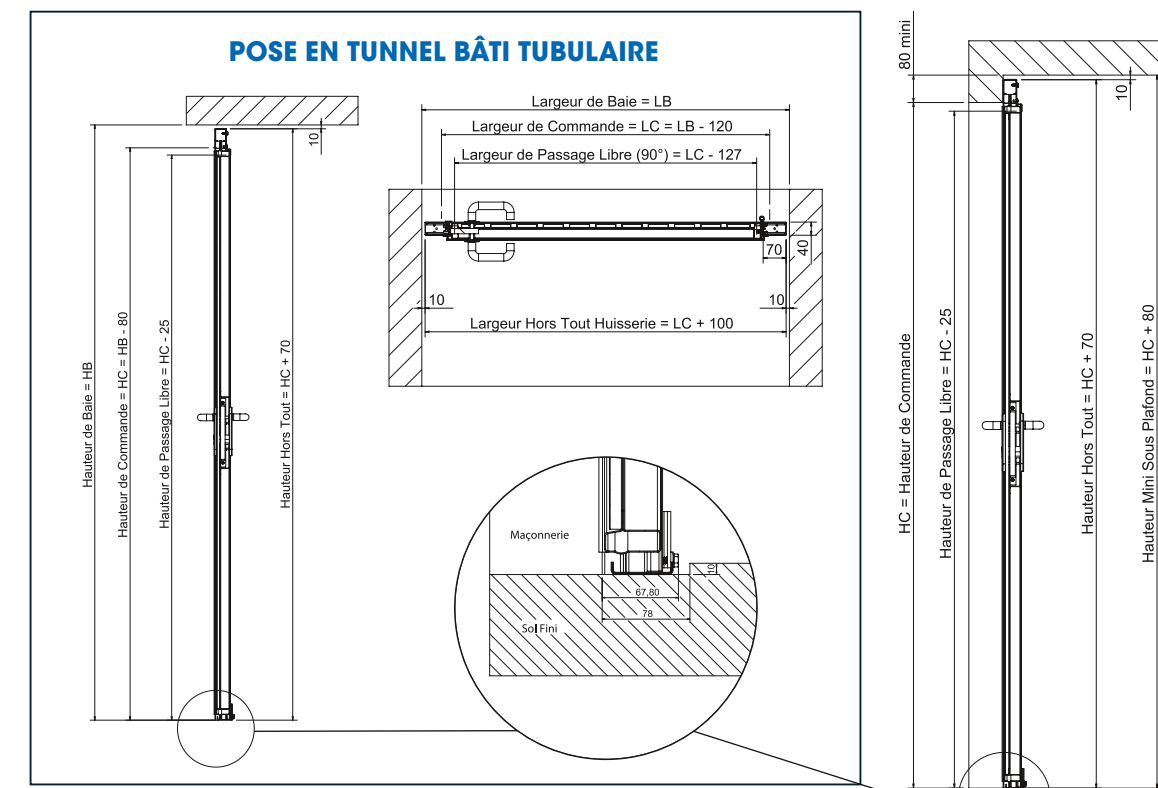

EMPRISE AU SOL

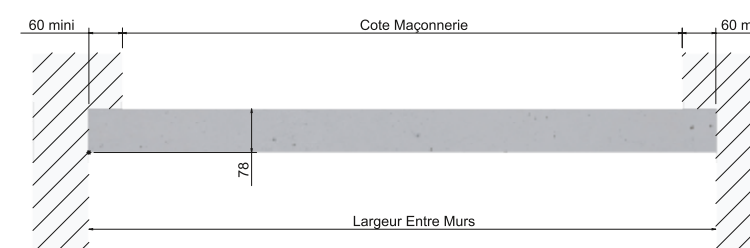

Elle peut être posée en applique intérieure ou scellement. En tunnel pour le bâti tubulaire.

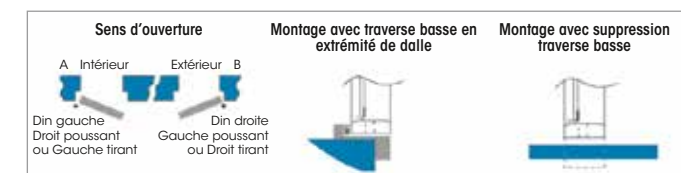

BLOC-PORTE

... GAMME multi-usages



ZK

- Épaisseur du vantail 40 mm
- Usage intérieur
- Remplissage d'ouvrant en nid d'abeille
- Calfeutrage par joints compressibles sur 3 côtés
- Vantail aspect finition 2 faces acier RAL 9018 lisses
- Bâti d'angle en Z, acier galvanisé pré peint
- Pose par scellement
- 2 paumelles
- Verrouillage : 1 point, serrure prévue pour recevoir un barillet à profil européen (livré avec cylindre de chantier pour clé à gorge). Garniture PVC noire.

EI 60-2

- Épaisseur du vantail 56 mm
- Coefficient thermique 0.035W²/mK
- Usage intérieur / extérieur
- Coupe-feu
- Réversibilité Gauche/droite Tirant/poussant
- Remplissage d'ouvrant laine de roche
- Calfeutrage par joints compressibles sur 4 côtés et intumescents
- Vantail aspect finition 2 faces acier RAL 9018 lisses
- Bâti d'angle en Z, acier galvanisé pré peint
- Bâti d'angle à sceller ou à visser
- 2 charnières dont une avec ressort
- Verrouillage : serrure de sécurité fournie avec barillet à profil européen 80 mm (45 x 35 mm) - pas de barillet de chantier livré. Plaques et béquilles en acier enrobé de PVC noir.

SCHÉMAS TECHNIQUES BLOC-PORTE (cotes en mm)

NOTICE TECHNIQUE

BLOC-PORTE ZK

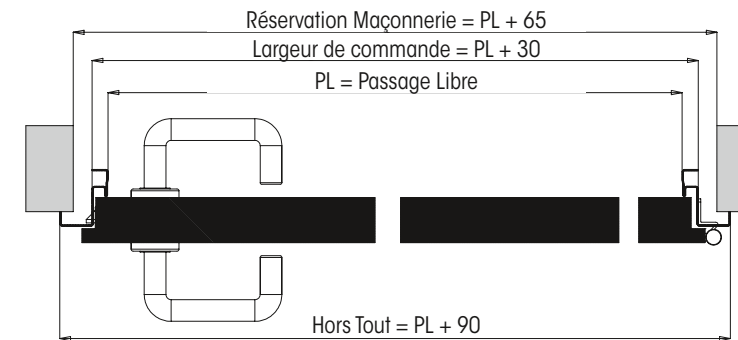

Dimensions standard (dimensions de commande) : 740 x 2040 ; 840 x 2040 ; 940 x 2040

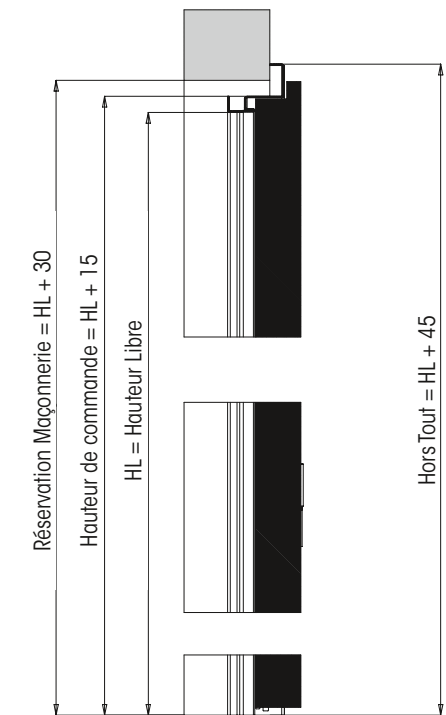

BLOC-PORTE EI 60-2

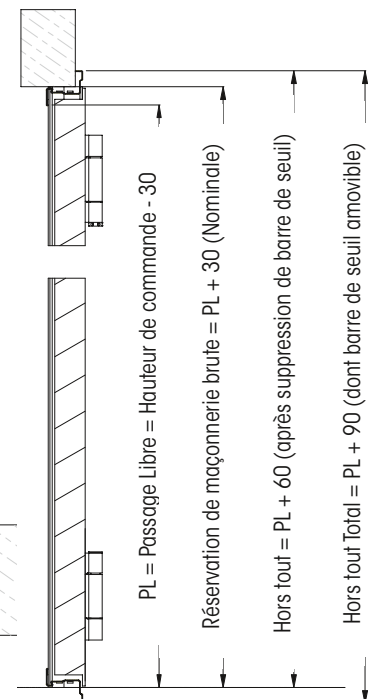
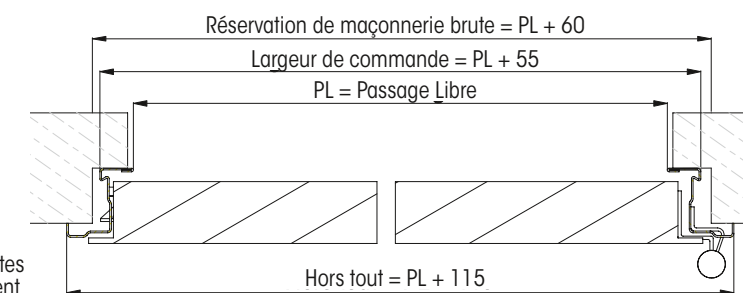
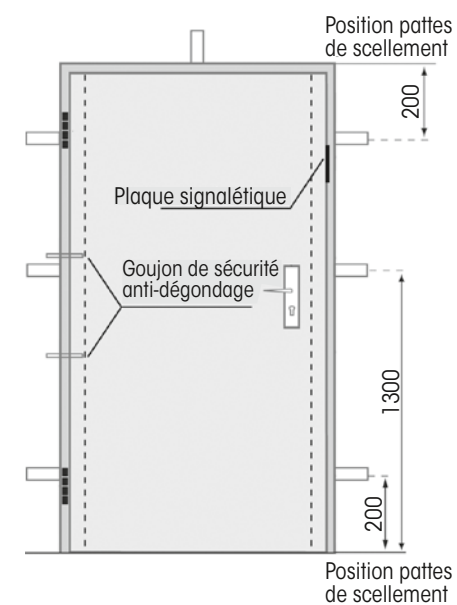

Dimensions standard (dimensions de commande) : 855 x 2025 ; 955 x 2025 ; 1055 x 2025.
Bloc-porte pour pose en feuillure de 55 mm.

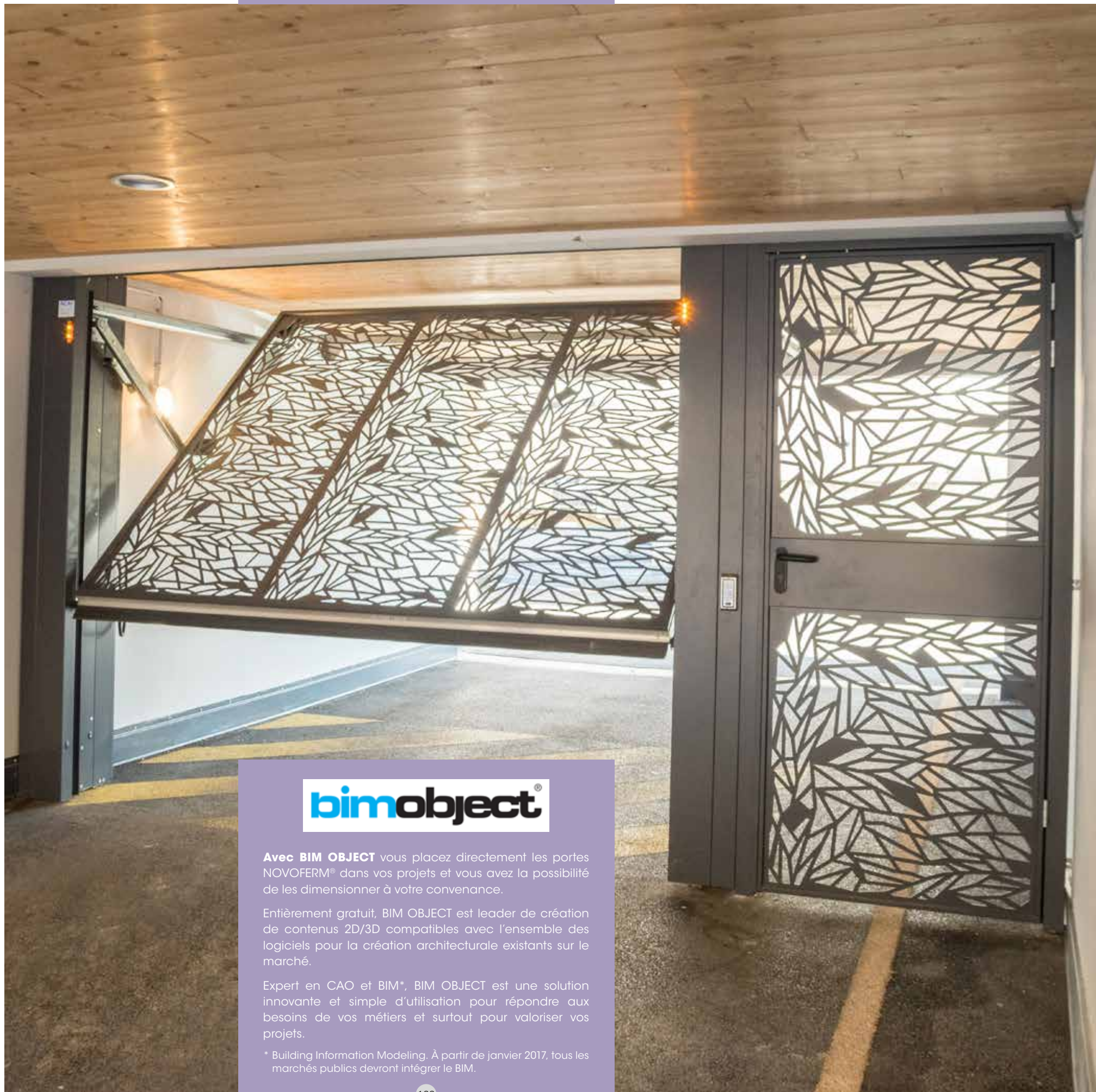

bimobject

Avec **BIM OBJECT** vous placez directement les portes NOVOFERM® dans vos projets et vous avez la possibilité de les dimensionner à votre convenance.

Entièrement gratuit, BIM OBJECT est leader de création de contenus 2D/3D compatibles avec l'ensemble des logiciels pour la création architecturale existants sur le marché.

Expert en CAO et BIM*, BIM OBJECT est une solution innovante et simple d'utilisation pour répondre aux besoins de vos métiers et surtout pour valoriser vos projets.

* Building Information Modeling. À partir de janvier 2017, tous les marchés publics devront intégrer le BIM.



GAMME PORTE AUTOMATIQUE DE PARKING

Trafimatic® Plus
Traféco® Plus

UNE GAMME DU PETIT AU GROS COLLECTIF

Une gamme complète pour tous les chantiers,
qui s'adapte parfaitement aux contraintes citadines.

Réalisations Trafimatic® Plus	166
Réalisations Traféco® Plus	168
Présentation	170
> Notice technique	171



Retrouvez toutes les informations de l'habitat collectif dans notre documentation Gamme Habitat Collectif.

Pour plus d'informations, contactez votre interlocuteur commercial.



01

03. **Trafimatic® Plus**
Cadre nu
Remplissage personnalisé
intégré à la façade
(remplissage non fourni)

04. **Trafimatic® Plus**
Cadre nu
Remplissage personnalisé
intégré à la façade
(remplissage non fourni)



03



02

01. **Trafimatic® Plus**
Cadre nu
Remplissage personnalisé
(non fourni)

02. **Trafimatic® Plus**
Design nervures horizontales
avec bandeau vertical
central



04

LES PORTES AUTOMATIQUES NOVOFERM®

VALORISENT TOUS VOS PROJETS

 Pour toutes les portes automatiques de parking, un contrat d'entretien doit être mis en place.



TRAFIMATIC® PLUS

• Trafimatic® Plus, conçue pour répondre aux utilisations hyper intensives et à la personnalisation attendue par les architectes !

La porte automatique Trafimatic® Plus, équipée du système d'entraînement Novoferm® par bras biellette, permet d'assurer un silence de fonctionnement inégalable, une endurance exceptionnelle et une très grande rapidité d'ouverture.

Ses performances de fiabilité et de robustesse associées à la plus large gamme d'habillages du marché et à la possibilité de design sur-mesure en font le produit exceptionnel.

TRAFÉCO® PLUS

• Traféco® Plus, la réponse au service des nouvelles exigences ! Rapide et silencieuse, Traféco® Plus, porte de parking collectif basculante, non débordante combine l'esthétisme et la rapidité d'installation. Les prescripteurs, les installateurs, les entreprises de maintenance mais aussi les utilisateurs bénéficient d'une solution fiable, robuste et performante.

Les portes automatiques de parking Novoferm® Habitat : Les solutions aux atouts différenciant !

Confort d'utilisation, sécurité, performance et robustesse sont ainsi des critères importants auxquels s'ajoute également la demande de personnalisation en raison des choix d'architecture.

Bien conseiller, POUR BIEN CHOISIR

Données techniques	Trafimatic® Plus	Traféco® Plus
Certification CE	BV11-949	BV10-382
Équilibrage	2 contrepoids	1 ressort de torsion
Usage	Super intensif	Intensif
Dimensions mini	2300 x 1900	2300 x 1800
Dimensions maxi	5250 ⁽¹⁾ x 2750	4000 x 2500 ⁽²⁾
Côté moteur	Au choix	Au choix
Surface maxi	13 m ²	9 m ² (3)
Remplissages tablier / Design	Gamme basculante	Gamme basculante
Retombée de linteau	85 mm	135 mm

(1) Possible jusqu'à 5250 tout RAL, possible jusqu'à 6000 mm en galva, à peindre rapidement.

(2) 2250 pour porte à cassettes.

(3) Bois et barreudage intégral 7 m² (Traféco® Plus)

Données techniques	Trafimatic® Plus	Traféco® Plus
Écoincans (côté moteur / opposé moteur)	190 mm / 190 mm	210 mm / 80 mm
Temps d'ouverture / ou fermeture	14 secondes	12 à 15 secondes
Portillon incorporé (option)	OUI	NON
Huisserie peinte (option)	Tout RAL	Tout RAL
Gestion des feux rouges / verts (option)	OUI	OUI
Horloge hebdomadaire simple	OUI	OUI
Émetteur / Fréquence / Nombre de fonctions	Novotron - 433 Hz - 2 fonctions	
Mémoire des défauts de fonctionnement ou d'utilisation	OUI	OUI

DES PORTES PLEINES D'ATOUTS

GAMME PORTE AUTOMATIQUE DE PARKING

ORGANES DE COMMANDE

- Contacteur à clef.
- Antenne accordée 433 MHz.
- Horloge avec fonction avancée (jours fériés...).
- Récepteur 433 MHz, alimentation 230 V ou 12/24V - jusqu'à 1000 utilisateurs.
- Émetteur Novotron, 433 MHz, anti-piratage.

SÉCURITÉ

- Marquage au sol.
- Carte de priorité de passage embrochable.
- Feux rouges/verts de priorité de passage.
- Éclairage de zone.

ADAPTABILITÉ

Des calfeutrements ou lambrequins au design identique à la porte peuvent être réalisés. Ils sont montés sur ossature rigide pour garantir robustesse et facilité de pose.

ESTHÉTISME

Novoferm® propose plusieurs essences pour un habillage bois, des couleurs d'habillage coordonnées. En fonction des besoins et des envies, un tablier cadre nu peut être fourni.

ROBUSTESSE

Destinée à un usage intensif, la porte Trafimatic® Plus peut fonctionner sans interruption ! L'équilibrage par contrepoids s'adapte à toutes les dimensions et à tout type de remplissage tout en conservant souplesse et fiabilité de fonctionnement. Destinée à un usage intensif, la porte Traféco® Plus bénéficie d'une **garantie exceptionnelle de 2 ans** sur son ressort d'équilibrage (ressort de torsion caréné).

INSTALLATION

Quel que soit le chantier la mise en œuvre est très rapide grâce à un niveau maximal de pré-montage réalisé et contrôlé en usine. Pour faciliter la maîtrise des produits, leur maintenance et l'accessibilité aux composants, la porte Trafimatic® Plus et la porte Traféco® Plus utilisent les mêmes éléments : platine électronique de commande, cellules, barre palpeuse.

RAPIDITÉ

Très rapide, la porte automatique de parking Traféco® Plus permet de libérer rapidement la voie publique ou le parking : elle s'ouvre en 12 à 15 secondes ! La porte automatique de parking Trafimatic® Plus, quant à elle, s'ouvre en 14 secondes et ce quelles que soient ses dimensions !

SYSTÈME ANTI-PIRATAGE



Les émetteurs Novotron 502, compatibles avec le récepteur intégré de la porte Trafimatic® Plus, fonctionnent sur une fréquence de 433 MHz et sont «anti-piratage» grâce au code tournant. Ces émetteurs possèdent deux fonctions et permettent à l'utilisateur de commander la porte automatique et la porte de box. Compatibilité porte commune ou porte de box.

Vous avez la possibilité de commander un récepteur multi-utilisateurs (jusqu'à 1000 télécommandes programmables), code article NFF11017.

SÉCURITÉ

La sécurité des biens et des usagers est renforcée grâce à l'intégration de deux barrages cellules : un à l'intérieur, l'autre à l'extérieur discret et parfaitement intégré à l'habillage. Fixée sous le tablier, une barre palpeuse permet de détecter toute résistance à la fermeture (avec contact).

Exclusif : L'état de fonctionnement des sécurités est visible par l'utilisateur. Une détection électronique d'obstacles permet de renforcer ces sécurités. Trafimatic® Plus et Traféco® Plus sont conformes à la norme EN 13241.1, parce que la sécurité est une exigence absolue pour Novoferm®.

FEUX ET CELLULES

Équipée de trois feux clignotant 24V à Led signalant avec préavis la mise en mouvement de la porte. Porte fermée, le barrage cellule extérieur est protégé du vandalisme par le tablier. Sécurité électronique à l'effort intégré aux portes.

DESIGN ET COULEURS

Pour s'intégrer à tous les styles d'architecture, le tablier métallique de la porte de parking **Traféco® Plus** s'habille de cassettes, de nervures et en design lisse joint creux. Il peut être laqué de la couleur de votre choix (faces intérieure et extérieure) couleurs RAL et sablées.

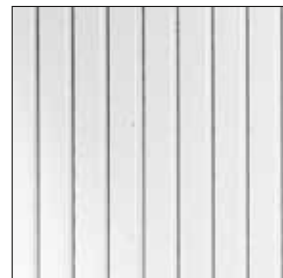

Nervures verticales

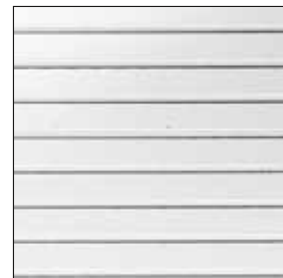

Nervures horizontales

HABILLAGES ACIER



Cassettes

DESIGN LISSE JOINT CREUX

Standard, possibilité d'alignement sur la façade de votre projet sur demande.

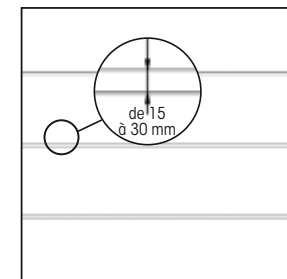

Horizontales joint creux

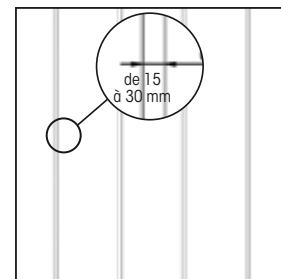

Verticales joint creux

HABILLAGES BOIS

La porte de parking **Traféco® Plus** se réalise également avec parement bois. Plusieurs essences sont disponibles : Red Cedar massif, Okoumé multiplis et Méleze. Le Red Cedar est particulièrement apprécié pour ses qualités de bois imputrescible (classe 3 naturelle).



Nervures verticales



Nervures horizontales

COULEUR DE L'HUISSERIE

Enfin, pour une esthétique parfaite, l'huissierie peut être laquée au RAL de votre choix.

COULEURS PRÉFÉRENTIELLES

IVOIRE CLAIR RAL 1015	GRIS ANTHRACITE RAL 7016	NEW! GRIS TERRE D'OMBRE RAL 7022	GRIS CLAIR RAL 7035	BLANC CRÈME RAL 9001	NOIR FONCÉ RAL 9005	NOIR SABLÉ S 2100
GRIS SABLÉ S 2400	GRIS SABLÉ (BRONZE) S 2500	GRIS PERLE SABLÉ S 2800	GRIS SABLÉ S 2900	GRIS SABLÉ S 7016	NEW! BRUN SABLÉ S 8019	NOIR FONCÉ SABLÉ S 9005

Au choix similaire nuancier RAL et sablées

CADRE NU

Un tablier cadre nu peut vous être fourni pour un habillage par vos soins. L'habillage peut se faire à l'horizontale ou à la verticale.

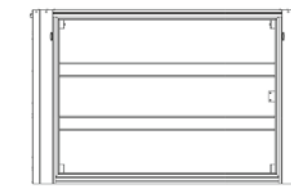

Exemple cadre nu Trafimatic® Plus pour un habillage vertical

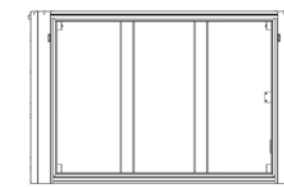

Exemple cadre nu Trafimatic® Plus pour un habillage horizontal



VENTILATION

La ventilation peut être nécessaire dans 2 situations, besoin d'aération du parking conformément aux normes et réduction de l'effort du vent et de l'effet venturi pour garantir un bon fonctionnement de votre porte : dans ce cas, privilégiez une ventilation en partie haute.

CALCULEZ LE BESOIN DE VENTILATION TRAFÉCO® PLUS & TRAFIMATIC® PLUS

La norme indique que la ventilation minimum sur un parking doit être de 0,06 m² par véhicule.

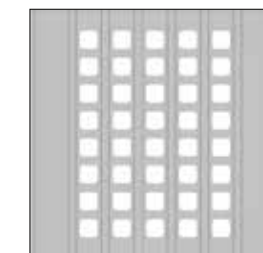

Perforation
(45 x 45 mm)
coefficient de ventilation : 0,40

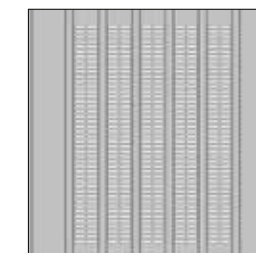

Tôle perforée
(6 x 25 mm)
coefficient de ventilation : 0,33

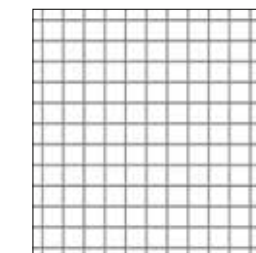

Treillis maille soudée
(50 x 50 mm)
coefficient de ventilation : 0,80



Barreaudage en T
coefficient de ventilation : 0,70
(uniquement sur Traféco® Plus)

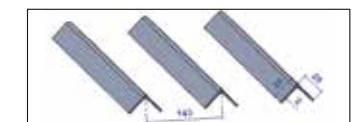

Barreaudage en V
Épaisseur 2 mm
coefficient de ventilation : 0,70
(uniquement sur Trafimatic® cadre acier)

Exemple : parking de 10 places, ventilation assurée uniquement par la porte, 0,06 x 10 = 0,60 m².

Calcul de la ventilation :

Trafimatic® Plus
[(largeur de porte - 280) x hauteur de ventilation] x coef. de ventilation.

Traféco® Plus
[(largeur de porte - 90) x hauteur de ventilation] x coef. de ventilation.

Porte de 3200 mm de large, ventilation par perforation sur hauteur 600 mm : [(3200 - 200) x 600] x 0,33 = 59,4 dm² soit 0,594 m².

La ventilation peut être haute, basse ou intégrale.

SCHÉMAS TECHNIQUES

PORTE AUTOMATIQUE DE PARKING

(cotes en mm)

NOTICE

TECHNIQUE

TRAFIMATIC® PLUS

Limites de fabrication sans portillon

Largeur maxi	Hauteur maxi	Surface maxi
5000	2750	13 m ²

Possible jusqu'à 5250 mm tout RAL.
Possible jusqu'à 6000 mm en galva, à peindre rapidement.

Limites de fabrication avec portillon

Largeur maxi	Hauteur maxi	Surface maxi
5000	2500	12,5 m ²

Remplissage limité :
- Tôle nervurée verticale uniquement
- Ventilation uniquement perforée 6 x 25 mm ou 45 x 45 mm

Emprise au sol

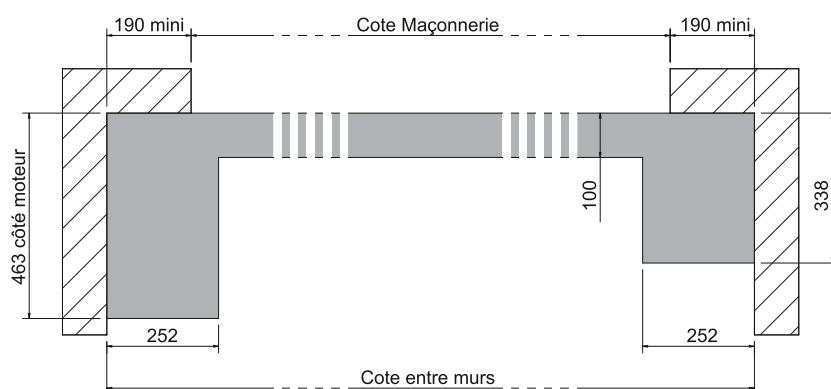

Réservations utiles

Retombée de linteau mini	Écoinçon côté moteur	Écoinçon côté opposé	Profondeur libre
85	190	190	HC + 100

Coupe verticale pose en applique

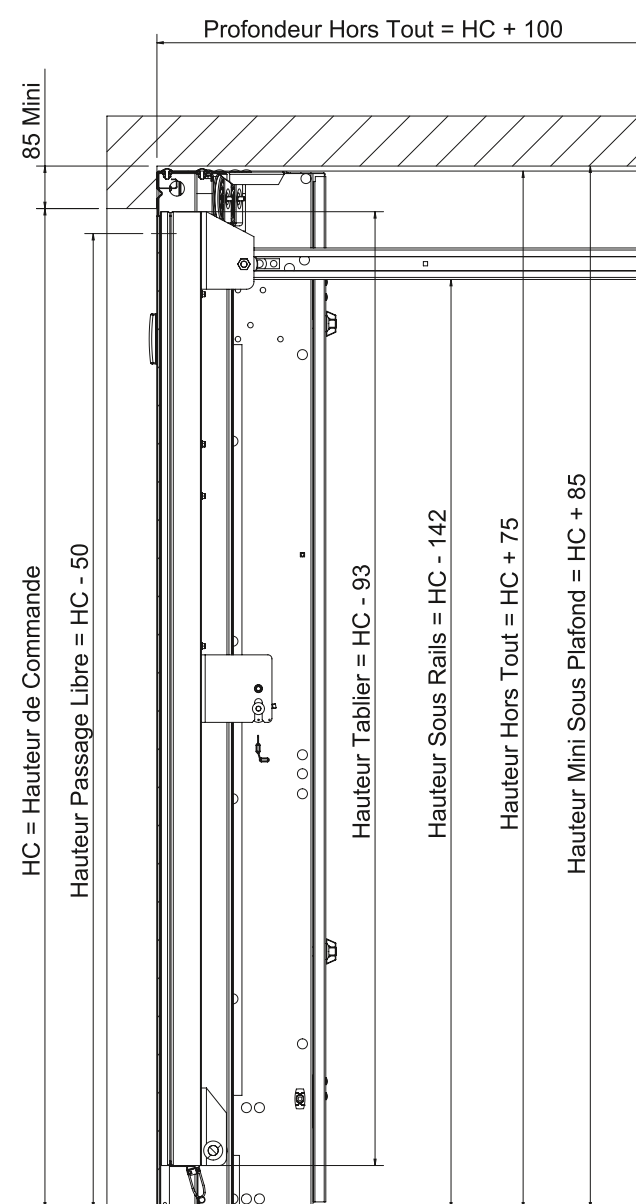

Coupe horizontale pose en applique

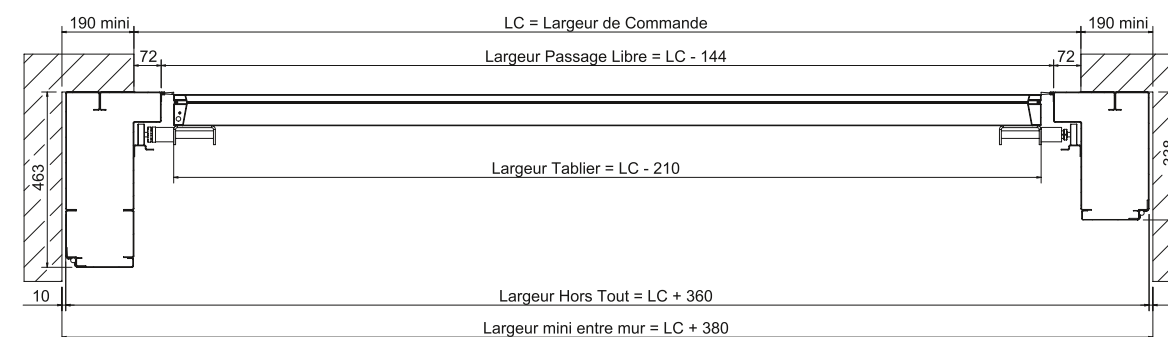

Coupe horizontale :
effacement derrière écoinçons

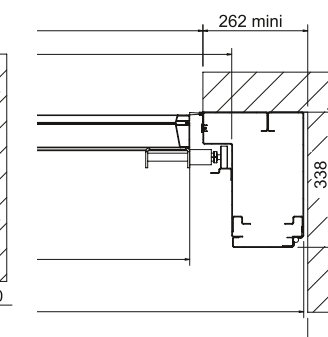

Coupe horizontale pose en tunnel

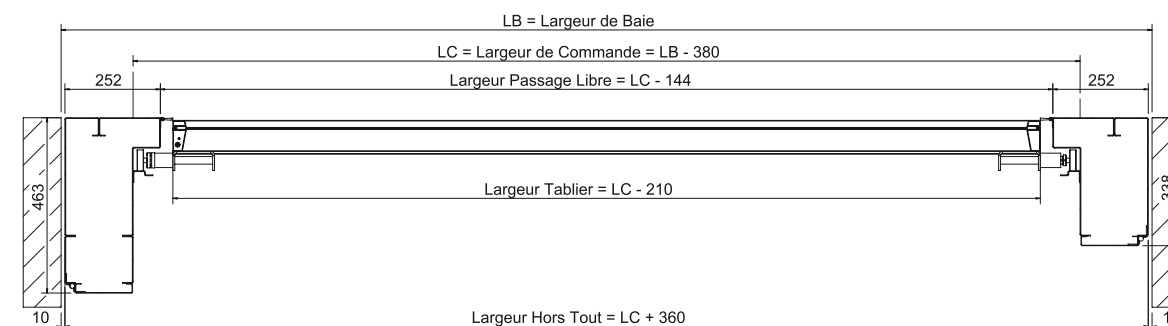

Disposition B :
pose en tunnel

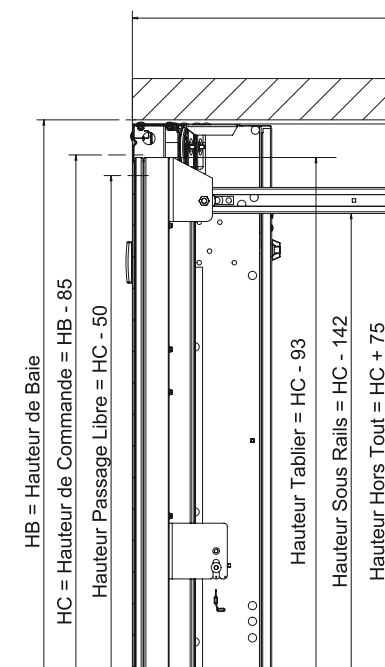

Disposition C :
effacement derrière linteau

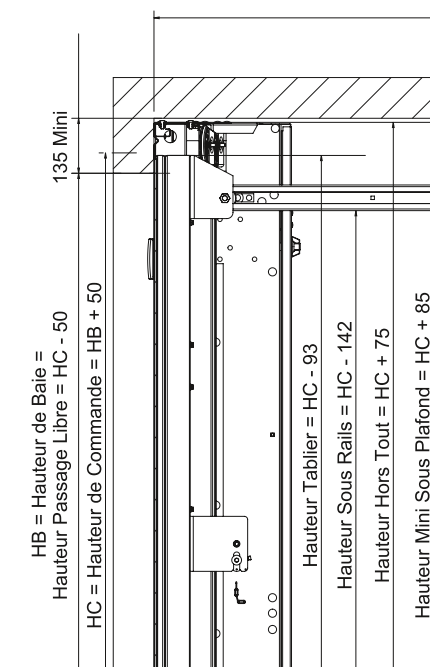

Disposition D :
pose sous lambrequin

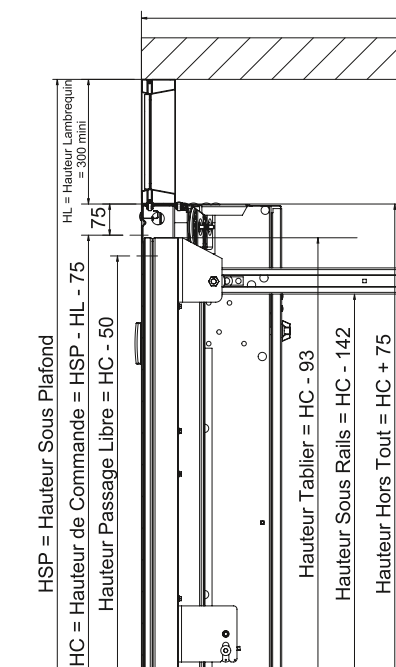

SCHÉMAS TECHNIQUES

PORTE AUTOMATIQUE DE PARKING

(cotes en mm)

TRAFECO® PLUS

Limites de fabrication

Largeur maxi	Hauteur maxi	Surface maxi
4000	2500 (2250 pour porte à cassettes)	9 m ²

Treillis et barreadage	Surface maxi
Barreadage	Nous consulter
Treillis	Nous consulter

Réservations utiles

Retombée de linteau mini	Écoinçon côté moteur	Écoinçon côté opposé	Profondeur libre
135	210	80	HC + 200

Coupe verticale pose en applique

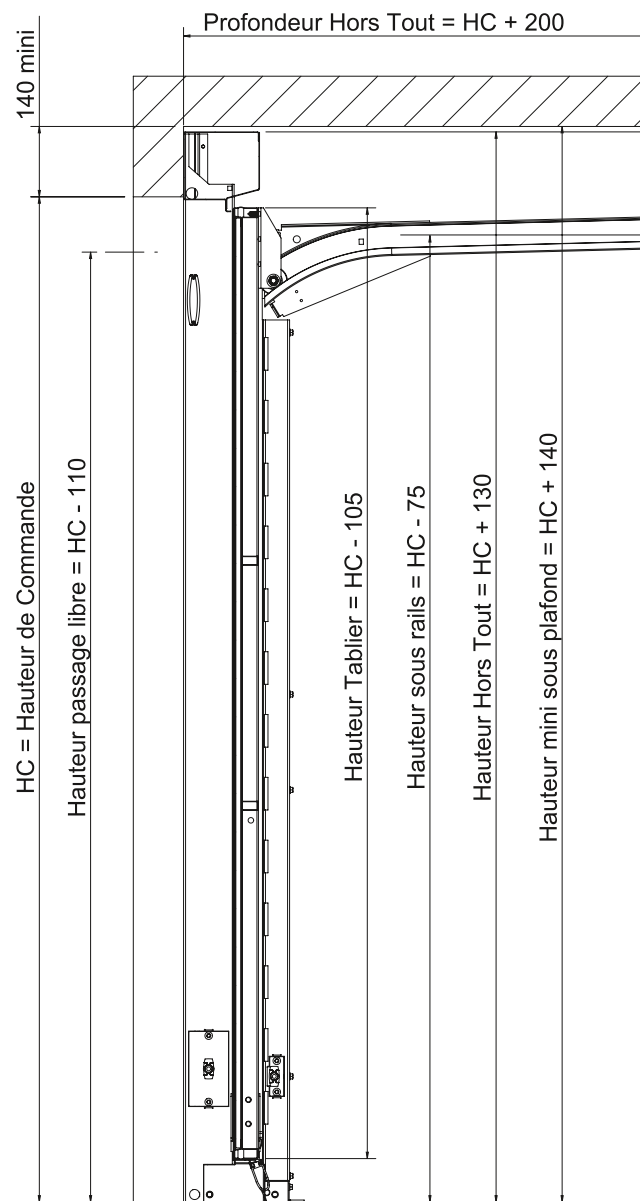

Coupe horizontale pose en applique

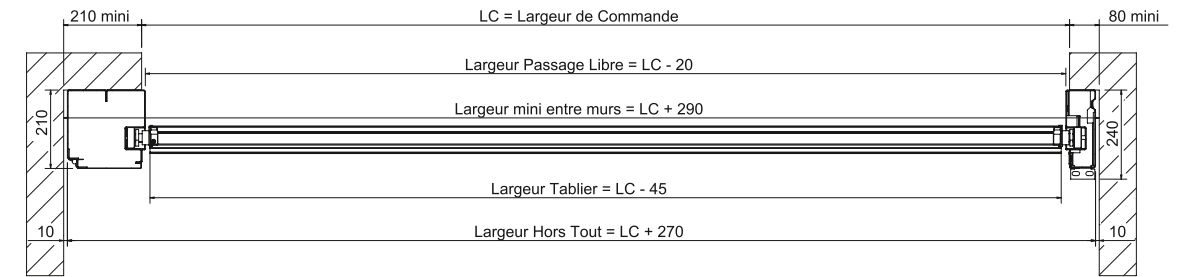

Coupe horizontale pose en tunnel

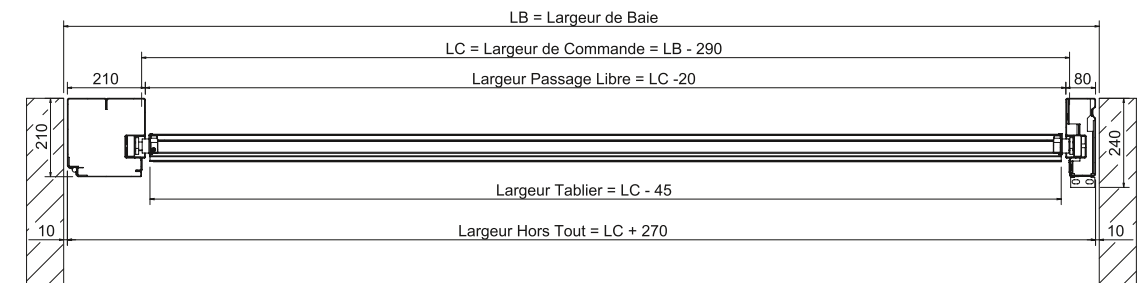

Disposition B :
pose en tunnel

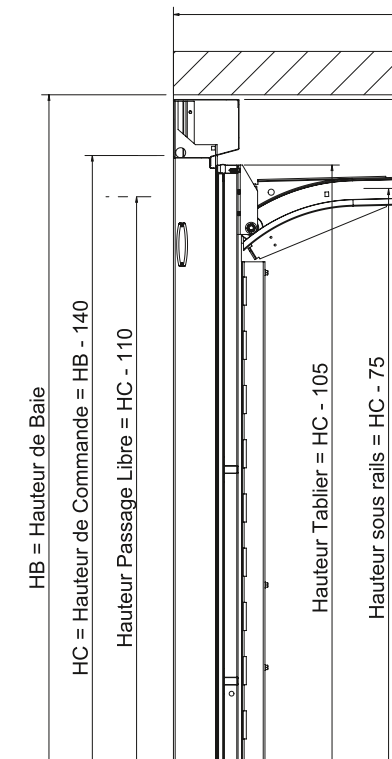

Disposition C :
effacement derrière linteau

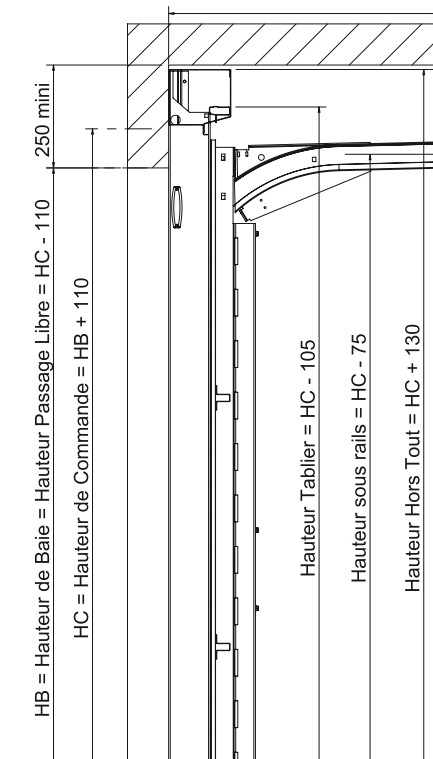

Disposition D :
pose sous lambrequin

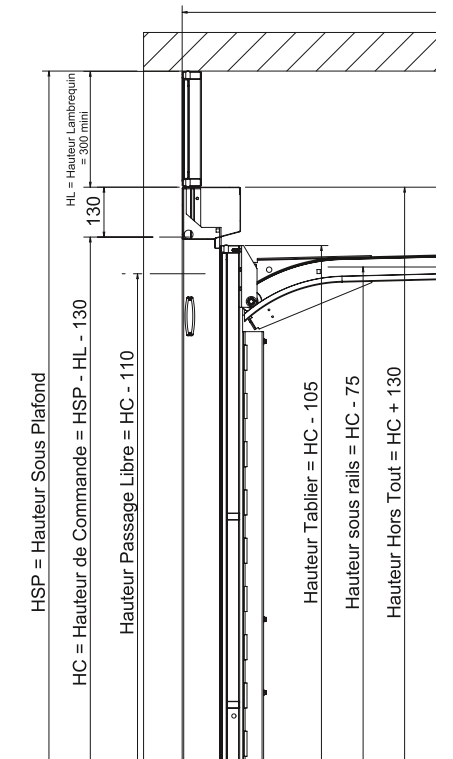

LES GARANTIES

by Novoferm® Habitat

Message à vos clients utilisateurs

RÉCEPTION DE VOTRE PORTE DE GARAGE :

Le bon fonctionnement et les performances de votre porte sont dépendants de la bonne qualité de sa fabrication, dont nous sommes garants, et de la bonne qualité de son installation et des réglages effectués sur chantier.

La pose d'une porte de garage doit être faite dans le respect des règles et répondre en tout point aux prescriptions de pose décrites dans le DTU 36.5 «Mise en œuvre fenêtres et portes extérieures». Ce document est consultable sur le site www.cstb.fr.

Nous vous engageons donc à effectuer les opérations de vérification suivantes à la réception de votre produit installé : **Aspect général du produit** : les défauts d'aspects ne sont considérés que s'ils sont visibles à plus de 2m de distance de la porte. Le film de protection posé sur les portes sectionnelles doit bien sûr être retiré avant ce contrôle et, en tout état de cause, dans un délai maxi de 1 mois après installation de la porte.

Remplissage bois : Les portes de garage en bois doivent recevoir un traitement identique sur les deux faces de la porte, compatible avec un usage extérieur, dans un délai maximum de 2 mois après installation. Le bois est une matière vivante, qui présente des nuances de teinte et d'aspect naturels qui ne peuvent faire l'objet d'aucune réclamation dans le cadre de la garantie fabricant.

Manœuvrabilité manuelle (en cas de porte motorisée, désolidariser le moteur grâce à la manœuvre de secours ou utiliser la manivelle de secours sur les portes à enroulement). La porte doit manœuvrer facilement à la main et rester en position si elle est lâchée à mi-ouverture. Si elle retombe ou remonte brutalement depuis cette position, l'équilibrage doit être ajusté. Si elle est difficile à manœuvrer en ouverture et en fermeture, il y a lieu de vérifier la géométrie de l'installation et de procéder à la lubrification de toutes les articulations et axes (cf. notice d'installation).

ATTENTION : les motorisations de portes de garage ne doivent en aucun cas compenser un fonctionnement manuel difficile et la sécurité des utilisateurs de portes motorisées n'est assurée que si le fonctionnement manuel de la porte est suffisamment souple pour permettre la bonne détection d'un obstacle éventuel sur la trajectoire.

Portillon et verrouillage de l'ensemble : en cas de présence d'une serrure de verrouillage, celle-ci doit se manœuvrer sans effort et le verrouillage/déverrouillage doit se réaliser facilement.

Fonctionnement motorisé : La manœuvre automatique de la porte doit se faire de manière silencieuse et sans à-coups et la présence d'un obstacle doit être détectée sans effort excessif et déclencher la réouverture (en fermeture) ou l'arrêt (en ouverture) de la porte, conformément aux exigences de la norme EN 13241. En cas de présence de cellules ou de dispositifs supplémentaires de sécurité, leur bon fonctionnement doit également être vérifié.

NB : le non-respect des instructions de pose et des règles de l'art (cf. DTU 36.5 - DTU 34.1) sont suspensives de l'application de la garantie du fabricant.

CES CONTRÔLES RÉALISÉS, VOUS POUVEZ PRENDRE POSSESSION DE VOTRE PORTE DE GARAGE EN TOUTE CONFIANCE, UN ENTRETIEN RÉGULIER VOUS PERMETTRA D'ASSURER SON CONFORT, SON ASPECT ET VOTRE SÉCURITÉ PENDANT DE NOMBREUSES ANNÉES.

GARANTIE

	Produit situé à plus de 3 km du bord de mer	Produit situé à moins de 3 km du bord de mer
	Garantie standard	Garantie standard
1 Corrosion	5 ans	2 ans
2 Tenue/Adhérence		
3 Couleur/Brillance		
4 Fonctionnement mécanique	10 ans	
5 Automatismes	5 ans	
6 Accessoires et quincailleries	5 ans (depuis 01/2017)	

Sous réserve d'une installation respectueuse des instructions du fabricant et des règles de l'art ainsi que d'un entretien régulier par leur propriétaire.

- 1 Prise en charge d'une corrosion provenant de sous la peinture vers l'extérieur sur panneau non blessé (apparition de cloques) depuis le 01/01/2017.
- 2 Prise en charge si la peinture se décolle à l'angle sur le support panneau non blessé ou si la couleur reste sur la main en la passant légèrement dessus (farinage).
- 3 Prise en charge d'une décoloration ou d'un défaut de brillance non homogène sur l'ensemble de la porte (cf. directives techniques qualisteelcoat 4.0).
- 4 Tout ce qui empêcherait le bon fonctionnement mécanique du produit et qui n'est pas lié à la pose, hors pièces d'usure (ressorts, câbles...), qui sont prises en charge en tant qu'accessoires et quincailleries.
- 5 Après retour et expertise chez Novoferm®, prise en charge du coût du matériel remplacé le cas échéant, à l'exception des frais de pose et dépose depuis le 01/05/2011.
- 6 Verrouillage, charnière, galet, hublot, vitrage, joint, poignée, autres accessoires optionnels ou pièces d'usure ayant un défaut non lié à l'installation sur le chantier.

Novoferm® apporte le plus grand soin à la fabrication de ses produits, conformément à la norme ISO 9001.

Si toutefois, notre responsabilité de fabricant était mise en cause pour un défaut d'aspect ou de fonctionnement, nous y ferions face et veillerions à vous apporter toute satisfaction dans les meilleurs délais.

ENTRETIEN :

Pour préserver leur aspect, leur bon fonctionnement et pouvoir bénéficier de l'application de la garantie fabricant, les portes de garage Novoferm doivent faire l'objet d'un entretien régulier :

- contrôle du bon fonctionnement manuel de la porte et de l'état général des éléments de sécurité (câbles, poulies, ressorts, parachutes le cas échéant),

- lubrification des articulations, axes de roulettes, ressorts de torsion à l'aide d'un lubrifiant en bombe à base de silicone,

- lavage à l'eau douce (nettoyeur haute pression interdit) de la surface extérieure et intérieure du tablier,

- rinçage au jet d'eau en cas d'exposition ponctuelle aux embruns ou au sel, pour éviter la stagnation de sel qui accélérerait la corrosion de la porte en partie extérieure et intérieure (attention, la pluie ne rince pas la partie haute de la porte, en retrait du linteau, il faut donc bien compléter l'action de la pluie par un rinçage au jet),

- vérification de la détection d'obstacle du moteur en arrêtant la porte avec la main pour s'assurer que l'effort nécessaire n'est pas exagéré ni dangereux.

L'ensemble de ces opérations est détaillé dans le livret d'entretien fourni avec le produit, ou disponible sur notre site internet.

EXCLUSIONS DE GARANTIE

- L'exposition et/ou l'usage de la porte dans un autre contexte que la maison individuelle, pour lequel notre produit a été conçu.
- Les désordres survenant suite à des conditions climatiques exceptionnelles.
- Toute modification ou intervention technique non expressément autorisée par le fabricant.
- L'absence d'entretien, ou un entretien différent de celui que nous préconisons dans les notices produits.
- Les défauts visibles non déclarés lors de la livraison du produit.



Retrouvez toutes nos
fiches de prises de cotes
en téléchargement
sur novoferm.fr

